

» Автобусное пополнение 2»»



■ Новые автобусы производства Минского автомобильного завода вышли на улицы Южно-Сахалинска. Они будут курсировать на двух городских маршрутах - № 3 и № 81. В первый рейс отправились 20 машин. Они заменили старый транспорт. Так, на маршрут № 3 от аэропорта до остановки "КПП "Северный городок" вышли девять новых автобусов большого класса MA3-203. Второе направление - маршрут № 81 (Дальнее - ТРК "Сити Молл"). На этой линии будут работать одиннадцать новых автобусов среднего класса MA3-206. Горожане неоднократно жаловались на нехватку транспорта на данном маршруте. Позже на него выйдут еще три новые машины, что позволит разгрузить пассажиропоток.

» Актуально: Поручения президента 2»»

» Сотрудничество: Музыкальная академия 2»»

» Нацпроекты: Культурное обновление 2»»



» Образование: Идет модернизация 3»»

» Сопричастность: Свет из дома 3»»

» Акция: Неделя предпринимательства 3»»

» Благоустройство: Цветущий Южный 61»»

» Праздники: День музеев 62»»

» Транспорт: Реформа продолжается 63»»

» Каникулы: Лето с пользой 63»»

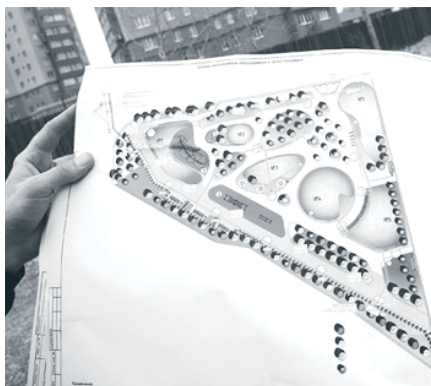

НАЦИОНАЛЬНЫЕ
ПРОЕКТЫ
РОССИИ

ЖИЛЬЕ
И ГОРОДСКАЯ СРЕДА

ИНИЦИИРОВАН ПРЕЗИДЕНТОМ РОССИИ



■ НАЧАЛОСЬ БЛАГОУСТРОЙСТВО НОВОГО СКВЕРА.

Он появится вместо пустыря северо-западнее пересечения пр. Мира и ул. Пуркаева. В 2022 году его проект стал победителем голосования в рамках федерального проекта "Формирование комфортной городской среды". Сейчас южносахалинцы выбирают, какой сквер будет создан в 2024-м.

» Актуально: Агломерации быть

Президент России Владимир Путин дал поручения, касающиеся Южно-Сахалинска и Сахалинской области

В нем говорится: "Правительству Российской Федерации совместно с органами исполнительной власти Республики Бурятия, Забайкальского края, Амурской и Сахалинской областей утвердить планы комплексного социально-экономического развития Южно-Сахалинской городской агломерации (городские округа г. Южно-Сахалинск, Корсаковский), Улан-Удэнской

городской агломерации (городской округ г. Улан-Удэ, Иволгинский и Тарбагатайский районы), городских округов г. Северобайкальск, г. Чита, г. Тынды на период до 2030 года (с распределением включенных в эти планы мероприятий по годам и определением источников их финансирования, в том числе основных мероприятий согласно приложению)". Срок исполне-

ния поручения - 1 сентября 2023 года. Президент также поручил министру обороны Сергею Шойгу:

"Минобороны России рассмотреть возможность строительства нового объекта навигационной системы Тихоокеанского флота на мысе Анива (остров Сахалин) и передачи маяка Анива в собственность Сахалинской области, в том числе определить источ-

ник финансирования строительства". Соответствующий доклад должен быть представлен до 1 июля.

Маяк Анива установлен в 1939 году на скале Сивучьей. Автор проекта - японский инженер Синобу Миура. Дальность действия маяка превышала 32 километра. Работал он до 2006 года, после чего был заброшен.

Телефон 300-939, доб. 1, 2

usnews@bk.ru sakhizdat.ru

Академия талантов

Сахалинская область будет сотрудничать с Музыкальной академией Ларисы Долиной на постоянной основе. Соглашение об этом подписали губернатор Валерий Лимаренко и народная артистка России Лариса Долина. Регион и Музыкальная академия станут вести совместную работу по поиску и развитию талантливых вокалистов и музыкантов, а также проводить обучающие мероприятия для педагогов и начинающих артистов.

- С этого момента мы вместе будем раскрывать творческий потенциал юных исполнителей, наставники Музыкальной академии станут регулярно приезжать в Южно-Сахалинск и работать с учениками, - отметила Лариса Долина.

Сахалинская область - четвертый регион-партнер Музыкальной академии Ларисы Долиной. Ранее соглашения были подписаны с Самарской, Волгоградской и Челябинской областями, где также созданы и активно действуют местные группы академии. Там ведется системная работа с вокалистами, музыкантами и педагогами.

В Сахалинской области уже существует региональная группа вокалистов Музыкальной академии, с 22 учениками, прошедшими серьезный отбор, активно занимаются наставники. Ранее педагоги академии провели серию мастер-классов более чем для 120 сахалинцев. В планах также работа с оркестрами и хоровыми коллективами Сахалинской области и организация концерта с участием учеников местной группы, наставников академии и самой народной артистки России Ларисы Долиной.

Одна из студенток Музыкальной академии сказала:

- Я с детства стою на сцене, в музыке вся моя жизнь. Обучаюсь в Сахалинском колледже искусств, а с этого года еще и у наставников Музыкальной академии. Это потрясающий опыт, который помогает открыть в себе новые возможности. Мечтаю о большой сцене, уверена, что все получится!

Следующий приезд наставников в регион запланирован на начало июня нынешнего года. В июле начнется работа по созданию шоу-программы для концерта, который состоится в августе в рамках Всероссийского форума "Острова". Также участники ждут выступления в районах Сахалинской области.

Подарок для пассажиров

» Новые автобусы вышли на улицы Южно-Сахалинска

Автобусы производства Минского автомобильного завода будут курсировать на двух городских маршрутах - № 3 и № 81. В первый рейс отправились 20 машин. Они заменили старый транспорт.

Так, на маршрут № 3, осуществляющий движение от аэропорта до остановки "КПП "Северный городок", вышли девять новых автобусов МАЗ-203 большого класса. Второе направление - маршрут № 81 (Дальнее - ТРК "Сити Молл"). Ранее горожане неоднократно жаловались на нехватку транспорта на этом маршруте. На линии будут работать 11 новых автобусов МАЗ-206 среднего класса. Позже выйдут еще три новые машины, что позволит разгрузить пассажиропоток.

- На городских маршрутах мы уже используем автобусы марки МАЗ, которые в наших условиях зарекомендовали себя очень хорошо. Поэтому было принято решение выбрать для обновления транспортного парка именно эти машины. Они комфортабельные, вместительные, на экологичном топливе, - отметил директор АО "Транспортная компания" Сергей Павлов.

Кроме того, автобусы оборудованы системами бескондукторной оплаты проезда, кондиционирования, видеонаблюдения, а также адаптированы для маломобильных граждан.

Всего в рамках транспортной реформы муниципалитетом их приобретено 100. Они приходят партиями от 6 до 12 единиц. На сегодняшний день в областной



■ АВТОБУС-НОВИЧОК отправляется в путь

центр прибыли 52 машины. Перед выходом на маршруты они проходят определенные процедуры: обязательную регистрацию в ГИБДД, автострахование, внесение в Реестр автомобильного транспорта.

Удобство и комфорт новых автобусов уже по достоинству оценили горожане. Валентина Королева живет в Дальнем и сейчас пользуется общественным транспортом каждый день:

- Наша машина в ремонте, и мы ездим в детский сад, на работу

на автобусе. Раньше бывало повсюду: общественный транспорт ходил то хорошо, то надо было его ждать. Надеюсь, что сейчас, когда запустили новые автобусы, таких проблем не будет. Они комфортные, в них чувствуешь себя отлично! Сейчас на общественном транспорте передвигаться стало удобнее, потому что есть специальные полосы и автобусы не стоят в пробках.

Обновление муниципального автобусного парка проходит в рамках транспортной реформы,

инициированной мэром Сергеем Надсадным и поддержанной губернатором Сахалинской области Валерием Лимаренко. Она направлена на повышение комфорта пассажиров и совершенствование общественного транспорта. В ходе реформы в областном центре обновлена схема движения некоторых маршрутов, реорганизована работа перевозчика, созданы транспортно-пересадочные узлы, проведены другие мероприятия.

Современное звучание

» Детская музыкальная школа № 1 получит долгожданное оснащение

Существенно обновить и пополнить материальную базу одной из ведущих музыкальных школ областного центра стало возможным за счет участия в национальном проекте "Культура", инициированном президентом России Владимиром Путиным. Он начал реализовываться в 2019 году. Одно из направлений проекта - обеспечение качественно нового уровня развития инфраструктуры учреждений культуры за счет современного оборудования.

В скором времени в детской музыкальной школе (ДМШ) № 1, расположенной в планировочном районе Луговое, появятся

концертные рояли, новые аккордеоны, баяны, духовые инструменты (всего более 20 единиц), светодиодный экран для сцены, оборудование для концертных выступлений, учебно-методическая литература, нотный репертуар. Также в рамках нацпроекта закуплены пособия и учебные комплекты для художественного отделения ДМШ, в котором дети будут обучаться изобразительному искусству.

- Сейчас ведется строительство нового здания школы, и современное оснащение нам крайне необходимо. Обновление инструментов позволит нашим талантливым детям ярче прояв-

лять свои творческие возможности. Учащиеся смогут совершенствовать свое мастерство и на более высоком уровне выступать на различных фестивалях и конкурсах, - сказал директор детской музыкальной школы № 1 Александр Гимро. - Например, концертные рояли, которые мы ждем, позволяют исполнять произведения в четыре и даже в восемь рук. Такой возможности сейчас у нас нет.

Педагоги ДМШ № 1 за 34 года ее деятельности вырастили не одно поколение талантливых ребят, для которых музыка стала важной частью жизни. Многие продолжили обучение в учи-

лищах и консерваториях и уже преподают музыкальные дисциплины. Сейчас в школе занимаются более 200 детей от 6 до 18 лет. На базе ДМШ созданы творческие коллективы, хоры и вокально-инструментальные ансамбли, которые с успехом проявляют себя на лучших концертных и конкурсных площадках Сахалинской области. ДМШ № 1 является обладателем целого ряда престижных премий и наград. Педагогический коллектив школы уверен, что за поступлением новых инструментов, переездом в современное здание обязательно последуют новые успехи их воспитанников.

» Познавательно и полезно

В Южно-Сахалинске пройдет Неделя предпринимательства

В преддверии Дня российского предпринимательства администрация Южно-Сахалинска проводит традиционное тематическое мероприятие для представителей бизнеса, молодежи, самозанятых граждан и всех заинтересованных горожан. С 15 по 19 мая представители малого и среднего бизнеса поделятся опытом со всеми желающими. Пройдут экскурсии на предприятия, различные

мастер-классы, бесплатные индивидуальные консультации для бизнесменов по актуальным вопросам бухгалтерского учета и налогообложения.

- При формировании программы Недели предпринимательства мы постарались учесть интересы бизнеса и самозанятых граждан. Наиболее популярными и востребованными являются дни открытых дверей на предприятиях города.

Такие встречи всегда проходят интересно и оживленно благодаря возможности не только побывать на производстве, но и в неформальной обстановке обсудить тонкости ведения бизнеса. Наши мероприятия носят и профориентационный характер. Они будут интересны студентам и школьникам, - рассказал директор департамента экономического развития Павел Павленко.

Подробная программа и анонсы мероприятий размещены на официальном сайте администрации Южно-Сахалинска в разделе "Бизнес города" (<https://yuzhno-sakh.ru/dirs/5031>). Участие в Неделе предпринимательства может принять любой желающий, предварительно оставив электронную заявку по специальной форме. Телефон для справок **300-594** (доб. 2, 3, 4, 5).

usnews@bk.ru sakhizdat.ru

Телефон 300-939, доб. 1, 2

Пора модернизации

» Мэр проверил ход ремонта и переоснащения средней школы № 3

Несколько учебных заведений Южно-Сахалинска участвуют в программе "Модернизация школьных систем образования", которая реализуется в соответствии с поручением президента России Владимира Путина. Комплексное обновление ожидается и школу № 3 имени Героя России Сергея Ромашина. В ней отремонтируют кровлю и фасад, также к новому учебному году кабинеты оснастят современным оборудованием, что позволит сделать образовательный процесс более эффективным и интересным.

К 1 сентября в школе планируется открыть центр детских инициатив, в который войдут зона для работы, медиасалон и интерактивный музей. В кабинетах физики, химии и биологии появятся мобильные лаборатории, в том числе для проведения исследований в полевых условиях. Кроме того, приобретено новое оборудование для занятий начальной военной подготовкой, для кабинета английского языка. Также в учебном заведении появится кафе.

Ход ремонта во время рабочей поездки проверил мэр Южно-Сахалинска Сергей Надсадин, который держит на особом контроле развитие системы образования в городе, модернизацию школ.

- Новое оснащение дает ребятам дополнительные возможности для получения знаний, рас-

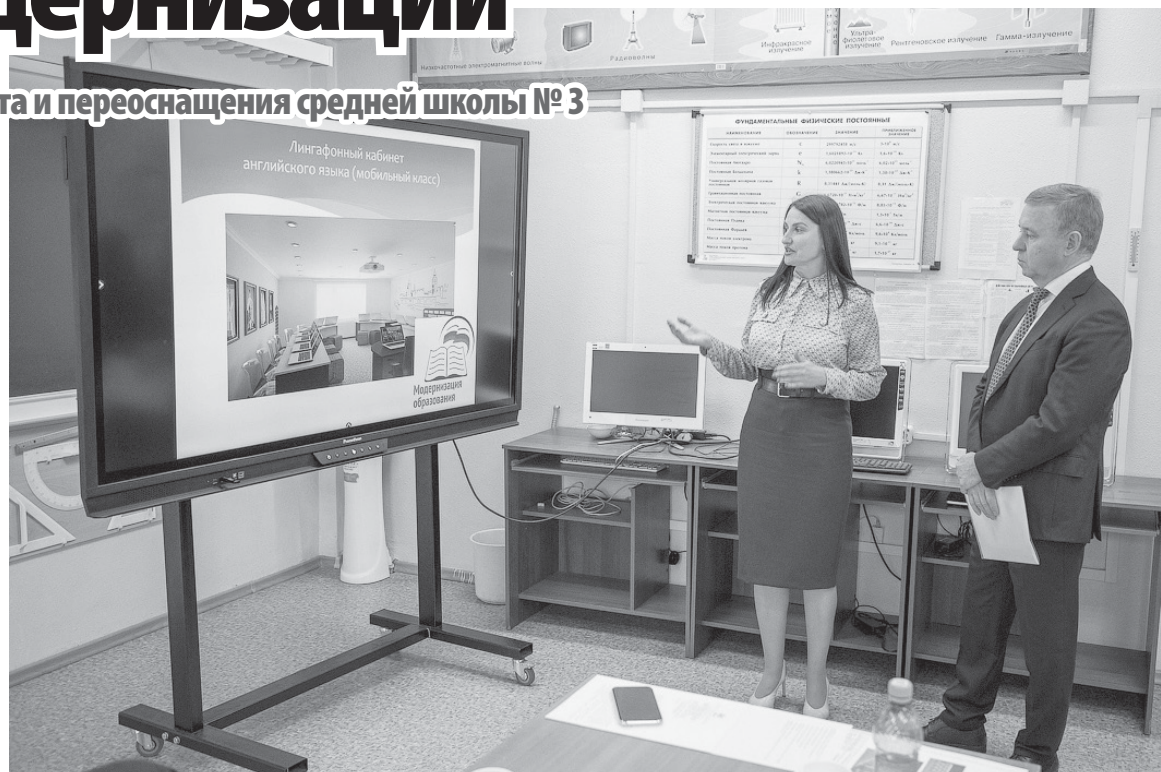

■ МЭР ОЗНАКОМИЛСЯ С ПРОЕКТАМИ ОСНАЩЕНИЯ КЛАССОВ

крытия своего потенциала, совершенствования навыков. И очень важно, чтобы все работы были выполнены на высоком уровне. В ходе выездного совещания обнаружили, что проект не предусматривает замену входных групп и крыльца. Я потребовал от департамента образования решить и этот вопрос в кратчайшие сроки, - отметил Сергей Надсадин.

На этапе подготовки к капитальному ремонту большая работа была проведена с педагогическим коллективом, родите-

лями и ребятами, которые тоже высказали свои пожелания по ремонту. Подрядчиком выступает ООО "Гарант" - компания, имеющая большой опыт ремонта фасадов и кровель.

В инспекционной поездке приняли участие руководители структурных подразделений муниципалитета, а также депутат Городской Думы, руководитель депутатского объединения партии "Единая Россия" Николай Артеменко. Он сказал:

- Школу № 3 ждут большие изменения, для педагогов и ребят

будут созданы комфортные условия. Радует, что с каждым годом в Южно-Сахалинске появляется все больше учебных заведений, которые отвечают современным требованиям.

Проект "Модернизация школьных систем образования" реализуется в рамках народной программы "Единой России". В этом году капремонт проведут в четырех образовательных учреждениях Южно-Сахалинска. Кроме школы № 3 различными видами работ охвачены лицей № 1, школа № 5 и гимназия № 2.

Новоселье близится

» В 2024 году будет введено в строй дополнительное здание школы № 30

Председатель правительства Сахалинской области Алексей Белик в планировочном районе Луговое проверил ход строительства нового корпуса для СОШ № 30. Существующее здание этого учебного заведения рассчитано на 640 детей, а занимают в нем 930. Поэтому уроки приходится проводить в две смены. По подсчетам специалистов, около 20 процентов школьников, проживающих в Луговом, вынуждены ездить на учебу в центр города. Эта проблема будет решена летом 2024 года: 550 учеников 5-11-х классов примет дополнительное здание общей площадью свыше 14 тысяч квадратных метров.

Строительство объекта ведется за счет средств областного бюджета. В новом здании расположатся просторный

холл с атриумом, столовая, спортивная площадка, актовый зал, два больших спортивных зала, виртуальный музей, современные лаборатории. Каждый учебный класс получит эффективную вентиляцию для создания комфортной обстановки.

- Мы возводим корпус, который позволит обеспечить обучение юных жителей планировочного района в школе № 30 в одну смену. Дети и их родители этого очень ждут. Поэтому так важно, что объект строится с опережением графика. Дополнительное здание сооружается с учетом современных норм и правил, в том числе в соответствии с требованиями по созданию безбарьерной среды. Его оснастят высокотехнологичным учебным оборудованием. В новом корпусе будут обеспече-

ны все условия для плодотворных занятий, - сказал Алексей Белик.

Сегодня уровень готовности дополнительного здания составляет 55 процентов. Строители завершают облицовку фасада, обустройство кровли. Они приступили к отделочным работам, монтажу внутренних инженерных сетей.

- Проект предусматривает максимальные меры для обеспечения безопасности детей. Здание способно противостоять землетрясению в 9 баллов. Проведут и все необходимые мероприятия по защите от огня - от обработки металлоконструкций до устройства автоматических систем пожаротушения. Объект будет абсолютно безопасен, - отметил министр строительства Сахалинской области Алексей Колеватых.

По словам директора школы № 30 Елены Манайчевой, ввод в строй нового здания позволит значительно улучшить не только процесс обучения, но и организацию дополнительного образования детей.

- Школа перейдет на учебу в первую смену, а вторая будет отведена для дополнительных занятий. В новом здании разместятся два больших спортзала, современная библиотека, кабинеты IT- и химико-биологического направлений, - сказала директор. - Все это будет способствовать развитию детей, их знакомству с профессиями, которые они, возможно, выберут в будущем.

С 2019 года в Сахалинской области построено 19 современных образовательных учреждений, в школах создано более 6500 мест.

От всей души!

Учащиеся и педагоги гимназии № 3, представители родительского сообщества активно участвуют в проекте "Сопричастность", а также в созвучных ему акциях, таких как "Полевая почта "Единой России", "Свет из дома". Вот и недавно они вновь передали бойцам, исполняющим свой долг в зоне специальной военной операции, блиндажные свечи, вещи первой необходимости, а также душевные письма с добрыми пожеланиями.

В преддверии Дня Победы для трети классников был проведен тематический урок, на котором ребята подготовили солдатам письма со словами поддержки.

- Я писала от всей души, вложила самые добрые чувства. Надеюсь, что, когда боец прочитает письмо, он почувствует всю нашу любовь! - сказала ученица 3-го класса Ульяна Холодовская.

Гостем гимназистов стала председатель Южно-Сахалинского отделения Общероссийской организации "Союз женщин России" Елена Столярова.

- Союз женщин России в начале года инициировал акцию "Свет из дома". Принять участие в мастер-классе по изготовлению блиндажных свечей для наших солдат захотели и серебряные волонтеры, и общественные организации, и образовательные учреждения. Эта акция с каждым днем набирает обороты, все больше горожан присоединяются к ней, - сообщила она.

Учащиеся старших классов гимназии № 3 два дня изготавливали блиндажные свечи, а параллельно собирали посылки для бойцов с предметами первой необходимости. Все это передали в штаб общественной поддержки партии "Единая Россия", где обеспечат доставку груза в зону СВО.

Проект "Сопричастность" инициирован Сахалинским отделением "Единой России". В областном центре он реализуется при содействии местного отделения партии, которым руководит мэр Сергей Надсадин. Присоединиться к акции могут все желающие.

В островной столице открыты пункты сбора посылок по адресам: ул. Дзержинского, 40/1 (штаб общественной поддержки), ул. Дзержинского, 23 (каб. 325), ул. Больничная, 34. Перечень необходимых вещей размещен в официальном Telegram-канале местного отделения партии "Единая Россия" https://t.me/er_uzhno.

Подробную информацию о проекте "Сопричастность" можно получить по телефону горячей линии **8-924-881-68-01** ежедневно с 9.00 до 19.00.

АДМИНИСТРАЦИЯ ГОРОДА ЮЖНО-САХАЛИНСКА ПОСТАНОВЛЕНИЕ

от 24.04.2023 № 1178-па

Об утверждении Порядка разработки, реализации и оценки эффективности муниципальных программ

В соответствии со ст. 179 Бюджетного кодекса Российской Федерации, ст. 16 Федерального закона от 06.10.2003 № 131-ФЗ "Об общих принципах организации местного самоуправления в Российской Федерации", постановлением Правительства Сахалинской области от 26.08.2022 № 376 "О Порядке разработки, реализации и мониторинга государственных программ Сахалинской области", приказом Министерства экономического развития Сахалинской области от 12.09.2022 № 3.05-7-п "Об утверждении методических рекомендаций по разработке и реализации государственных программ Сахалинской области", статьей 37 Устава городского округа "Город Южно-Сахалинск", постановлением администрации города Южно-Сахалинска от 30.11.2022 № 3003-па "Об утверждении положения "Об организации проектного управления в администрации города Южно-Сахалинска" администрация города Южно-Сахалинска **постановляет**:

1. Утвердить Порядок разработки, реализации и оценки эффективности муниципальных программ (приложение).
2. Признать утратившими силу:
 - постановление администрации города Южно-Сахалинска от 24.04.2014 № 717-па "Об утверждении Порядка разработки, реализации и оценки эффективности муниципальных программ";
 - постановление администрации города Южно-Сахалинска от 25.01.2016 № 143-па "О внесении изменений в постановление администрации города Южно-Сахалинска от 24.04.2014 № 717-па "Об утверждении Порядка разработки, реализации и оценки эффективности муниципальных программ";
 - постановление администрации города Южно-Сахалинска от 21.03.2016 № 736-па "О внесении изменения в постановление администрации города Южно-Сахалинска от 24.04.2014 № 717-па "Об утверждении Порядка разработки, реализации и оценки эффективности муниципальных программ";
 - постановление администрации города Южно-Сахалинска от 17.04.2017 № 1089-па "О внесении изменений в Порядок разработки, реализации и оценки эффективности муниципальных программ, утвержденный постановлением администрации города Южно-Сахалинска от 24.04.2014 № 717-па";
 - постановление администрации города Южно-Сахалинска от 17.04.2017 № 1090-па "О внесении изменения в постановление администрации города Южно-Сахалинска от 24.04.2014 № 717-па "Об утверждении Порядка разработки, реализации и оценки эффективности муниципальных программ";
 - постановление администрации города Южно-Сахалинска от 06.05.2019 № 1249-па "О внесении изменений в постановление администрации города Южно-Сахалинска от 24.04.2014 № 717-па "Об утверждении порядка разработки, реализации и оценки эффективности муниципальных программ";
 - постановление администрации города Южно-Сахалинска от 30.01.2020 № 371-па "О внесении изменений в постановление администрации города Южно-Сахалинска от 24.04.2014 № 717-па "Об утверждении Порядка разработки, реализации и оценки эффективности муниципальных программ";
 - постановление администрации города Южно-Сахалинска от 14.04.2020 № 1126-па "О внесении изменений в постановление администрации города Южно-Сахалинска от 24.04.2014 № 717-па "Об утверждении Порядка разработки, реализации и оценки эффективности муниципальных программ";
 - постановление администрации города Южно-Сахалинска от 30.04.2021 № 1280-па "О внесении изменений в Порядок разработки, реализации и оценки эффективности муниципальных программ, утвержденный постановлением администрации города Южно-Сахалинска от 24.04.2014 № 717-па".

3. Настоящее постановление опубликовать в газете "Южно-Сахалинск сегодня" и разместить на официальном сайте администрации города Южно-Сахалинска.

4. Контроль исполнения настоящего постановления возложить на директора Департамента экономического развития аппарата администрации города Южно-Сахалинска (Павленко П.И.).

Исполняющий обязанности мэра города А.В. КОВАЛЬЧУК.

Приложение
Утвержден постановлением администрации города Южно-Сахалинска от 24.04.2023 № 1178-па

Порядок разработки, реализации и оценки эффективности муниципальных программ

1. Общие положения.
 - 1.1. Настоящий Порядок устанавливает процедуру разработки, реализации и оценки эффективности муниципальных программ городского округа "Город Южно-Сахалинск" (далее - муниципальные программы), а также контроля за ходом их реализации.
 - 1.2. Муниципальная программа - документ стратегического планирования, содержащий комплекс планируемых мероприятий и проектов, взаимосвязанных по задачам, срокам осуществления, исполнителям и ресурсам, обеспечивающим наиболее эффективное достижение общих целей и решение задач социально-экономического развития городского округа "Город Южно-Сахалинск", в том числе направленных на достижение национальных целей развития Российской Федерации, определенных Указом Президента Российской Федерации от 21.07.2020 № 474 "О национальных целях развития Российской Федерации на период до 2030 года".
 - Выгоды программы - комплекс определенных положительных результатов и/или эффектов, получаемых в ходе выполнения и в результате реализации программы.
 - 1.3. Муниципальная программа может включать в себя следующие структурные элементы:
 - 1.3.1. Региональный проект, обеспечивающий достижение показателей и результатов федерального проекта, которые относятся к законодательно установленным полномочиям Сахалинской области, а также к вопросам местного значения городского округа "Город Южно-Сахалинск" (далее - региональный проект).
 - 1.3.2. Стратегический проект.
 - 1.3.3. Ведомственный проект.
 - 1.3.4. Муниципальный проект.
 - 1.3.5. Инвестиционный проект.
 - 1.3.6. Комплекс процессных мероприятий - группа скоординированных мероприятий, имеющих общую целевую ориентацию и направленных на выполнение функций и решение текущих задач администрации города Южно-Сахалинска.
 - 1.3.7. Подпрограммы, содержащие отдельные мероприятия, выделенные исходя из масштаба и сложности задач, решаемых в рамках муниципальной программы.
 - 1.4. Разработка и реализация муниципальной программы осуществляется ответственным исполнителем (совместно с соисполнителями), определенным Перечнем муниципальных программ городского округа "Город Южно-Сахалинск" (далее - Перечень муниципальных программ).
 - 1.5. Муниципальная программа разрабатывается на долгосрочный период, крайний срок которого определяется Перечнем муниципальных программ, утвержденным распоряжением администрации города Южно-Сахалинска.
 - 1.6. Проект муниципальной программы, а также текст утвержденного программного документа подлежат обязательному размещению на официальном сайте администрации города Южно-Сахалинска.
 - 1.7. Основные параметры утвержденной муниципальной программы используются

при формировании прогноза социально-экономического развития городского округа "Город Южно-Сахалинск" на среднесрочный период.

1.8. Понятия "региональный проект", "стратегический проект", "ведомственный проект", "муниципальный проект", "инвестиционный проект", используемые в настоящем Порядке, применяются в определениях, установленных постановлением Правительства Сахалинской области от 30.06.2020 № 294 "Об утверждении положения о реализации региональных проектов на территории Сахалинской области", постановлением Правительства Сахалинской области от 30.06.2020 № 293 "Об организации проектной деятельности", постановлением администрации города Южно-Сахалинска от 30.11.2022 № 3003-па "Об утверждении положения "Об организации проектного управления в администрации города Южно-Сахалинска".

1.9. Разработка и реализация муниципальных программ осуществляется исходя из следующих принципов:

1.9.1. Обеспечения достижения национальных целей с учетом влияния мероприятий (результатов) муниципальных программ на достижение соответствующих показателей национальных целей.

1.9.2. Обеспечения приоритетов социально-экономического развития городского округа "Город Южно-Сахалинск" и Сахалинской области, установленных документами стратегического планирования.

1.9.3. Учета показателей оценки эффективности деятельности мэра, первого вице-мэра и вице-мэров города Южно-Сахалинска.

1.9.4. Включения в состав муниципальной программы всех инструментов и мероприятий в соответствующей сфере (включая меры организационного характера и совершенствование нормативного правового регулирования).

1.9.5. Выделения в структуре муниципальной программы:

- проектов, определяемых, формируемых и реализуемых в соответствии с постановлением администрации города Южно-Сахалинска от 30.11.2022 № 3003-па "Об утверждении положения "Об организации проектного управления в администрации города Южно-Сахалинска", в совокупности составляющих проектную часть муниципальной программы;

- процессных мероприятий, реализуемых непрерывно либо на периодической основе.

2. Основание, этапы разработки, согласование и внесение изменений в муниципальные программы.

2.1. Разработка муниципальных программ осуществляется на основании Перечня муниципальных программ.

Проект Перечня муниципальных программ формируется Департаментом экономического развития аппарата администрации города Южно-Сахалинска исходя из приоритетов социально-экономического развития городского округа "Город Южно-Сахалинск", национальных целей, определенных Президентом Российской Федерации и (или) Правительством Российской Федерации, на основании положений федеральных законов, во исполнение отдельных решений Президента Российской Федерации и Правительства Российской Федерации, Губернатора Сахалинской области и Правительства Сахалинской области, администрации города Южно-Сахалинска и Городской Думы города Южно-Сахалинска, а также с учетом утвержденного Перечня государственных программ Сахалинской области и предложений структурных подразделений аппарата, отраслевых (функциональных) органов администрации города Южно-Сахалинска, муниципальных казенных и бюджетных учреждений.

2.2. Перечень муниципальных программ содержит:

2.2.1. Наименования муниципальных программ.

2.2.2. Наименования ответственных исполнителей муниципальных программ.

2.2.3. Основные направления реализации муниципальных программ.

2.2.4. Планируемый срок реализации муниципальной программы.

2.3. Внесение изменений в перечень муниципальных программ осуществляется Департаментом экономического развития аппарата администрации города Южно-Сахалинска.

2.4. Подготовка проекта муниципальной программы, а также дополнительных и обновляющих материалов осуществляется ответственным исполнителем совместно с соисполнителями в соответствии с настоящим Порядком.

2.5. Проект постановления администрации города Южно-Сахалинска об утверждении муниципальной программы, а также о внесении в нее изменений вносится на согласование вместе с пояснительной запиской и финансово-экономическим обоснованием.

2.6. Согласование проекта постановления об утверждении муниципальной программы, а также о внесении в нее изменений осуществляется в соответствии с Инструкцией по делопроизводству администрации города Южно-Сахалинска.

2.7. Предметом рассмотрения и согласования является:

2.7.1. В Департаменте экономического развития:

- соответствие муниципальной программы установленным процедурам разработки и соблюдение требований к ее содержанию;

- соответствие целей муниципальной программы целям и задачам муниципальной политики в сфере реализации муниципальной программы, Стратегии социально-экономического развития Сахалинской области и иным документам стратегического планирования, отдельным положениям решений Президента Российской Федерации и Правительства Российской Федерации, нормативным правовым актам Сахалинской области и городского округа "Город Южно-Сахалинск" в сфере реализации муниципальной программы;

- соответствие структурных элементов, входящих в состав муниципальной программы, заявленным целям муниципальной программы;

- соответствие индикаторов и показателей муниципальной программы и их количественных значений индикаторам, показателям и их количественным значениям, установленным для городского округа "Город Южно-Сахалинск" документами стратегического планирования Сахалинской области и государственными программами Сахалинской области.

2.7.2. В Департаменте финансов - соответствие предусмотренных объемов средств муниципальной программы бюджетным ассигнованиям бюджета городского округа "Город Южно-Сахалинск", включая соответствие наименований и объемов средств по структурным элементам муниципальной программы, показателям бюджета городского округа "Город Южно-Сахалинск".

2.7.3. В МКУ "Муниципальный центр цифровой трансформации администрации города Южно-Сахалинска" - соответствие проектной части муниципальной программы региональным и (или) муниципальным проектам, стратегическим проектам, ведомственным проектам, реализуемым на территории городского округа "Город Южно-Сахалинска" в соответствии с постановлением администрации города Южно-Сахалинска от 30.11.2022 № 3003-па "Об утверждении положения "Об организации проектного управления в администрации города Южно-Сахалинска".

2.8. Проекты муниципальных программ, которые предусматривают софинансирование за счет средств бюджета Сахалинской области и/или федерального бюджета, подлежат согласованию с соответствующими органами исполнительной власти Сахалинской области.

2.9. Внесение изменений в муниципальную программу осуществляется в соответствии с данным Порядком. Внесение изменений в подпрограммы осуществляется путем внесения изменений в муниципальную программу.

2.10. Внесение изменений в муниципальную программу осуществляется ответственным исполнителем по своей инициативе либо во исполнение поручений Губернатора Сахалинской области, Правительства Сахалинской области, мэра города Южно-Сахалинска, в том числе сформированных на основе рассмотрения результатов мониторинга реализации муниципальных программ, и подлежит обязательному со-

гласованию с Департаментом экономического развития аппарата администрации города Южно-Сахалинска.

Внесение изменений в отдельные мероприятия муниципальной программы, при необходимости, осуществляется исполнителем по согласованию с ответственным исполнителем муниципальной программы.

2.11. Муниципальная программа подлежит изменению в связи с принятием, изменением (корректировкой) документов стратегического планирования Российской Федерации, документов стратегического планирования Сахалинской области и городского округа "Город Южно-Сахалинск", во исполнение отдельных решений Президента Российской Федерации и Правительства Российской Федерации, Губернатора Сахалинской области, Правительства Сахалинской области, администрации города Южно-Сахалинска в части, касающейся сферы регулирования муниципальной программы.

2.12. Муниципальная программа, предлагаемая к реализации начиная с очередного года, подлежит утверждению администрацией города Южно-Сахалинска не позднее 1 июля текущего года.

2.13. Разработанные проекты муниципальных программ подлежат обязательному общественному обсуждению с использованием ГАС "Управление", согласно Порядку общественного обсуждения проектов документов стратегического планирования в городском округе "Город Южно-Сахалинск", утвержденному постановлением администрации города Южно-Сахалинска от 11.02.2019 № 494-па.

3. Требования к содержанию муниципальной программы.

3.1. Муниципальные программы разрабатываются исходя из положений Стратегии социально-экономического развития Сахалинской области на период до 2035 года, Генерального плана городского округа "Город Южно-Сахалинск", Мастер-плана городского округа "Город Южно-Сахалинск", а также действующих нормативно-правовых актов Российской Федерации, Сахалинской области и городского округа "Город Южно-Сахалинск".

3.2. Муниципальная программа подлежит разделению на подпрограммы и иные структурные элементы в случае большого масштаба и разнообразия задач, решаемых в сфере регулирования программы, наличия требований к отдельным программным документам в нормативных правовых актах Российской Федерации и в рекомендациях органов исполнительной власти Сахалинской области.

3.3. В рамках проектной части муниципальной программы осуществляется реализация направлений деятельности, предусмотренных положением "Об организации проектного управления в администрации города Южно-Сахалинска", утвержденным постановлением администрации города Южно-Сахалинска от 30.11.2022 № 3003-па, и Сборника методических рекомендаций по проектному управлению в администрации города Южно-Сахалинска, утвержденному распоряжением управляющего делами администрации города Южно-Сахалинска от 24.10.2022 № 101-кв (далее - Сборник № 101-кв).

3.4. В рамках процессных мероприятий муниципальной программы осуществляется реализация следующих направлений:

3.4.1. Выполнение муниципальных заданий на оказание муниципальных услуг.

3.4.2. Осуществление текущей деятельности (содержание муниципальных органов исполнительной власти, иных муниципальных органов и организаций, а также подведомственных им учреждений).

3.4.3. Предоставление целевых субсидий муниципальным учреждениям (за исключением субсидий, предоставляемых в рамках проектной деятельности).

3.4.4. Оказание мер социальной поддержки отдельным категориям населения (за исключением мер поддержки, предоставляемых в рамках проектной деятельности).

3.4.5. Обслуживание муниципального долга.

3.4.6. Повышение квалификации кадров (за исключением мероприятий по повышению квалификации кадров, осуществляемых в рамках проектной деятельности);

3.4.7. Приобретение товаров, работ, услуг (за исключением мероприятий по приобретению товаров, работ, услуг, осуществляемых в рамках проектной деятельности);

3.4.8. Другая деятельность, реализация которой может быть отнесена к выполнению процессных мероприятий муниципальной программы.

3.5. Муниципальная программа должна содержать:

3.5.1. Паспорт муниципальной программы согласно приложению № 1.

3.5.2. Реестр структурных элементов муниципальной программы, составляющих ее проектную часть (стратегические проекты, ведомственные проекты, муниципальные проекты, инвестиционные проекты), который может содержать наименование проекта, расположение, описание, данные об инициаторе, стоимость капитальных затрат, количество новых рабочих мест, срок реализации, риски проекта, планируемую выручку от реализации, а также (при необходимости) иные данные о проекте.

3.5.3. Раздел 1 "Характеристика текущего состояния, основные проблемы и прогноз развития сферы реализации программы".

Предусматривается проведение анализа текущего состояния сферы реализации муниципальной программы, включая выявление основных проблем, прогноз развития данной сферы, а также анализ социальных, финансово-экономических и прочих рисков реализации муниципальной программы.

Анализ текущего состояния сферы реализации муниципальной программы должен включать характеристику итогов развития данной сферы, выявление потенциала развития анализируемой сферы и существующих ограничений в сфере реализации муниципальной программы.

Характеристика текущего состояния сферы реализации муниципальной программы должна содержать основные показатели уровня развития соответствующей сферы социально-экономического развития городского округа.

3.5.4. Раздел 2 "Приоритеты и цели в сфере реализации муниципальной программы, описание основных целей и задач муниципальной программы".

Приоритеты и цели муниципальной политики в сфере реализации муниципальной программы определяются исходя из долгосрочных (стратегических) документов, утвержденных Президентом Российской Федерации, Правительством Российской Федерации, Правительством Сахалинской области, администрацией города Южно-Сахалинска.

Цели муниципальной программы должны соответствовать приоритетам муниципальной политики в сфере реализации муниципальной программы и отражать конечные результаты реализации муниципальной программы, а также быть взаимозависимыми с национальными целями в соответствующей сфере реализации муниципальной программы.

Формулировка цели должна быть краткой, ясной и не должна содержать специальных терминов, указаний на иные цели, задачи или результаты, которые являются следствиями достижения самой цели, а также описание путей, средств и методов достижения цели.

Цель муниципальной программы должна обладать следующими свойствами:

1) специфичность (цель должна соответствовать сфере реализации муниципальной программы);

2) конкретность (не допускаются размытые (нечеткие) формулировки, определяющие произвольное или неоднозначное толкование);

3) измеримость (достижение цели можно проверить);

4) достижимость (цель должна быть достижима за период реализации муниципальной программы).

Задача муниципальной программы определяет конечный результат реализации совокупности взаимосвязанных мероприятий или осуществления функций в рамках достижения цели (целей) реализации муниципальной программы. Сформулированные задачи должны быть необходимы и достаточны для достижения соответствующей цели.

При постановке целей и задач необходимо обеспечить возможность проверки и подтверждения их достижения или решения. Для этого необходимо сформировать индикаторы (показатели), характеризующие достижение целей или решение задач.

3.5.5. Раздел 3 "Прогноз конечных результатов муниципальной программы".

Прогноз развития рассматриваемой сферы социально-экономического развития городского округа должен определять тенденции ее развития и планируемые основные показатели по итогам реализации муниципальной программы.

При описании основных ожидаемых конечных результатов реализации муниципальной программы необходимо дать развернутую характеристику планируемых изменений (конечных результатов) в сфере реализации муниципальной программы. Такая характеристика должна включать обоснование:

- изменения состояния сферы реализации муниципальной программы, а также в сопряженных сферах при реализации муниципальной программы;

- выгод от реализации муниципальной программы.

При определении перечня показателей реализации мероприятий и индикаторов реализации муниципальной программы, а также установлении их значений следует учитывать и указывать их связь с:

- показателями (и их значениями) региональных проектов, определенными распоряжением администрации города Южно-Сахалинска "Об организации деятельности администрации города Южно-Сахалинска по достижению показателей региональных проектов, реализуемых на территории городского округа "Город Южно-Сахалинск";

- показателями, характеризующими достижение национальных целей;

- показателями социально-экономического развития, установленными для городского округа "Город Южно-Сахалинск" в документах стратегического планирования;

- показателями уровня удовлетворенности граждан городского округа "Город Южно-Сахалинск" качеством предоставляемых муниципальных услуг в соответствующей сфере социально-экономического развития (при необходимости);

- показателями по курируемым направлениям, используемыми в соответствии с распоряжением Губернатора Сахалинской области от 20.04.2020 № 119-р "О формировании сведений о достижении главами муниципальных образований Сахалинской области планируемых значений показателей для оценки эффективности их деятельности", распоряжением Правительства Сахалинской области от 18.03.2013 № 173-р "Об оценке эффективности деятельности органов местного самоуправления городских округов Сахалинской области".

3.5.6. Раздел 4 "Сроки и этапы реализации муниципальной программы".

Планируемый срок реализации муниципальной программы зависит от сложности задач, предполагаемых к решению в рассматриваемой сфере социально-экономического развития городского округа.

На основе последовательности решения задач муниципальной программы определяются этапы ее реализации. Для каждого из этапов необходимо определить промежуточные результаты реализации муниципальной программы, что отражается в рассматриваемом разделе.

3.5.7. Раздел 5 "Перечень подпрограмм и мероприятий муниципальной программы".

Информация о подпрограммах и мероприятиях приводится по форме приложения № 2. В Перечень подпрограмм и мероприятий необходимо включать в том числе сводные показатели:

- муниципальных заданий на оказание муниципальных услуг (выполнение работ) муниципальными бюджетными и автономными учреждениями, а также казенными учреждениями городского округа "Город Южно-Сахалинск", определенными в соответствии с решением структурных подразделений аппарата, отраслевых (функциональных) органов администрации города Южно-Сахалинска, осуществляющих функции и полномочия учредителя в отношении данных учреждений, по услугам (работам), в отношении которых формируются и утверждаются муниципальные задания;

- деятельности муниципальных казенных учреждений городского округа "Город Южно-Сахалинск", направления работы которых соответствуют целям и задачам муниципальной программы.

Сводные показатели также должны быть включены в соответствующие приложения данного Порядка.

В случае оказания (выполнения) муниципальными учреждениями муниципальных услуг (работ) в Перечень мероприятий необходимо включать сводные показатели муниципальных заданий. Сводные показатели муниципальных заданий (показатели, характеризующие качество и (или) объем (содержание) оказываемых муниципальных услуг (выполнение работ) и их финансовое обеспечение) должны быть включены в приложение № 4 к Порядку.

Кроме того, данный раздел муниципальной программы должен включать в себя мероприятия, предусматривающие бюджетные ассигнования на реализацию инвестиционных проектов, направленных на строительство и реконструкцию объектов, приобретение объектов недвижимого имущества, по форме приложения № 5.

3.5.8. Раздел 6 "Характеристика мер правового регулирования муниципальной программы".

Приводится краткое описание мер правового регулирования, которые приняты (которые необходимо принять либо внести изменения в действующие нормативные правовые акты) для целей реализации муниципальной программы. Информация о нормативных правовых актах (включая регламентирующие расходные обязательства) приводится по форме приложения № 3.

3.5.9. Раздел 7 "Перечень индикаторов муниципальной программы".

Информация о составе и значениях индикаторов приводится по форме приложения № 6.

Индикаторы муниципальной программы должны количественно характеризовать ход ее реализации, решение основных задач и достижение целей муниципальной программы, а также:

1) отражать специфику развития конкретной области, проблем и основных задач, на решение которых направлена реализация муниципальной программы;

2) иметь количественное значение, измеряемое или рассчитываемое по утвержденным методикам;

3) определяться на основе данных государственного статистического наблюдения и иных официальных источников;

4) непосредственно зависеть от решения основных задач и реализации муниципальной программы.

Предлагаемый индикатор должен являться количественной характеристикой наблюдаемого социально-экономического явления (процесс или объект наблюдения).

В качестве наименования показателя используется лаконичное и понятное наименование, отражающее основную суть наблюдаемого явления.

Единица измерения индикатора выбирается из общероссийского классификатора единиц измерения.

3.5.10. Раздел 8 "Обоснование состава и значений соответствующих индикаторов муниципальной программы".

Включает обоснование выбора физических величин (количественные, стоимостные, относительные или качественные), с помощью которых характеризуется процесс или объект наблюдения. Исходя из целей статистического наблюдения, для одного и того же процесса и/или объекта наблюдения могут использоваться разные наблюдаемые характеристики.

Для индикатора указываются периодичность (годовая, квартальная и т. д.) и вид временной характеристики (за отчетный период, на начало отчетного периода, на конец периода, на конкретную дату и т. д.).

Продолжение приложения на стр. 6.

Начало приложения на стр. 4.

Описание индикатора должно содержать характеристику разреза наблюдения (территориальный, ведомственный, по видам экономической деятельности (ОКВЭД)). При необходимости приводятся дополнительные характеристики, необходимые для пояснения индикатора.

3.5.11. Раздел 9 "Ресурсное обеспечение муниципальной программы".

Объем расходов на реализацию муниципальной программы определяется исходя из объема расходов на мероприятия программы с учетом направления на их реализацию финансовых средств из всех источников.

Расходы на реализацию муниципальной программы указываются в целом, с распределением по проектам и подпрограммам муниципальной программы, мероприятиям подпрограмм, по кодам классификации расходов бюджетов.

Информация о расходах на реализацию муниципальной программы представляется в соответствии с формами приложений № 7, 8.

Планирование бюджетных ассигнований на реализацию муниципальной программы осуществляется в соответствии с нормативными правовыми актами, регулирующими порядок составления проекта бюджета городского округа.

Если в реализации муниципальной программы участвуют акционерные общества с государственным (муниципальным) участием, общественные, научные и иные организации, а также предполагается использование средств государственных (муниципальных) внебюджетных фондов, федерального бюджета и бюджета Сахалинской области, то в муниципальной программе должна содержаться прогнозная (справочная) оценка расходов на реализацию целей муниципальной программы по источникам.

3.5.12. Раздел 10 "Меры муниципального регулирования и управления рисками с целью минимизации их влияния на достижение целей муниципальной программы".

Анализ рисков реализации муниципальной программы и описание мер управления рисками предусматривает:

- 1) определение факторов риска с указанием источников их возникновения и характера влияния на ход и результаты реализации муниципальной программы;
- 2) качественную и по возможности количественную оценку факторов риска;
- 3) обоснование предложений по мерам управления рисками реализации муниципальной программы.

3.5.13. Раздел 11 "Методика оценки эффективности и результативности муниципальной программы".

Обязательным условием оценки эффективности муниципальной программы является достижение целей и решения задач муниципальной программы, успешное (полное) выполнение запланированных на период ее реализации целевых индикаторов и показателей муниципальной программы, а также степень реализации мероприятий в установленные сроки и в соответствии с объемом запланированных затрат. В качестве основных критериев эффективности реализации муниципальной программы применяются:

- критерии экономической эффективности, учитывающие оценку вклада муниципальной программы в экономическое развитие городского округа "Город Южно-Сахалинск" в целом, оценку влияния ожидаемых результатов муниципальной программы на различные сферы экономики городского округа. Оценки могут включать как прямые (непосредственные) эффекты от реализации муниципальной программы, так и косвенные (внешние) эффекты, возникающие в сопряженных секторах экономики городского округа;

- критерии социальной эффективности, учитывающие ожидаемый вклад реализации муниципальной программы в социальное развитие, показатели которого не могут быть выражены в стоимостной оценке.

Методика оценки эффективности и результативности муниципальной программы должна описывать алгоритм оценки фактической эффективности в процессе и по итогам реализации муниципальной программы.

Методика оценки эффективности и результативности муниципальной программы в обязательном порядке учитывает необходимость проведения оценок:

- 1) степени достижения целей и решения задач муниципальной программы в целом;
- 2) степени соответствия запланированному уровню расходов и эффективности использования средств бюджета городского округа;
- 3) степени реализации мероприятий (достижение непосредственных результатов их реализации).

Примерная форма методики оценки эффективности и результативности приведена в приложении № 9.

3.6. Подпрограмма муниципальной программы должна содержать паспорт подпрограммы по форме согласно приложению № 10 и разделы:

3.6.1. Характеристика текущего состояния, основные проблемы и прогноз развития сферы реализации муниципальной программы.

3.6.2. Цели и задачи подпрограммы муниципальной программы.

3.6.3. Прогноз конечных результатов подпрограммы муниципальной программы.

3.6.4. Сроки и этапы реализации подпрограммы муниципальной программы.

3.6.5. Перечень мероприятий подпрограммы муниципальной программы.

3.6.6. Характеристика мер правового регулирования муниципальной программы.

3.6.7. Перечень целевых индикаторов (показателей) подпрограммы муниципальной программы.

3.6.8. Ресурсное обеспечение подпрограммы муниципальной программы.

3.7. Муниципальная программа (подпрограмма) может содержать иные разделы или приложения, соответствующие целям программы, если это необходимо.

4. Финансовое обеспечение реализации муниципальных программ.

4.1. Финансовое обеспечение реализации муниципальных программ осуществляется за счет бюджета городского округа "Город Южно-Сахалинск" (далее - бюджетные ассигнования) в части расходных обязательств городского округа "Город Южно-Сахалинск", а также привлекаемых средств федерального бюджета, областного бюджета и внебюджетных источников в установленном порядке.

4.2. Планирование бюджетных ассигнований на реализацию муниципальных программ в очередном году и плановом периоде осуществляется в соответствии с нормативными правовыми актами, регулирующими порядок формирования бюджета городского округа "Город Южно-Сахалинск".

4.3. Распределение бюджетных ассигнований на реализацию муниципальных программ (подпрограмм, ведомственных целевых программ) утверждается решением Городской Думы города Южно-Сахалинска о бюджете городского округа на очередной финансовый год и плановый период.

В случае несоответствия заявленных в муниципальной программе объемов финансирования объемам средств, утвержденным решением Городской Думы о бюджете городского округа на реализацию мероприятий муниципальной программы, ответственный исполнитель соответствующей программы обеспечивает внесение изменений в муниципальную программу, в том числе в части ее целевых индикаторов и их количественных показателей, перечня мероприятий, не позднее срока, установленного пунктом 2 статьи 179 Бюджетного кодекса Российской Федерации (не позднее 3 месяцев со дня вступления в силу решения Городской Думы о бюджете городского округа). При внесении изменений в финансирование программы в течение года также следует учитывать возможность корректировки плановых значений индикаторов результативности в связи с существенным изменением перечня или содержания выполняемых мероприятий.

При внесении в муниципальные программы изменений в части приведения объема бюджетных ассигнований в соответствии с решением о бюджете городского округа "Город Южно-Сахалинск" предыдущего финансового года ответственные исполнители представляют проекты постановлений администрации города Южно-Сахалинска о внесении в муниципальные программы изменений для проведения финансово-

экономической экспертизы в Контрольно-счетную палату Городской Думы города Южно-Сахалинска не позднее 30 января текущего финансового года.

4.4. Ранее утвержденные на реализацию муниципальных программ бюджетные ассигнования могут быть сокращены (увеличены), в том числе по результатам мониторинга и (или) проведенной оценки эффективности реализации муниципальной программы.

4.5. Финансовое обеспечение мероприятий по строительству и реконструкции объектов капитального строительства, а также приобретению объектов недвижимого имущества, реализуемых в рамках муниципальной программы, осуществляется за счет бюджетных ассигнований в порядке, установленном администрацией города Южно-Сахалинска.

5. Управление и контроль реализации муниципальной программы.

5.1. Управление реализацией муниципальной программы в целом осуществляется ответственным исполнителем муниципальной программы. Управление реализацией проектов, подпрограмм муниципальной программы, основного мероприятия, включенного в муниципальную программу, осуществляется соисполнителем муниципальной программы (подпрограммы), ответственным за реализацию проектов, подпрограмм муниципальной программы либо основного мероприятия.

5.2. Текущее управление и контроль за реализацией проектов и подпрограмм, включенных в муниципальную программу, осуществляется ответственными исполнителями проектов и подпрограмм в соответствии с критериями положения "Об организации проектного управления в администрации города Южно-Сахалинска", утвержденного постановлением администрации города Южно-Сахалинска от 30.11.2022 № 3003-па, и Сборника № 101-кв.

5.3. Контроль за ходом реализации муниципальной программы, включая проведение оценки результативности и социально-экономической эффективности реализации муниципальной программы, осуществляет ответственный исполнитель муниципальной программы.

5.4. Критериями оценки результативности и социально-экономической эффективности реализации муниципальной программы являются достижение заявленных результатов реализации муниципальной программы и своевременное выполнение мероприятий.

5.5. Для целей обеспечения мониторинга муниципальных программ:

5.5.1. Департамент финансов администрации города Южно-Сахалинска ежеквартально, до 5-го числа месяца, следующего за отчетным кварталом, направляет в Департамент экономического развития аппарата администрации города Южно-Сахалинска информацию об использовании средств, предусмотренных в бюджете городского округа на соответствующий финансовый год главным распорядителям бюджетных средств на реализацию муниципальной программы, по форме приложения № 11.

5.5.2. Ответственный исполнитель муниципальной программы представляет в Департамент экономического развития аппарата администрации города Южно-Сахалинска:

- ежеквартально, до 20-го числа месяца, следующего за отчетным кварталом, отчетность о результатах реализации муниципальной программы по формам приложений № 12, 14;
- ежегодно, в срок до 1 марта отчетность о степени достижения количественных значений индикаторов по форме приложения № 15, о проведенной оценке эффективности программы, а также о плановом и фактическом обеспечении муниципальной программы (в целом по программе, без разделения по мероприятиям) по форме приложения № 16. Прилагаемая к отчету пояснительная записка должна содержать:

- конкретные результаты, достигнутые за отчетный период;
- характеристику вклада основных результатов в решение задач и достижение целей муниципальной программы;
- непосредственные результаты реализации основных мероприятий в разрезе проектов и подпрограмм муниципальной программы;
- результаты реализации мер муниципального и правового регулирования;
- перечень мероприятий, выполненных и не выполненных (с указанием причин) в установленные сроки;
- анализ факторов, повлиявших на ход реализации муниципальной программы;
- данные об использовании бюджетных ассигнований и иных средств на выполнение мероприятий;
- аналитическую информацию о причинах неисполнения мероприятий, неосвоения средств, недостижения планируемых значений индикаторов, а также о принимаемых мерах по устранению причин, негативно влияющих на реализацию муниципальной программы;
- информацию о внесенных ответственным исполнителем изменениях в муниципальную программу и причинах указанных изменений;
- предложения по дальнейшей реализации муниципальной программы.

5.5.3. Департамент экономического развития аппарата администрации города Южно-Сахалинска в срок до 15 мая года, следующего за отчетным, формирует и направляет в адрес мэра города Южно-Сахалинска аналитическую информацию об эффективности реализации муниципальных программ по итогам года, содержащую предложения по принятию мер в случае признания муниципальных программ недостаточно эффективными или неэффективными.

5.6. Отчеты о ходе выполнения программы за прошедший год, а также за весь период действия утверждаются постановлениями администрации города Южно-Сахалинска в срок до 1 июля года, следующего за отчетным. Утверждаемый постановлением администрации города годовой отчет содержит информацию о реализации муниципальной программы по формам приложений № 12, 14-16, отчет за весь период содержит информацию по формам приложений № 13-16.

Отчеты о ходе реализации программ, утвержденные постановлениями администрации города Южно-Сахалинска, направляются в Департамент экономического развития аппарата администрации города Южно-Сахалинска и Департамент финансов администрации города Южно-Сахалинска, а также размещаются ответственными исполнителями на официальном интернет-сайте администрации города Южно-Сахалинска.

В случае, если реализация муниципальной программы признана недостаточно эффективной или неэффективной, утвержденный постановлением администрации города Южно-Сахалинска отчет рассматривается на совещании при вице-мэре, курирующем Департамент экономического развития аппарата администрации города Южно-Сахалинска.

5.7. Предоставление отчетности о ходе выполнения и оценка эффективности реализации программ, утвержденных до вступления в силу настоящего Порядка, осуществляются в соответствии с данным Порядком.

5.8. В целях обеспечения ведения реестра и государственной регистрации документов стратегического планирования с использованием федеральной информационной системы стратегического планирования (ГАС "Управление") ответственный исполнитель муниципальной программы в течение 5 дней со дня утверждения нормативного правового акта об утверждении, внесении изменений, прекращении действия муниципальной программы представляет в Департамент экономического развития аппарата администрации города Южно-Сахалинска следующие документы:

- копию акта об утверждении, внесении изменений, прекращении действия муниципальной программы с печатью и подписью;
- текст муниципальной программы, включая приложения, в полной актуальной версии (с учетом последних внесенных изменений), в электронном виде, в формате .doc, .docx, .rtf.

5.9. Ролевая (организационная) структура управления программами может в значительной степени различаться в зависимости от их специфики, но в каждой программе должны быть определены следующие роли (в части организации и реализации функции проектного управления):

- руководитель программы - лицо, осуществляющее управление программой, непосредственно ответственное за достижение целей и выгод программы;
- куратор программы - лицо, осуществляющее административную, организационную, финансовую и иную поддержку программы;

- руководитель проекта программы - лицо, осуществляющее управление отдельным проектом, входящим в программу, и ответственное за результаты этого проекта.
6. Полномочия структурных подразделений аппарата администрации города Южно-Сахалинска, отраслевых (функциональных) органов и подведомственных муниципальных учреждений при разработке и реализации муниципальных программ.

6.1. Ответственный исполнитель:
6.1.1. Осуществляет разработку проекта муниципальной программы в соответствии с настоящим Порядком, несет ответственность за своевременную и качественную подготовку проекта муниципальной программы, имеет право привлекать для разработки отдельных разделов муниципальной программы специалистов по различным направлениям деятельности, устраняет замечания, вносит изменения и дополнения в проект муниципальной программы.

6.1.2. Согласовывает проект муниципальной программы в соответствии с Инструкцией по делопроизводству в администрации города Южно-Сахалинска.

6.1.3. Представляет для проведения финансово-экономической экспертизы на стадии окончания согласования проекта муниципальной программы в Контрольно-счетную палату Городской Думы следующие проекты постановлений администрации города:

- об утверждении вновь принимаемых муниципальных программ;
- о внесении изменений в действующие муниципальные программы в части изменения их объема финансирования;

6.1.4. Формирует перечень соисполнителей и участников муниципальной программы.

6.1.5. Организует реализацию муниципальной программы, осуществляет на постоянной основе мониторинг реализации муниципальной программы, принимает решение о внесении изменений в муниципальную программу в соответствии с установленными настоящим Порядком требованиями и несет ответственность за достижение целевых индикаторов и показателей муниципальной программы, а также конечных результатов ее реализации.

6.1.6. Представляет по запросу Департамента экономического развития аппарата администрации города Южно-Сахалинска дополнительные сведения, необходимые для проведения мониторинга реализации муниципальной программы.

6.1.7. Запрашивает у соисполнителей информацию, необходимую для подготовки ответов на запросы Департамента экономического развития аппарата администрации города Южно-Сахалинска.

6.1.8. Проводит оценку эффективности мероприятий, осуществляемых соисполнителем.

6.1.9. Запрашивает у соисполнителей информацию, необходимую для проведения оценки эффективности муниципальной программы и подготовки отчета о ходе реализации и оценке эффективности муниципальной программы.

6.1.10. Рекомендует соисполнителям осуществить разработку отдельных мероприятий и планов, в том числе в форме ведомственной целевой программы.

6.1.11. Подготавливает и представляет ежеквартальные и годовые отчеты в установленные сроки.

6.2. Соисполнители:
6.2.1. Обеспечивают разработку и реализацию подпрограммы (подпрограмм), согласование проекта муниципальной программы, в реализации которой предполагается их участие.

6.2.2. Участвуют в разработке и осуществляют реализацию мероприятий муниципальной программы, в отношении которых они являются соисполнителями.

6.2.3. Представляют в установленный срок ответственному исполнителю необходимую информацию для подготовки ответов на запросы Департамента экономического развития аппарата администрации города Южно-Сахалинска, а также отчет о ходе реализации мероприятий муниципальной программы.

6.2.4. Представляют ответственному исполнителю информацию, необходимую для проведения оценки эффективности муниципальной программы и подготовки отчета о ходе реализации и оценке эффективности муниципальной программы.

6.2.5. Представляют ответственному исполнителю копии актов, подтверждающих сдачу и прием в эксплуатацию объектов, строительство которых завершено, актов выполнения работ и иных документов, подтверждающих исполнение обязательств по заключенным муниципальным контрактам в рамках реализации мероприятий муниципальной программы.

Приложение № 1 к Порядку разработки, реализации и оценки эффективности муниципальных программ

Паспорт муниципальной программы

Наименование программы	
Ответственный исполнитель программы	
Соисполнители программы	
Подпрограммы программы	
Обоснование разработки программы	
Цели программы	
Задачи программы	
Целевые индикаторы и показатели программы	
Этапы и сроки реализации программы	
Объемы и источники финансирования	
Ожидаемые результаты реализации программы	

Приложение № 2 к Порядку разработки, реализации и оценки эффективности муниципальных программ

Перечень подпрограмм и мероприятий муниципальной программы

№	Наименование мероприятий	Ответственный исполнитель	Срок		Ожидаемый непосредственный результат, показатель		Последствия нереализации мероприятий	Связь с индикаторами муниципальной программы
			начала реализации	окончания реализации	краткое описание	значение (по годам реализации)		
	Муниципальная программа "_____"							
	Цель							
	Задача							
1	Стратегический проект							
	Основное мероприятие 1							
	Мероприятие 1.1							
	Мероприятие 1.2							
							
	Цель							
	Задача							
2	Ведомственный проект							
	Основное мероприятие 1							
	Мероприятие 1.1							
	Мероприятие 1.2							
							
	Цель							
	Задача							
3	Муниципальный проект							
	Основное мероприятие 1							
	Мероприятие 1.1							
	Мероприятие 1.2							
							
	Цель							
	Задача							
4	Инвестиционный проект							
	Основное мероприятие 1							
	Мероприятие 1.1							
	Мероприятие 1.2							
							
	Цель							
	Задача							
5	Комплекс процессных мероприятий							
	Основное мероприятие 1							
	Мероприятие 1.1							
	Мероприятие 1.2							
							
6	Подпрограмма							
	Цель							
	Задача							
6.1.	Основное мероприятие 1							
	Мероприятие 1.1							
	Мероприятие 1.2							
...							
	Цель							
	Задача							
.	Основное мероприятие программы							
	Мероприятие программы 1.1							
	Мероприятие программы 1.2							
...							
	Цель							
	Задача							
...	Основное мероприятие программы... (включая мероприятия по исполнению муниципальных услуг (работ))							
	Мероприятие...							
	Мероприятие...							
...							

Инвестиционный проект									
Основное мероприятие...									
Мероприятие...									
...									
Комплекс процессных мероприятий									
Основное мероприятие...									
Мероприятие...									
...									
Основное мероприятие программы...			x		x				
Мероприятие...			x		x				
...			x		x				
Основное мероприятие программы ... (включая мероприя- тия по исполнению муниципальных услуг (работ))									
...			x		x				
Подпрограмма...	Всего	x	x	x	x				
Основное мероприятие...			x		x				
Мероприятие...			x		x				
...									

Приложение № 8 к Порядку разработки, реализации и оценки эффективности муниципальных программ
Ресурсное обеспечение и прогнозная (справочная) оценка расходов по источникам финансирования муниципальной программы

Наименование муниципальной программы, подпрограммы, мероприятия	Источник финансирования	Оценка расходов, годы (тыс. рублей)							
		всего по муниципальной программе	первый год реализации	...	завершающий год реализации				
Муниципальная программа "_____"	Всего								
	федеральный бюджет								
	областной бюджет								
	бюджет муниципального образования внебюджетные источники								
Стратегический проект	Всего								
	федеральный бюджет								
	областной бюджет								
	бюджет муниципального образования внебюджетные источники								
Основное мероприятие (включая мероприятия по исполнению муниципальных услуг (работ))	Всего								
	федеральный бюджет								
	областной бюджет								
	бюджет муниципального образования внебюджетные источники								
...									
Ведомственный проект	Всего								
	федеральный бюджет								
	областной бюджет								
	бюджет муниципального образования внебюджетные источники								
Муниципальный проект	Всего								
	федеральный бюджет								
	областной бюджет								
	бюджет муниципального образования внебюджетные источники								
Инвестиционный проект	Всего								
	федеральный бюджет								
	областной бюджет								
	бюджет муниципального образования внебюджетные источники								
Подпрограмма 1 "_____"	Всего								
	федеральный бюджет								
	областной бюджет								
	бюджет муниципального образования внебюджетные источники								
...									

Приложение № 9 к Порядку разработки, реализации и оценки эффективности муниципальных программ
Методика оценки эффективности и результативности муниципальной программы

1. Методика оценки эффективности реализации муниципальной программы представляет собой алгоритм расчета оценки эффективности реализации муниципальной программы, основанный на оценке результативности муниципальной программы с учетом объема ресурсов, направленных на ее реализацию, а также реализовавшихся рисков и критериев социально-экономической эффективности, оказывающих влияние на изменение соответствующей сферы социально-экономического развития городского округа.

2. Методика оценки эффективности реализации муниципальной программы учитывает необходимость проведения оценок:

2.1. Степени достижения цели и решения задач муниципальной программы в целом.
2.2. Степени исполнения запланированного уровня расходов.
2.3. Степени своевременности реализации мероприятий (достижение непосредственных результатов их реализации).

3. Порядок проведения оценки эффективности реализации муниципальной программы включает в себя расчет оценки эффективности реализации муниципальной программы, который проводит ответственный исполнитель муниципальной программы.

4. Оценка эффективности реализации муниципальной программы проводится ответственным исполнителем ежегодно в срок до 1 марта (а также по итогам ее реализации за весь период) в целях оценки вклада результатов муниципальной программы в социально-экономическое развитие городского округа. Результаты оценки эффективности реализации муниципальной программы используются для внесения предложений о необходимости прекращения реализации муниципальной программы или необходимости внесения в нее изменений.

5. Для расчета оценки эффективности реализации муниципальной программы определяются:

5.1. Оценка степени достижения цели и решения задач муниципальной программы.
5.2. Оценка степени исполнения запланированного уровня расходов бюджета городского округа.

5.3. Оценка степени своевременности реализации мероприятий (достижение непосредственных результатов их реализации).

6. Обязательным условием оценки эффективности реализации муниципальной программы является успешное (полное) достижение запланированных показателей (индикаторов) муниципальной программы, в том числе проектов, подпрограмм и основных мероприятий муниципальной программы, в установленные сроки.

7. Методика расчета оценки эффективности реализации муниципальной программы.

7.1. Оценка степени достижения цели и решения задач муниципальной программы рассчитывается по формуле:

$$ДИ = \frac{(\Phi_1/P_1 + \Phi_2/P_2 + \dots + \Phi_k/P_k)}{K}, \text{ где:}$$

ДИ - показатель достижения плановых значений показателей (индикаторов) муниципальной программы;

Ф - фактическое значение показателя (индикатора) муниципальной программы за отчетный период;

П - планируемое значение достижения показателя (индикатора) муниципальной программы за отчетный период;

к - количество показателей (индикаторов) муниципальной программы.

В случае, когда уменьшаются значения показателя (индикатора) является положительной динамикой, показатели Ф и П в формуле меняются местами (например, $P_1/\Phi_1 + P_2/\Phi_2 + \dots$).

В случае когда при расчете $\Phi/P (P/\Phi) < 0$, то считается, что $\Phi/P (P/\Phi) = 0$. В случае когда при расчете $\Phi/P (P/\Phi) > 1$, то считается, что $\Phi/P (P/\Phi) = 1$. Таким образом, если хотя бы один показатель (индикатор) не выполнен, то $ДИ < 1$, если все показатели (индикаторы) выполнены на 100,0 процентов и более, то $ДИ = 1$.

При проведении оценки эффективности реализации программы ответственным исполнителем могут определяться коэффициенты значимости отдельных индикаторов (в диапазоне от 0 до 1,0), например:

$$ДИ = \frac{(\Phi_1/P_1 + \Phi_2/P_2 * 0,8) + (\Phi_k/P_k * 0,7)}{K}$$

7.2. Оценка степени исполнения запланированного уровня расходов бюджета городского округа (БЛ) рассчитывается по формуле:

$$БЛ = O/L, \text{ где:}$$

БЛ - показатель исполнения запланированного уровня расходов бюджета городского округа;

О - фактическое освоение средств бюджета городского округа по муниципальной программе в отчетном периоде;

Л - бюджетные ассигнования на реализацию муниципальной программы в отчетном периоде.

В случае когда $БЛ < 1$ за счет экономии бюджетных средств при условии выполнения всех мероприятий и индикаторов (показателей), то считается, что $БЛ = 1$.

В случае неосвоения средств бюджета городского округа, источником финансового обеспечения которых явились поступившие в бюджет в ноябре - декабре отчетного года средства областного бюджета, значение Л может быть уменьшено на сумму вышеуказанных неосвоенных средств. Обоснования внесения в подсчет Л изменений отражаются ответственным исполнителем в пояснительной записке годового отчета о ходе реализации муниципальной программы.

7.3. Оценка степени своевременности реализации мероприятий (достижение непосредственных результатов их реализации) осуществляется на основе показателей соблюдения установленных сроков начала и завершения реализации мероприятий муниципальной программы.

Продолжение приложения № 9 на стр. 10.

Начало приложения № 9 на стр. 9.

Оценка степени своевременности реализации мероприятий муниципальной программы (СС_м) рассчитывается по формуле:

$$СС_m = \frac{ССН_{факт} + ССЗ_{факт}}{2 * M}, \text{ где:}$$

СС_м - показатель своевременности реализации мероприятий муниципальной программы;

ССН_{факт} - количество мероприятий муниципальной программы, выполненных с соблюдением установленных сроков начала реализации;

ССЗ_{факт} - количество мероприятий муниципальной программы, завершённых с соблюдением установленных сроков;

M - количество мероприятий муниципальной программы.

В расчет принимаются:

- мероприятия муниципальной программы, реализуемые в текущем году, то есть плановые сроки начала и окончания их реализации соответствуют текущему году, за который проводится оценка эффективности реализации муниципальной программы;

- переходящие мероприятия муниципальной программы (как финансируемые, так и без планового финансового обеспечения), реализуемые в текущем году в соответствии с детализированным планом-графиком.

7.4. Расчет оценки эффективности реализации муниципальной программы (О_и) осуществляется по формуле:

$$O_i = 0,6 * ДИ + 0,25 * БЛ + 0,15 * СС_m, \text{ где:}$$

О_и - показатель оценки эффективности реализации муниципальной программы;

ДИ - показатель достижения плановых значений показателей (индикаторов) муниципальной программы;

БЛ - показатель исполнения запланированного уровня расходов бюджета городского округа;

СС_м - показатель своевременности реализации мероприятий муниципальной программы.

8. Муниципальная программа считается:

- эффективной при 0,8 ≤ О_и ≤ 1,0;
- недостаточно эффективной при 0,6 ≤ О_и ≤ 0,8;
- неэффективной при О_и < 0,6.

Приложение № 10 к Порядку разработки, реализации и оценки эффективности муниципальных программ

Приложение № 10 к Порядку разработки, реализации и оценки эффективности муниципальных программ

Паспорт подпрограммы муниципальной программы

Наименование подпрограммы	
Ответственный исполнитель подпрограммы	
Соисполнители подпрограммы	
Обоснование разработки подпрограммы	
Цели подпрограммы	
Задачи подпрограммы	
Целевые индикаторы и показатели подпрограммы	
Этапы и сроки реализации подпрограммы	
Объемы и источники финансирования	
Ожидаемые результаты реализации подпрограммы	

Приложение № 11 к Порядку разработки, реализации и оценки эффективности муниципальных программ

Объемы финансирования муниципальных программ за счет средств бюджета городского округа "Город Южно-Сахалинск" за 20__ года

№ п/п	Наименование муниципальной программы	Финансирование за отчетный период (тыс. рублей)		В том числе по источникам финансирования (тыс. рублей)			
		план	факт	областной бюджет		местный бюджет	
				план	факт	план	факт
1	2	3	4	5	6	7	8

Приложение № 12 к Порядку разработки, реализации и оценки эффективности муниципальных программ

Отчет об использовании бюджетных ассигнований бюджета городского округа "Город Южно-Сахалинск" на реализацию муниципальной программы

Наименование муниципальной программы, подпрограммы, мероприятия	Исполнители муниципальной программы, подпрограммы, мероприятия	Код бюджетной классификации				Расходы по годам реализации, тыс. рублей				Результат исполнения мероприятия (%)
		ГРБС	ЦСР	Рз, Пр	ВР	сводная бюджетная роспись, план на 1 января отчетного года	сводная бюджетная роспись на отчетную дату	кассовое исполнение	освоение	
Муниципальная программа "_____"	Всего	X	X	X	X					
	Исполнитель 1		X	X	X					
	Исполнитель 2		X	X	X					
	...		X	...	X					
	...		X	...	X					
Стратегический проект		X	X	X	X					
Основное мероприятие 1:			X		X					
Мероприятие 1.1.			X		X					
Мероприятие 1.2.			X		X					
...			X		X					
Ведомственный проект		X	X	X	X					
Основное мероприятие 1:			X		X					
Мероприятие 1.1.			X		X					
Мероприятие 1.2.			X		X					
...			X		X					
Муниципальный проект		X	X	X	X					
Основное мероприятие 1:			X		X					
Мероприятие 1.1.			X		X					
Мероприятие 1.2.			X		X					
...			X		X					
Инвестиционный проект		X	X	X	X					
Основное мероприятие 1:			X		X					
Мероприятие 1.1.			X		X					
Мероприятие 1.2.			X		X					
...			X		X					
Комплекс процессных мероприятий		X	X	X	X					
Основное мероприятие 1:			X		X					
Мероприятие 1.1.			X		X					
Мероприятие 1.2.			X		X					
...			X		X					
Подпрограмма № 1 "_____"	Всего	X	X	X	X					
Основное мероприятие 1:			X		X					
Мероприятие 1.1.			X		X					
Мероприятие 1.2.			X		X					
Основное мероприятие ... (включая мероприятия по исполнению муниципальных услуг (работ))			X		X					
...										

Приложение № 13 к Порядку разработки, реализации и оценки эффективности муниципальных программ

Отчет об использовании бюджетных ассигнований бюджета городского округа "Город Южно-Сахалинск" на реализацию муниципальной программы за весь период действия

Наименование муниципальной программы, подпрограммы, мероприятия	Исполнители муниципальной программы, подпрограммы, мероприятия	Код бюджетной классификации ГРБС	Расходы, тыс. рублей (суммарно) ("____" - "____" годы)				Результат исполнения мероприятия (в %)
			сводная бюджетная роспись, план на 1 января отчетного года	сводная бюджетная роспись на отчетную дату	кассовое исполнение	освоение	
Муниципальная программа "_____"	Всего	x					
	Исполнитель 1						
	Исполнитель 2						
	...						
	...						
Основное мероприятие 1							
Основное мероприятие 2							
Основное мероприятие...							
Подпрограмма № 1 "_____"	Всего	x					
Основное мероприятие 1							
Основное мероприятие 2							
Основное мероприятие...							

* При отсутствии в муниципальной программе основных мероприятий таблица формируется из перечня отдельно реализуемых мероприятий.

Приложение № 14 к Порядку разработки, реализации и оценки эффективности муниципальных программ

Сведения о степени выполнения муниципальной программы

№	Наименование подпрограммы, мероприятия	Ответственный исполнитель	Плановый срок		Фактический срок		Результаты		Риски нереализации мероприятия (количество и описание)	Проблемы, возникшие в ходе реализации мероприятия
			начала реализации	окончания реализации	начала реализации	окончания реализации	запланированные	достигнутые		
Муниципальная программа "_____"										
1.	Стратегический проект									
	Основное мероприятие 1:									
	Мероприятие 1.1.									
	Мероприятие 1.2.									
	...									
2.	Ведомственный проект									
	Основное мероприятие 1:									
	Мероприятие 1.1.									
	Мероприятие 1.2.									
	...									
3.	Муниципальный проект									
	Основное мероприятие 1:									
	Мероприятие 1.1.									
	Мероприятие 1.2.									
	...									
4.	Инвестиционный проект									
	Основное мероприятие 1:									
	Мероприятие 1.1.									
	Мероприятие 1.2.									
	...									
5.	Комплекс процессных мероприятий									
	Основное мероприятие 1:									
	Мероприятие 1.1.									
	Мероприятие 1.2.									
	...									
6.	Подпрограмма 1									
	Основное мероприятие 1:									
	Мероприятие 1.1.									
	Мероприятие 1.2.									
	...									
7.	Основное мероприятие									
	Мероприятие 1.1.									
	Мероприятие 1.2.									
	Основное мероприятие... (включая мероприятия по исполнению муниципальных услуг (работ))									
...	...									

Приложение № 15 к Порядку разработки, реализации и оценки эффективности муниципальных программ

Сведения о достижении значений индикаторов муниципальной программы

№	Наименование индикатора	Единица измерения	Значение индикаторов муниципальной программы, подпрограммы			Обоснование отклонений значений индикатора на конец отчетного года
			год, предшествующий отчетному	отчетный год		
Муниципальная программа "_____"						
	Индикатор 1					
	Индикатор 2					
	...					
	Стратегический проект					
	Индикатор 1					
	Индикатор 2					
	...					
	Ведомственный проект					
	Индикатор 1					
	Индикатор 2					
	...					
	Муниципальный проект					
	Индикатор 1					
	Индикатор 2					
	...					
	Инвестиционный проект					
	Индикатор 1					
	Индикатор 2					
	...					
	Комплекс процессных мероприятий					
	Индикатор 1					
	Индикатор 2					
	...					
	Индикаторы (показатели, характеризующие качество муниципальной услуги (работы))					
Подпрограмма № 1 "_____"						
	Индикатор 1					
	Индикатор 2					

Приложение № 16 к Порядку разработки, реализации и оценки эффективности муниципальных программ

Плановое и фактическое ресурсное обеспечение муниципальной программы за 20__ год

Источники финансирования	Функциональная классификация расходов (код бюджетной классификации, раздел/подраздел)	Финансирование за отчетный период (тыс. руб.)		
		предусмотрено решением Городской Думы	предусмотрено муниципальной программой (на отчетную дату)	кассовое исполнение (факт)
Итого				
Бюджетные средства с учетом полученных межбюджетных трансфертов (МБТ) и внебюджетных фондов *	...			
	...			
	...			
	...			
Внебюджетные источники **	...	X		
	...	X		
	...	X		
Полученные МБТ из ФБ ***	...			
	...			
	...			

* Бюджетные средства с учетом полученных МБТ и средств внебюджетных фондов - по данной строке указывается итоговая сумма по документу (кроме внебюджетных источников средств).

** Внебюджетные источники - по данной строке учитываются суммы, которые не относятся к бюджетным средствам и средствам внебюджетных фондов в разрезе функциональной классификации расходов (раздел/подраздел).

*** Полученные МБТ из ФБ - по данной строке учитываются межбюджетные трансферты, полученные из федерального бюджета. Данная сумма является справочной и не включается в автоматизированный подсчет строки Итого по форме ввода.

АДМИНИСТРАЦИЯ ГОРОДА ЮЖНО-САХАЛИНСКА ПОСТАНОВЛЕНИЕ

от 24.04.2023 № 1177-па

О предоставлении субсидии из бюджета городского округа "Город Южно-Сахалинск" на финансовое обеспечение (возмещение) затрат субъектам малого и среднего предпринимательства, связанных с приобретением и установлением информационных конструкций в соответствии с дизайн-кодом городской среды города Южно-Сахалинска

В соответствии со статьей 78 Бюджетного кодекса Российской Федерации, статьей 16 Федерального закона от 06.10.2003 № 131-ФЗ "Об общих принципах организации местного самоуправления в Российской Федерации", постановлением Правительства Российской Федерации от 18.09.2020 № 1492 "Об общих требованиях к нормативным правовым актам, муниципальным правовым актам, регулирующим предоставление субсидий, в том числе грантов в форме субсидий, юридическим лицам, индивидуальным предпринимателям, а также физическим лицам - производителям товаров, работ, услуг, и о признании утратившими силу некоторых актов Правительства Российской Федерации и отдельных положений некоторых актов Правительства Российской Федерации", статьей 37 Устава городского округа "Город Южно-Сахалинск" администрация города Южно-Сахалинска **постановляет:**

1. Утвердить Порядок предоставления субсидии из бюджета городского округа "Город Южно-Сахалинск" на финансовое обеспечение (возмещение) затрат субъектам малого и среднего предпринимательства, связанных с приобретением и установлением информационных конструкций в соответствии с дизайн-кодом городской среды города Южно-Сахалинска (приложение № 1).

2. Утвердить Положение о Комиссии по рассмотрению заявок на предоставление субсидии из бюджета городского округа "Город Южно-Сахалинск" на финансовое обеспечение (возмещение) затрат субъектам малого и среднего предпринимательства, связанных с приобретением и установлением информационных конструкций в соответствии с дизайн-кодом городской среды города Южно-Сахалинска (приложение № 2).

3. Утвердить состав Комиссии по рассмотрению заявок на предоставление субсидии из бюджета городского округа "Город Южно-Сахалинск" на финансовое обеспечение (возмещение) затрат субъектам малого и среднего предпринимательства, связанных с приобретением и установлением информационных конструкций в соответствии с дизайн-кодом городской среды города Южно-Сахалинска (приложение № 3).

4. Признать утратившими силу постановления администрации города Южно-Сахалинска:

- от 01.12.2021 № 3052-па "Об утверждении Порядка предоставления субсидий из бюджета городского округа "Город Южно-Сахалинск" субъектам малого и среднего предпринимательства на возмещение части затрат, связанных с приобретением и установлением информационных конструкций в соответствии с дизайн-кодом городской среды города Южно-Сахалинска";

- от 11.07.2022 № 1593-па "О внесении изменений в постановление администрации города Южно-Сахалинска от 01.12.2021 № 3052-па "Об утверждении Порядка предоставления субсидий из бюджета городского округа "Город Южно-Сахалинск" субъектам малого и среднего предпринимательства на возмещение части затрат, связанных с приобретением и установлением информационных конструкций в соответствии с дизайн-кодом городской среды города Южно-Сахалинска";

- 19.12.2022 № 3175-па "О внесении изменений в Порядок предоставления субсидий из бюджета городского округа "Город Южно-Сахалинск" субъектам малого и среднего предпринимательства на возмещение части затрат, связанных с приобретением и установлением информационных конструкций в соответствии с дизайн-кодом городской среды города Южно-Сахалинска, утвержденный постановлением администрации города Южно-Сахалинска от 01.12.2021 № 3052-па".

5. Настоящее постановление опубликовать в газете "Южно-Сахалинск сегодня" и разместить на официальном сайте администрации города Южно-Сахалинска.

6. Контроль исполнения постановления администрации города возложить на директора Департамента архитектуры и градостроительства города Южно-Сахалинска (Ю Д.М.).

Исполняющий обязанности мэра города А.В. КОВАЛЬЧУК.

Приложение № 1

Утвержден постановлением администрации города Южно-Сахалинска от 24.04.2023 № 1177-па

Порядок предоставления субсидии из бюджета городского округа "Город Южно-Сахалинск" на финансовое обеспечение (возмещение) затрат субъектам малого и среднего предпринимательства, связанных с приобретением и установлением информационных конструкций в соответствии с дизайн-кодом городской среды города Южно-Сахалинска

1. Общие положения о предоставлении субсидии

1.1. Настоящий Порядок (далее - Порядок) разработан в соответствии со статьей 78 Бюджетного кодекса Российской Федерации и устанавливает общие положения, порядок проведения отбора получателей субсидии, условия и порядок ее предоставления, требования к отчетности и осуществлению контроля (мониторинга) за соблюдением условий и порядка предоставления субсидии и ответственность за их нарушение.

1.2. Субсидия предоставляется в рамках реализации муниципальной программы "Экономическое развитие городского округа "Город Южно-Сахалинск" на 2020-2025 годы", утвержденной постановлением администрации города Южно-Сахалинска от 25.07.2019 № 2190-па (далее - Программа).

1.3. Субсидия предоставляется в целях приведения информационных конструкций, подлежащих размещению на территории городского округа "Город Южно-Сахалинск", в соответствии с дизайн-кодом городской среды города Южно-Сахалинска для улучшения архитектурно-художественного облика городского округа "Город Южно-Сахалинск", в том числе на финансовое обеспечение и (или) возмещение затрат, планируемых и (или) произведенных в текущем финансовом году и (или) в предшествующем текущему финансовому году.

1.4. Понятия, используемые для целей Порядка:

1.4.1. Заявитель, участник отбора - субъект малого и среднего предпринимательства - хозяйствующий субъект (юридическое лицо или индивидуальный предприниматель), отнесенный в соответствии с условиями, установленными Федеральным законом от 24.07.2007 № 209-ФЗ "О развитии малого и среднего предпринимательства в Российской Федерации", к малому предприятию, в том числе к микропредприятию, или среднему предприятию, сведения о котором внесены в Единый реестр субъектов малого и среднего предпринимательства, обратившийся за предоставлением субсидии в соответствии с требованиями Порядка.

1.4.2. Уполномоченный орган - Департамент архитектуры и градостроительства города Южно-Сахалинска (далее - Департамент) - орган, уполномоченный на реализацию Порядка и на осуществление организации и технического обеспечения отбора.

1.4.3. Главный распорядитель как получатель бюджетных средств - Департамент - Главный распорядитель средств бюджета городского округа "Город Южно-Сахалинск" на предоставление субсидии, до которого доведены в установленном порядке лимиты бюджетных обязательств на предоставление субсидии на соответствующий финансовый год и плановый период.

1.4.4. Получатель субсидии - заявитель, в отношении которого принято положительное решение о предоставлении субсидии, заключивший соглашение.

1.4.5. Комиссия по рассмотрению заявок на предоставление субсидий из бюджета городского округа "Город Южно-Сахалинск" на финансовое обеспечение (возмещение) затрат субъектам малого и среднего предпринимательства, связанных с приобретением и установлением информационных конструкций в соответствии с дизайн-кодом городской среды города Южно-Сахалинска, - временный коллегиальный орган, осуществляющий свою деятельность в соответствии с Положением, утвержденным постановлением администрации города Южно-Сахалинска, уполномоченный на рассмотрение и оценку документов заявителя и принятие решений в рамках своих полномочий (далее - Комиссия по рассмотрению заявок).

1.4.6. Соглашение - соглашение между Главным распорядителем и Получателем субсидии о предоставлении субсидии из бюджета городского округа "Город Южно-Сахалинск", оформленное в соответствии с типовой формой, утвержденной приказом Департамента финансов администрации города Южно-Сахалинска.

1.4.7. Информационная конструкция - элемент благоустройства городской среды, выполняющий функцию информирования населения городского округа "Город Южно-Сахалинск" и соответствующий требованиям Правил размещения информационных конструкций на территории городского округа "Город Южно-Сахалинск" и дизайн-кода городской среды города Южно-Сахалинска.

1.4.8. Дизайн-код городской среды города Южно-Сахалинска - это свод правил по формированию стилистически единой городской среды города Южно-Сахалинска.

1.5. Категорию получателей субсидии составляют следующие заявители:

- состоящие в Едином реестре субъектов малого и среднего предпринимательства, размещенные на официальном сайте Федеральной налоговой службы (<https://gmsr.palog.ru>) в информационно-телекоммуникационной сети Интернет;

- зарегистрированные на территории Сахалинской области и состоящие на учете в налоговом органе на территории городского округа "Город Южно-Сахалинск";

- имеющие среднесписочную численность работников за год, предшествующий году оказания финансовой поддержки, в количестве не менее одного человека (для заявителей - юридических лиц в случае наступления отчетного периода);

- выплачивающие заработную плату работникам не ниже минимального размера оплаты труда, установленного законодательством Российской Федерации (для заявителей, имеющих наемных работников);

- предоставляющие отчетность в порядке и в случаях, предусмотренных законодательством Российской Федерации;

- не являющиеся кредитной организацией, страховой организацией (за исключением потребительских кооперативов), инвестиционным фондом, негосударственным пенсионным фондом, профессиональным участником рынка ценных бумаг, ломбардом;

- не являющиеся участником соглашений о разделе продукции;

- не являющиеся в порядке, установленном законодательством Российской Федерации о валютном регулировании и валютном контроле, нерезидентом Российской Федерации, за исключением случаев, предусмотренных международными договорами Российской Федерации;

- не осуществляющие предпринимательскую деятельность в сфере игорного бизнеса;

- не осуществляющие производство и (или) реализацию подакцизных товаров, а также добычу и (или) реализацию полезных ископаемых, за исключением общераспространенных полезных ископаемых;

- не имеющие нарушений исполнения обязательств по заключенным муниципальным контрактам и договорам аренды муниципального имущества;

- не состоящие в реестре недобросовестных поставщиков (подрядчиков, исполнителей), ведение которого осуществляется федеральным органом исполнительной власти, уполномоченным на осуществление контроля в сфере закупок.

1.6. Критериями отбора заявителей на получение субсидии являются:

1.6.1. Количество рабочих мест, созданных на дату подачи документов в Уполномоченный орган (ед.).

1.6.2. Соответствие информационной конструкции требованиям дизайн-кода городской среды города Южно-Сахалинска.

1.6.3. Наличие согласования Департамента на размещение изготовленной информационной конструкции согласно постановлению администрации города Южно-Сахалинска от 21.11.2017 № 3130-па "Об утверждении правил размещения информационных конструкций на территории городского округа "Город Южно-Сахалинск".

1.7. Предоставление субсидии осуществляется по результатам отбора, способом проведения которого является запрос предложений.

1.8. Сведения о субсидии размещаются на едином портале бюджетной системы Российской Федерации в информационно-телекоммуникационной сети Интернет (далее - единый портал) (в разделе единого портала) не позднее 15-го рабочего дня, следующего за днем принятия решения о бюджете (решения о внесении изменений в решение о бюджете).

2. Порядок проведения отбора получателей субсидии для предоставления субсидии

2.1. Субсидия предоставляется на заявительной, безвозмездной и безвозвратной основе по результатам отбора, способом проведения которого является запрос предложений, на основании документов, направленных участниками отбора для участия в отборе, исходя из соответствия заявителей категории и критериям отбора, а также очередности поступления документов на участие в отборе.

Рассмотрение документов, представленных заявителями в ходе отбора, осуществляется Комиссией по рассмотрению заявок.

2.2. Затраты, на финансовое обеспечение и (или) возмещение которых предоставляется субсидия, включают в себя расходы на приобретение и установление информационных конструкций, собственником которых является хозяйствующий субъект - заявитель на получение субсидии.

2.3. Объявление о проведении отбора размещается в газете "Южно-Сахалинск сегодня" и на официальном сайте администрации города Южно-Сахалинска в информационно-телекоммуникационной сети Интернет (с размещением указателя страницы сайта на едином портале) не позднее 3 календарных дней до даты начала приема документов и содержит следующие сведения:

- сроки проведения отбора, а также информацию о возможности проведения нескольких этапов отбора с указанием сроков и порядка их проведения (при необходимости);

- дату начала подачи или окончания приема заявок участников отбора, которая не может быть ранее 10-го календарного дня, следующего за днем размещения объявления о проведении отбора;

- наименование, место нахождения, почтовый адрес, адрес электронной почты Уполномоченного органа;

- результат представления субсидии в соответствии с пунктом 3.7 Порядка;

- доменное имя и (или) указатели страниц сайта в информационно-телекоммуникационной сети Интернет, на котором обеспечивается проведение отбора;

- требования к участникам отбора в соответствии с пунктами 1.5 и 2.4 Порядка и перечень документов, предоставляемых участниками отбора для подтверждения их соответствия указанным требованиям;

- критерии отбора заявителей в соответствии с пунктом 1.6 Порядка;

- условия предоставления субсидии;

- порядок подачи документов участниками отбора и требования, предъявляемые к форме и содержанию документов, подаваемых участниками отбора, в соответствии с пунктом 2.5 Порядка;

- порядок отзыва документов заявителя, порядок возврата документов заявителя, определяющие в том числе основания для возврата документов заявителя, порядок внесения изменений в документы заявителя;

- правила рассмотрения и оценки заявок участников отбора в соответствии с пунктом 2.10 Порядка;

- порядок предоставления заявителю разъяснений положений объявления о проведении отбора, даты начала и окончания срока такого предоставления;

- срок, в течение которого победитель (победители) отбора должен подписать Соглашение;

- условия признания победителя (победителей) отбора уклонившимся от заключения Соглашения;

- дату размещения результатов отбора на официальном сайте администрации города Южно-Сахалинска в информационно-телекоммуникационной сети Интернет (с размещением указателя страницы сайта на едином портале), которая не может быть позднее 14-го календарного дня, следующего за днем принятия решения о предоставлении субсидии на заседании Комиссии.

2.4. Требования, которым должен соответствовать заявитель на дату подачи заявки на участие в отборе:

- отсутствие неисполненной обязанности по уплате налогов, сборов, страховых взносов, пеней, штрафов, процентов, подлежащих уплате в соответствии с законодательством Российской Федерации о налогах и сборах;

- отсутствие просроченной задолженности по возврату в бюджет городского округа "Город Южно-Сахалинск" субсидий, бюджетных инвестиций, предоставленных в том числе в соответствии с иными правовыми актами, а также иной просроченной (неурегулированной) задолженности по денежным обязательствам перед городским округом "Город Южно-Сахалинск";

- заявитель не должен получать средства из бюджета городского округа "Город Южно-Сахалинск" на основании иных муниципальных правовых актов на цели, установленные в пункте 1.3 Порядка;

- заявитель - юридическое лицо не должен находиться в процессе реорганизации (за исключением реорганизации в форме присоединения к юридическому лицу, являющемуся участником отбора, другого юридического лица), ликвидации, в отношении его не введена процедура банкротства, деятельность заявителя не приостановлена в порядке, предусмотренном законодательством Российской Федерации, а заявитель - индивидуальный предприниматель не должен прекращать деятельность в качестве индивидуального предпринимателя;

- заявитель не должен являться иностранным юридическим лицом, в том числе местом регистрации которого является государство или территория, включенные в утверждаемый Министерством финансов Российской Федерации перечень государств и территорий, используемых для промежуточного (офшорного) владения активами в Российской Федерации (далее - офшорные компании), а также российским юридическим лицом, в уставном (складочном) капитале которого доля прямого или косвенного (через третьих лиц) участия офшорных компаний в совокупности превышает 25 процентов (если иное не предусмотрено законодательством Российской Федерации). При расчете доли участия офшорных компаний в капитале российских юридических лиц не учитывается прямое и (или) косвенное участие офшорных компаний в капитале публичных акционерных обществ (в том числе со статусом международной компании), акции которых обращаются на организованных торгах в Российской Федерации, а также косвенное участие таких офшорных компаний в капитале других российских юридических лиц, реализованное через участие в капитале указанных публичных акционерных обществ;

- в реестре дисквалифицированных лиц отсутствуют сведения о дисквалифицированных руководителе, членах коллегиального исполнительного органа, лице, исполняющем функции единоличного исполнительного органа, или главном бухгалтере участника отбора, являющегося юридическим лицом, об индивидуальном предпринимателе - производителе товаров, работ, услуг, являющемся участником отбора.

2.5. Требования, предъявляемые к форме и содержанию документов, подаваемых заявителями:

2.5.1. Для участия в отборе на получение субсидии заявитель в срок, указанный в объявлении о проведении отбора, направляет в Уполномоченный орган на бумажных носителях лично, по почте или через своего представителя следующие документы:

2.5.1.1. Заявка по форме согласно приложению № 1 к Порядку.

2.5.1.2. Заявление о соответствии вновь созданного юридического лица и вновь зарегистрированного индивидуального предпринимателя условиям отнесения к субъектам малого и среднего предпринимательства, установленным Федеральным законом от 24.07.2007 № 209-ФЗ "О развитии малого и среднего предпринимательства в Российской Федерации", по форме, утвержденной приказом Минэкономразвития России от 10.03.2016 № 113 (для заявителей - субъектов малого и среднего предпринимательства из числа вновь созданных юридических лиц и вновь зарегистрированных индивидуальных предпринимателей).

2.5.1.3. Копии всех страниц паспорта гражданина Российской Федерации (для заявителей - индивидуальных предпринимателей).

2.5.1.4. Документ российской кредитной организации (или его копия, заверенная заявителем), содержащий сведения о банковских реквизитах расчетного счета заявителя в валюте Российской Федерации.

2.5.1.5. Информация об информационных конструкциях, включая фото и место (в произвольной форме).

2.5.1.6. Расчет размера субсидии по форме согласно приложению № 2 к Порядку.

2.5.1.7. Доверенность, подтверждающая право представителя заявителя представлять его интересы в Уполномоченном органе для целей получения субсидии, с приложением копий всех страниц паспорта гражданина Российской Федерации - представителя заявителя, с предъявлением оригинала для сверки (представляются в случае обращения в Уполномоченный орган представителя заявителя).

2.5.1.8. Копия штатного расписания, действующего на дату подачи документов в Уполномоченный орган, заверенная заявителем (для заявителей, имеющих наемных работников).

2.5.1.9. Согласие на публикацию (размещение) в информационно-телекоммуникационной сети Интернет информации об участнике отбора, о подаваемой участником отбора заявке, иной информации об участнике отбора, связанной с отбором.

2.5.1.10. Согласие на обработку персональных данных (для заявителей - индивидуальных предпринимателей).

2.5.1.11. Дополнительно к указанным выше документам заявители направляют:

2.5.1.11.1. При финансовом обеспечении затрат:
- смету расходов на приобретение и установление информационных конструкций с приложением обоснования приведенных расчетов (коммерческие предложения, справки или прочее).

2.5.1.11.2. При возмещении затрат:
- копии договоров, заключенных заявителем на приобретение и установление информационных конструкций;

- копии платежных документов и документов, подтверждающих фактически произведенные затраты, связанные с приобретением и установлением информационных конструкций (счета, счета-фактуры, платежные поручения, акты выполнения работ (оказания услуг));

- пояснения и другие подтверждающие документы (при необходимости).

2.6. Заявитель в дополнение к документам, указанным в пункте 2.5 Порядка, вправе по собственной инициативе представить в Уполномоченный орган следующие документы:

2.6.1. Сведения (справку) из налогового органа о наличии (отсутствии) у заявителя неисполненной обязанности по уплате налогов, сборов, страховых взносов, пеней, штрафов, процентов, подлежащих уплате в соответствии с законодательством Российской Федерации о налогах и сборах, по состоянию на дату, указанную в объявлении о начале приема документов на предоставление субсидии.

2.6.2. Копии документов, содержащих сведения о среднесписочной численности работников за отчетные периоды (по форме КНД 1110018 или КНД 1151111: титульный лист и раздел 1, включая подраздел 1.1 приложения 1), с отметкой налогового органа, заверенные заявителем.

2.6.3. Копию свидетельства о государственной регистрации юридического лица (индивидуального предпринимателя).

2.6.4. Копию устава либо учредительного договора, если заявителем является юридическое лицо.

2.6.5. Копию документа, подтверждающего полномочия руководителя юридического лица.

2.6.6. Копию эскиза, согласованного Департаментом, на размещение изготовленной информационной конструкции.

2.7. Копии документов должны быть заверены подписью заявителя (руководителя юридического лица или индивидуального предпринимателя) или представителя заявителя с расшифровкой должности, фамилией и инициалами, а также скреплены печатью (при наличии).

Заявитель несет ответственность за полноту и достоверность представляемой информации.

Документы, представленные заявителем в Уполномоченный орган, возврату не подлежат, за исключением случая их отзыва по инициативе заявителя.

Заявитель вправе отозвать или изменить документы на предоставление субсидии на любом этапе до момента принятия решения на заседании Комиссии, направив в Уполномоченный орган заявление об отзыве или изменении документов (заявки) в свободной форме.

Заявитель вправе до даты принятия решения о предоставлении субсидии на заседании Комиссии по рассмотрению заявок по собственной инициативе представить в Уполномоченный орган недостающие или уточняющие документы.

В случае если документы, указанные в пункте 2.6 Порядка, не представлены заявителем, Уполномоченный орган запрашивает данные документы в государственных органах либо в органах местного самоуправления в установленном законодательством порядке.

Заявитель вправе обратиться в Уполномоченный орган за предоставлением разъяснений положений объявления о проведении отбора, включая порядок и условия предоставления субсидии.

2.8. Уполномоченный орган в рамках проверки документов заявителя в целях принятия Комиссией решения о предоставлении субсидии запрашивает в отношении заявителя следующие документы (информацию, сведения):

2.8.1. Документы, указанные в пункте 2.6 Порядка, в случае их непредставления заявителем по собственной инициативе.

2.8.2. Сведения из Единого реестра субъектов малого и среднего предпринимательства, размещенного на официальном сайте Федеральной налоговой службы в информационно-телекоммуникационной сети Интернет (<https://rmsp.nalog.ru>).

2.8.3. Сведения от заказчиков, осуществляющих закупки товаров, работ, услуг для обеспечения муниципальных нужд, перечень которых утвержден постановлением администрации города Южно-Сахалинска, о наличии (отсутствии) у заявителя нарушений исполнения обязательств по заключенным муниципальным контрактам.

2.8.4. Сведения от главных распорядителей бюджетных средств городского округа "Город Южно-Сахалинск" о наличии (отсутствии) у заявителя просроченной задолженности по возврату в бюджет городского округа "Город Южно-Сахалинск" субсидий, бюджетных инвестиций, предоставленных в том числе в соответствии с иными правовыми актами, а также иной просроченной (неурегулированной) задолженности по денежным обязательствам перед городским округом "Город Южно-Сахалинск".

2.8.5. Сведения в отношении заявителя из реестра недобросовестных поставщиков (подрядчиков, исполнителей), ведение которого осуществляется федеральным органом исполнительной власти, уполномоченным на осуществление контроля в сфере закупок.

2.8.6. Сведения о наличии (отсутствии) у заявителя нарушений исполнения обязательств по заключенным договорам аренды муниципального имущества.

2.8.7. Сведения о взаимозависимости лиц, признаваемых такими в соответствии с частью 2 статьи 105.1 Налогового кодекса Российской Федерации взаимосвязанными.

2.8.8. Выписку из Единого государственного реестра юридических лиц или индивидуальных предпринимателей, сформированную с использованием электронного сервиса на официальном сайте Федеральной налоговой службы в информационно-телекоммуникационной сети Интернет (<https://egrul.nalog.ru>).

2.9. Уполномоченный орган в целях организации отбора, рассмотрения и оценки заявок, а также принятия решения о предоставлении субсидии осуществляет административные процедуры и действия в следующем порядке:

2.9.1. Принимает решение о проведении отбора, о чем публикует объявление в соответствии с пунктом 2.3 Порядка.

2.9.2. Принимает документы на предоставление субсидии в соответствии с требованиями пункта 2.5 Порядка в течение срока, указанного в объявлении о проведении отбора. Уполномоченный орган не вправе требовать от заявителя:

- представления документов и информации или осуществления действий, представление или осуществление которых не предусмотрено Порядком;

- представления документов и информации, указанных в пункте 2.6 Порядка, которые в соответствии с нормативными правовыми актами Российской Федерации находятся в распоряжении государственных органов власти, органов местного самоуправления.

2.9.3. Проверяет документы на предоставление субсидии в течение 35 календарных дней после окончания срока, отведенного на прием документов.

Проверка документов производится на предмет их соответствия требованиям Порядка. В целях проверки документов и организации их рассмотрения на заседании Комиссии Уполномоченный орган получает документы (информацию, сведения) в отношении заявителя, указанные в пункте 2.8 Порядка, посредством межведомственного взаимодействия путем направления запросов в уполномоченные органы государственной власти и (или) местного самоуправления, а также с использованием электронных сервисов в соответствии с требованиями законодательства Российской Федерации.

2.9.4. Организует заседание Комиссии для рассмотрения и оценки документов заявителей и принятия решения о предоставлении субсидии в течение 10 рабочих дней после окончания срока, отведенного на проверку документов.

2.9.5. Информировывает каждого заявителя о принятом решении путем направления письменного мотивированного уведомления лично или на адрес электронной почты, указанный в заявке, а при его отсутствии - на почтовый адрес - в течение 5 рабочих дней со дня принятия решения на заседании Комиссии.

2.9.6. Размещает на официальном сайте администрации города Южно-Сахалинска в информационно-телекоммуникационной сети Интернет (с размещением указателя страницы сайта на едином портале) в течение 14 календарных дней, следующих за днем заседания Комиссии, информацию о результатах рассмотрения документов, которая оформляется протоколом Комиссии.

Начало приложения № 1 на стр. 12.

Протокол Комиссии включает в себя следующие сведения:
- дата, время и место проведения рассмотрения документов;
- информация о заявителях, документы которых были рассмотрены;
- информация о заявителях, документы которых были отклонены, с указанием причин их отклонения, в том числе положений объявления о проведении отбора, которым не соответствуют такие документы;
- наименование Получателя (получателей) субсидии, с которым заключается Соглашение, и размер предоставляемой субсидии.

2.10. Рассмотрение и оценка документов заявителей, принятие решения о предоставлении либо об отказе в предоставлении субсидии осуществляется Комиссией.

Оценка документов проводится в соответствии с критериями отбора, установленными в пункте 1.6 Порядка, по форме согласно приложению № 3 к Порядку.

По результатам оценки документы распределяются исходя из суммы итогового коэффициента (от наибольшего к наименьшему). В случае равенства коэффициентов итоговой оценки по нескольким заявителям приоритетным правом на получение субсидии пользуется заявитель, документы которого ранее поступили в Уполномоченный орган по очередности, исходя из даты и номера регистрации заявки (от меньшего к большему).

Решение о предоставлении субсидии принимается на основании распределения документов заявителей по результатам оценки, исходя из соответствия заявителей требованиям Порядка и соблюдения условий предоставления субсидии, в пределах бюджетных ассигнований, предусмотренных в бюджете городского округа "Город Южно-Сахалинск" на реализацию Программы в текущем финансовом году и в плановом периоде.

2.11. При отсутствии заявок на участие в отборе или в случае отказа в участии в отборе Уполномоченный орган принимает решение о продлении сроков проведения отбора либо о признании его несостоявшимся.

В случае поступления на рассмотрение Комиссии документов единственного заявителя, соответствующих требованиям Порядка, отбор считается состоявшимся.

2.12. Уполномоченный орган не позднее 10-го числа месяца, следующего за датой принятия решения о предоставлении субсидии, направляет в Департамент экономического развития аппарата администрации города Южно-Сахалинска сведения об оказанной субъектам малого и среднего предпринимательства поддержке для внесения в Единый реестр субъектов малого и среднего предпринимательства - получателей поддержки в соответствии со статьей 8 Федерального закона от 24.07.2007 № 209-ФЗ "О развитии малого и среднего предпринимательства в Российской Федерации".

2.13. Основания для отклонения документов заявителей:
- несоответствие заявителя требованиям, установленным в соответствии с пунктами 1.5 и 2.4 Порядка;

- несоответствие представленных заявителем документов требованиям, установленным в объявлении о проведении отбора;

- недостоверность предоставленной заявителем информации, в том числе информации о месте нахождения и адресе юридического лица;

- подача заявителем документов после даты и (или) времени, определенных для подачи документов;

- невыполнение условий оказания поддержки;

- ранее в отношении заявителя было принято решение об оказании аналогичной поддержки (поддержки, условия оказания которой совпадают, включая форму, вид поддержки и цели ее оказания) и сроки ее оказания (финансовый год) не истекли;

- с момента признания заявителя, допустившим нарушение порядка и условий предоставления субсидии, в том числе не обеспечившим целевого использования средств ранее предоставленной субсидии, прошло менее чем три года.

3. Условия и порядок предоставления субсидии

3.1. Субсидия предоставляется на финансовое обеспечение и (или) возмещение затрат, связанных с приобретением и установлением информационных конструкций, расположенных в границах населенных пунктов, входящих в состав территории городского округа "Город Южно-Сахалинск", в связи с приведением их в соответствие с дизайн-кодом городской среды города Южно-Сахалинска.

3.2. Субсидия предоставляется в размере не более 70% от общей суммы затрат, связанных с приобретением и установлением информационных конструкций, планируемых и (или) произведенных в текущем финансовом году и (или) в предшествующем текущему финансовому году, но не более 100 000 (ста тысяч) рублей.

Общий объем субсидии не может превышать объем бюджетных ассигнований, предусмотренных Главному распорядителю в бюджете городского округа "Город Южно-Сахалинск" на соответствующий финансовый год и плановый период, доведенных в установленном порядке лимитов бюджетных обязательств.

Расчет размера субсидии осуществляется по формуле:

$$C_{(6)} = \frac{\Sigma Z * 70}{100}, \text{ где}$$

$C_{(6)}$ - размер субсидии;

ΣZ - сумма планируемых и (или) произведенных затрат, связанных с приобретением и установлением информационных конструкций, без учета НДС.

3.3. Субсидия на финансовое обеспечение затрат предоставляется при условии:

- наличия согласия Получателя субсидии, лиц, получающих средства на основании договоров, заключенных с получателями субсидий (за исключением государственных (муниципальных) унитарных предприятий, хозяйственных товариществ и обществ с участием публично-правовых образований в их уставных (складочных) капиталах, а также коммерческих организаций с участием таких товариществ и обществ в их уставных (складочных) капиталах), на осуществление Главным распорядителем бюджетных средств, предоставляющим субсидии, и органом муниципального финансового контроля проверок, предусмотренных подпунктом 5 пункта 3 статьи 78 Бюджетного кодекса Российской Федерации, включаемого в Соглашение;

- запрета приобретения Получателем субсидии - юридическим лицом, а также иным юридическим лицом, получающим средства на основании договоров, заключенных с Получателем субсидии, за счет полученных из бюджета городского округа "Город Южно-Сахалинск" средств иностранной валюты, за исключением операций, осуществляемых в соответствии с валютным законодательством Российской Федерации при закупке (поставке) высокотехнологичного импортного оборудования, сырья и комплектующих изделий, а также связанных с достижением результатов предоставления этих средств иных операций, определенных настоящим правовым актом.

3.4. Субсидия не предоставляется в отношении затрат заявителя, планируемых и (или) произведенных:

- в результате сделки между лицами, признаваемыми в соответствии с частью 2 статьи 105.1 Налогового кодекса Российской Федерации взаимосвязанными;

- за наличный расчет, превышающий предельный размер, установленный Центральным банком Российской Федерации.

3.5. Основания для отказа заявителю в предоставлении субсидии:

- несоответствие представленных Получателем субсидии документов требованиям, установленным в соответствии с пунктом 2.5 Порядка, или непредставление (представление не в полном объеме) указанных документов;

- установление факта недостоверности представленной получателем субсидии информации;

- выявление в документах Получателя субсидии затрат, не соответствующих целям

предоставления субсидии. При этом Получателю субсидии отказывается в предоставлении субсидии только в отношении таких затрат;

- недостаточность бюджетных ассигнований для предоставления субсидии в текущем финансовом году.

3.6. Соглашение между Главным распорядителем и Получателем субсидии заключается в течение 10 рабочих дней, следующих за днем принятия решения о предоставлении субсидии, на заседании Комиссии.

Заявитель с даты получения проекта Соглашения лично или через своего представителя (или почтовым отправлением с уведомлением, или по электронной почте) в течение 3 рабочих дней подписывает его в двух экземплярах, скрепляет печатью (при наличии) и направляет в Уполномоченный орган.

В случае отказа от подписания Соглашения или нарушения срока его подписания заявитель признается уклонившимся от заключения Соглашения, в связи с чем Уполномоченный орган аннулирует решение о предоставлении субсидии, о чем направляет заявителю письменное уведомление, а право на получение субсидии предоставляется следующему заявителю согласно очередности распределения документов.

Изменение заключенного Соглашения осуществляется по соглашению сторон и оформляется в виде дополнительного соглашения, являющегося неотъемлемой частью Соглашения и вступающего в действие после его подписания.

Расторжение Соглашения осуществляется по соглашению сторон и оформляется в виде дополнительного соглашения, являющегося неотъемлемой частью Соглашения и вступающего в действие после его подписания.

Расторжение Соглашения в одностороннем порядке возможно по инициативе Главного распорядителя в следующих случаях:

- реорганизация (за исключением реорганизации в форме присоединения к юридическому лицу, являющемуся заявителем, другого юридического лица), ликвидация, банкротство или прекращение деятельности Получателя субсидии;

- нарушение Получателем субсидии условий и порядка предоставления субсидии, установленных Соглашением и Порядком.

Соглашение и дополнительные соглашения к нему оформляются в соответствии с типовой формой, утвержденной приказом Департамента финансов администрации города Южно-Сахалинска.

В случае уменьшения Главному распорядителю как получателю бюджетных средств ранее доведенных лимитов бюджетных обязательств, приводящего к невозможности предоставления субсидии в размере, определенном в Соглашении, в Соглашение включается условие о согласовании новых условий Соглашения или о расторжении Соглашения при недостижении согласия по новым условиям.

3.7. В Соглашении должны быть указаны значения показателей результатов предоставления субсидии с указанием точной даты их достижения и конечного значения результатов.

Достигнутым или планируемым результатом предоставления субсидии, под которым понимается результат деятельности (действий) Получателя субсидии, соответствующий результатам Программы, является сохранение (увеличение) Получателем субсидии среднесписочной численности работников (без внешних совместителей) за год оказания финансовой поддержки в сравнении с предыдущим годом.

Результат предоставления субсидии и конкретное количественное значение его характеристики (показателя, необходимого для достижения результата предоставления субсидии) с указанием точной даты его завершения устанавливается Главным распорядителем в Соглашении согласно данным заявки, оформленной в соответствии с подпунктом 2.5.1.1 Порядка.

Получатель субсидии обязан обеспечить выполнение следующих условий:

- достижение значения показателя, необходимого для достижения результата предоставления субсидии, установленного в Соглашении (при предоставлении субсидии на финансовое обеспечение затрат);

- осуществление предпринимательской деятельности не менее 13 месяцев, следующих за годом предоставления субсидии.

Недостижение Получателем субсидии показателя, необходимого для достижения результата предоставления субсидии, а также прекращение предпринимательской деятельности в течение 13 месяцев, следующих за годом предоставления субсидии, является нарушением условий предоставления субсидии и служит основанием для возврата перечисленной субсидии в соответствии с разделом 5 Порядка.

3.8. Субсидия перечисляется на расчетные или корреспондентские счета, открытые Получателем субсидии в учреждениях Центрального банка Российской Федерации или кредитных организациях, не позднее 10-го рабочего дня, следующего за днем принятия Главным распорядителем как получателем бюджетных средств по результатам заседания Комиссии решения о предоставлении субсидии, оформленного в виде Соглашения.

3.9. Остатки субсидии, предоставленной в целях финансового обеспечения затрат, не использованные в отчетном финансовом году (за исключением субсидий, предоставленных в пределах суммы, необходимой для оплаты денежных обязательств Получателя субсидии, источником финансового обеспечения которых являются указанные субсидии), подлежат возврату в бюджет городского округа "Город Южно-Сахалинск" в течение 5 рабочих дней, следующих за днем выявления остатков по результатам рассмотрения отчетных документов, предоставленных в соответствии с пунктом 4.2 Порядка.

3.10. В случае нарушения условий предоставления субсидии возврат субсидии в бюджет городского округа "Город Южно-Сахалинск" осуществляется в соответствии с пунктом 5.4 Порядка.

4. Требования к отчетности

4.1. Получатели субсидии в срок до 1 февраля года, следующего за годом предоставления субсидии, обязаны представлять в Уполномоченный орган на бумажном носителе лично, по почте или через своего представителя отчетность о достижении значения результата предоставления субсидии и характеристик по форме, определенной в Соглашении.

4.2. При получении субсидии на финансовое обеспечение затрат, связанных с приобретением и установлением информационных конструкций, получатели субсидии дополнительно обязаны ежемесячно не позднее 10-го (десятого) числа месяца, следующего за отчетным, представлять Главному распорядителю на бумажном носителе лично, по почте или через своего представителя отчет об осуществлении расходов, источником финансового обеспечения которых является субсидия по форме, определенной в Соглашении, с приложением документов, подтверждающих затраты на приобретение и установление информационных конструкций, в том числе договоры, счета, акты выполненных работ, оказанных услуг, товарные накладные и платежные поручения.

4.3. Главный распорядитель вправе устанавливать в Соглашении сроки и формы предоставления Получателем субсидии дополнительной отчетности.

4.4. Получатели субсидии несут ответственность за достоверность представленных отчетных документов и целевое использование субсидии в соответствии с действующим законодательством.

5. Требования об осуществлении контроля (мониторинга) за соблюдением условий и порядка предоставления субсидий и ответственности за их нарушение

5.1. Контроль (мониторинг) за соблюдением условий и порядка предоставления субсидий осуществляется Главным распорядителем и органом муниципального финансового контроля.

5.2. Главный распорядитель осуществляет проверки соблюдения Получателем суб-

сидии порядка и условий предоставления субсидии, в том числе в части достижения результатов ее предоставления.

Орган муниципального финансового контроля осуществляет проверку в соответствии со статьями 268.1 и 269.2 Бюджетного кодекса Российской Федерации.

5.3. Получатель субсидии несет ответственность за достоверность представляемых сведений в соответствии с действующим законодательством Российской Федерации.

5.4. В случае нарушения Получателем субсидии условий и порядка предоставления субсидии, выявленного по фактам проверок, проведенных Главным распорядителем и органом муниципального финансового контроля, а также в случае недостижения значения результата предоставления субсидии, при предоставлении ложной либо недостоверной информации и обстоятельств, влияющих на предоставление субсидии, условий соглашения, а также выявления излишне выплаченной суммы субсидии подлежит возврату в течение 10 рабочих дней с даты предъявления Получателю субсидии требования Главного распорядителя об обеспечении возврата средств субсидии.

5.5. Контроль за достижением результатов предоставления субсидии осуществляется Главным распорядителем путем проведения мониторинга достижения результатов предоставления субсидии исходя из достижения значения результатов предоставления субсидии, определенных соглашением о предоставлении субсидии, и событий, отражающих факт завершения соответствующего мероприятия по получению результата предоставления субсидии (контрольная точка), в порядке и по формам, которые установлены Министерством финансов Российской Федерации (при предоставлении субсидии на финансовое обеспечение затрат).

5.6. Требование об обеспечении возврата субсидии в бюджет городского округа "Город Южно-Сахалинск" подготавливается Главным распорядителем в письменной форме с указанием Получателя субсидии, платежных реквизитов, срока возврата и суммы субсидии, подлежащей возврату.

5.7. В случае отказа Получателя субсидии от добровольного исполнения предъявленного требования Главного распорядителя об обеспечении возврата средств субсидии в бюджет городского округа "Город Южно-Сахалинск" субсидия взыскивается в судебном порядке.

5.8. Информация о нарушении Получателем субсидии условий и порядка предоставления субсидии вносится в Единый реестр субъектов малого и среднего предпринимательства - получателей поддержки в соответствии со статьей 8 Федерального закона от 24.07.2007 № 209-ФЗ "О развитии малого и среднего предпринимательства в Российской Федерации". В дальнейшем такой заявитель лишается права на получение субсидии в течение трех лет с момента признания заявителя допустившим нарушение.

Приложение № 1 к Порядку предоставления субсидии из бюджета городского округа "Город Южно-Сахалинск" на финансовое обеспечение (возмещение) затрат субъектам малого и среднего предпринимательства, связанных с приобретением и установлением информационных конструкций в соответствии с дизайн-кодом городской среды города Южно-Сахалинска

**Заявка на предоставление субсидии
из бюджета городского округа "Город Южно-Сахалинск"
на финансовое обеспечение и (или) возмещение затрат (нужное подчеркнуть)
субъектам малого и среднего предпринимательства,
связанных с приобретением и установлением информационных конструкций
в соответствии с дизайн-кодом городской среды города Южно-Сахалинска**

1. Ознакомившись с Порядком предоставления субсидии из бюджета городского округа "Город Южно-Сахалинск" на финансовое обеспечение (возмещение) затрат субъектам малого и среднего предпринимательства, связанных с приобретением и установлением информационных конструкций в соответствии с дизайн-кодом городской среды города Южно-Сахалинска (далее - Порядок),

_____ (полное наименование юридического лица (индивидуального предпринимателя))
в лице _____

(должность руководителя, Ф.И.О.)

1. ОБЩИЕ СВЕДЕНИЯ О ЗАЯВИТЕЛЕ

1.1. ИНН _____
1.2. КПП организации _____
1.3. ОГРН/ОГРНИП _____
1.4. Дата регистрации _____
1.5. Адрес регистрации _____
1.6. Фактический адрес (фактические адреса) осуществления деятельности _____

1.7. Телефон/факс _____
1.8. Адрес электронной почты _____
1.9. Код и наименование основного вида экономической деятельности по ОКВЭД в соответствии с ЕГРЮЛ/ЕГРИП _____
1.10. Сведения о применяемых системах налогообложения _____

1.10.1. В прошедшем году _____
1.10.2. В текущем году _____
1.11. Банковские реквизиты для перечисления субсидии
1.11.1. Наименование банка _____
1.11.2. Расчетный счет _____
1.11.3. Корреспондентский счет _____
1.11.4. БИК _____

1.12. Контактная информация о представителе заявителя для взаимодействия с Уполномоченным органом:

1.12.1. Фамилия, имя, отчество (последнее - при наличии) _____
1.12.2. Должность _____
1.12.3. Контактный телефон _____
1.12.4. Адрес электронной почты _____

сообщает о согласии с условиями Порядка и представляет данную заявку и комплект документов в соответствии с Порядком.

2. Прошу принять заявку и предоставить субсидию на финансовое обеспечение и (или) возмещение затрат (нужное подчеркнуть), связанных с приобретением и установлением информационной конструкции

_____ (наименование юридического лица (индивидуального предпринимателя))
Информация об информационной конструкции, организации/индивидуальном предпринимателе и документы, установленные Порядком, прилагаются.

3. Перечень прилагаемых документов.

3.1. Документы, представляемые заявителями в обязательном порядке:

3.1.1. Заявление о соответствии вновь созданного юридического лица и вновь зарегистрированного индивидуального предпринимателя условиям отнесения к субъектам малого и среднего предпринимательства, установленным Федеральным законом от 24.07.2007 № 209-ФЗ "О развитии малого и среднего предпринимательства в Российской Федерации", по форме, утвержденной приказом Минэкономразвития России от 10.03.2016 № 113 (для заявителей - субъектов малого и среднего предпринимательства из числа вновь созданных юридических лиц и вновь зарегистрированных индивидуальных предпринимателей), на ___ л. в ___ экз.

3.1.2. Копии всех страниц паспорта гражданина Российской Федерации (для заявителей - индивидуальных предпринимателей) на ___ л. в ___ экз.

3.1.3. Документ российской кредитной организации (или его копия, заверенная заявителем), содержащий сведения о банковских реквизитах расчетного счета заявителя в валюте Российской Федерации, на ___ л. в ___ экз.

3.1.4. Информация об информационных конструкциях, включая фото и место (в произвольной форме), на ___ л. в ___ экз.

3.1.5. Расчет размера субсидии по форме согласно приложению № 2 к Порядку на ___ л. в ___ экз.

3.1.6. Доверенность, подтверждающая право представителя заявителя представлять его интересы в Уполномоченном органе для целей получения субсидии, с приложением копий всех страниц паспорта гражданина Российской Федерации - представителя заявителя, с предъявлением оригинала для сверки (представляются в случае обращения в Уполномоченный орган представителя заявителя) на ___ л. в ___ экз.

3.1.7. Копия штатного расписания, действующего на дату подачи документов в Уполномоченный орган, заверенная заявителем (для заявителей, имеющих наемных работников), на ___ л. в ___ экз.

3.1.8. При финансовом обеспечении затрат:

3.1.8.1. Смета расходов на приобретение и установление информационных конструкций с приложением обоснования приведенных расчетов (коммерческие предложения, справки или прочее) на ___ л. в ___ экз.

3.1.9. При возмещении затрат:

3.1.9.1. Копии договоров, заключенных заявителем на приобретение и установление информационных конструкций, на ___ л. в ___ экз.

3.1.9.2. Копии платежных документов и документов, подтверждающих фактически произведенные затраты, связанные с приобретением и установлением информационных конструкций (счета, счета-фактуры, платежные поручения, акты выполнения работ (оказания услуг), на ___ л. в ___ экз.

3.1.9.3. Пояснения и другие подтверждающие документы (при необходимости) на ___ л. в ___ экз.

3.2. Документы, представляемые заявителем по собственной инициативе:

3.2.1. Сведения (справка) из налогового органа о наличии (отсутствии) у заявителя неисполненной обязанности по уплате налогов, сборов, страховых взносов, пеней, штрафов, процентов, подлежащих уплате в соответствии с законодательством Российской Федерации о налогах и сборах по состоянию на дату, указанную в объявлении о начале приема документов на предоставление субсидии, на ___ л. в ___ экз.

3.2.2. Копии документов, содержащие сведения о среднесписочной численности работников за отчетные периоды (по форме КНД 1110018 или КНД 1151111: титульный лист и раздел 1, включая подраздел 1.1 приложения 1), с отметкой налогового органа, заверенные заявителем, на ___ л. в ___ экз.

3.2.3. Копия свидетельства о государственной регистрации юридического лица (индивидуального предпринимателя) на ___ л. в ___ экз.

3.2.4. Копия устава либо учредительного договора, если заявителем является юридическое лицо, на ___ л. в ___ экз.

3.2.5. Копия документа, подтверждающего полномочия руководителя юридического лица, на ___ л. в ___ экз.

3.2.6. Копия эскиза, согласованного Департаментом, на размещение изготовленной информационной конструкции на ___ л. в ___ экз.

4. Настоящим подтверждаю, что _____

(наименование юридического лица
(индивидуального предпринимателя))

- состоит в Едином реестре субъектов малого и среднего предпринимательства, размещенном на официальном сайте Федеральной налоговой службы (<https://rmsp.nalog.ru/>) в информационно-телекоммуникационной сети Интернет (для заявителей - субъектов малого и среднего предпринимательства);

- зарегистрирован на территории Сахалинской области и состоит на учете в налоговом органе на территории городского округа "Город Южно-Сахалинск";

- имеет среднесписочную численность работников за год, предшествующий году оказания финансовой поддержки, в количестве не менее одного человека (для заявителей - юридических лиц в случае наступления отчетного периода);

- выплачивает заработную плату работникам не ниже минимального размера оплаты труда, установленного законодательством Российской Федерации (для заявителей, имеющих наемных работников);

- представляет отчетность в порядке и в случаях, предусмотренных законодательством Российской Федерации;

- не является кредитной организацией, страховой организацией (за исключением потребительских кооперативов), инвестиционным фондом, негосударственным пенсионным фондом, профессиональным участником рынка ценных бумаг, ломбардом;

- не является участником соглашений о разделе продукции;

- не является в порядке, установленном законодательством Российской Федерации о валютном регулировании и валютном контроле, нерезидентом Российской Федерации, за исключением случаев, предусмотренных международными договорами Российской Федерации;

- не осуществляет предпринимательскую деятельность в сфере игорного бизнеса; - не осуществляет производство и (или) реализацию подакцизных товаров, а также добычу и (или) реализацию полезных ископаемых, за исключением общераспространенных полезных ископаемых;

- отсутствует неисполненная обязанность по уплате налогов, сборов, страховых взносов, пеней, штрафов, процентов, подлежащих уплате в соответствии с законодательством Российской Федерации о налогах и сборах;

- отсутствует просроченная задолженность по возврату в бюджет городского округа "Город Южно-Сахалинск" субсидий, бюджетных инвестиций, предоставленных в том числе в соответствии с иными правовыми актами, а также иная просроченная (неурегулированная) задолженность по денежным обязательствам перед городским округом "Город Южно-Сахалинск";

- не находится в процессе реорганизации (за исключением реорганизации в форме присоединения к юридическому лицу, являющемуся заявителем, другого юридического лица), ликвидации, в отношении его не введена процедура банкротства, деятельность заявителя не приостановлена в порядке, предусмотренном законодательством Российской Федерации, а заявитель - индивидуальный предприниматель не прекратил деятельность в качестве индивидуального предпринимателя;

- не является иностранным юридическим лицом, в том числе местом регистрации которого является государство или территория, включенные в утверждаемый Министерством финансов Российской Федерации перечень государств и территорий, используемых для промежуточного (офшорного) владения активами в Российской Федерации (далее - офшорные компании), а также российским юридическим лицом, в уставном (складочном) капитале которого доля прямого или косвенного (через третьих лиц) участия офшорных компаний в совокупности превышает 25 процентов (если иное не предусмотрено законодательством Российской Федерации). При расчете доли участия офшорных компаний в капитале российских юридических лиц не учитывается прямое и (или) косвенное участие офшорных компаний в капитале публичных акционерных обществ (в том числе со статусом международной компании), акции которых обращаются на организованных торгах в Российской Федерации, а также косвенное участие таких офшорных компаний в капитале других российских юридических лиц, реализованное через участие в капитале указанных публичных акционерных обществ;

- не является получателем средств из бюджета городского округа "Город Южно-Сахалинск" на основании иных муниципальных правовых актов на цели, установленные в пункте 1.3 Порядка;

Начало приложения № 1 на стр. 15.

- в реестре дисквалифицированных лиц отсутствуют сведения о дисквалифицированных руководителе, членах коллегиального исполнительного органа, лице, исполняющем функции единоличного исполнительного органа, или главном бухгалтере участника отбора, являющегося юридическим лицом, об индивидуальном предпринимателе - производителе товаров, работ, услуг, являющемся участником отбора;
- не имеет нарушений исполнения обязательств по заключенным муниципальным контрактам и договорам аренды муниципального имущества;
- не состоит в реестре недобросовестных поставщиков (подрядчиков, исполнителей), ведение которого осуществляется федеральным органом исполнительной власти, уполномоченным на осуществление контроля в сфере закупок.
- 5. Подтверждаем достоверность представленной в заявке информации.
- 6. В целях получения субсидии принимаем следующие обязательства:
 - обеспечить среднесписочную численность работников (без внешних совместителей) по итогам года оказания финансовой поддержки (по состоянию на 1 января следующего года) в количестве не менее _____ человек;
 - осуществлять предпринимательскую деятельность не менее 13 месяцев, следующих за годом предоставления субсидии.
- 7. Заявляю о согласии на публикацию (размещение) в информационно-телекоммуникационной сети Интернет информации об участнике отбора, о подаваемом участником отбора предложении (заявке), иной информации об участнике отбора, связанной с отбором.
- 8. Заявляю о согласии на обработку персональных данных (для заявителей - индивидуальных предпринимателей).

Обязуюсь выполнять все условия, предусмотренные Порядком.
"___" _____ 20__ года
Должность руководителя юридического лица (индивидуального предпринимателя)
м. п. _____
(при наличии) _____ (подпись) _____ (расшифровка подписи)

Приложение № 2 к Порядку предоставления субсидии из бюджета городского округа "Город Южно-Сахалинск" на финансовое обеспечение (возмещение) затрат субъектам малого и среднего предпринимательства, связанных с приобретением и установлением информационных конструкций в соответствии с дизайн-кодом городской среды города Южно-Сахалинска

Расчет размера субсидии из бюджета городского округа "Город Южно-Сахалинск" на финансовое обеспечение (и/или) возмещение затрат (нужное подчеркнуть) субъектам малого и среднего предпринимательства, связанных с приобретением и установлением информационных конструкций в соответствии с дизайн-кодом городской среды города Южно-Сахалинска

(полное наименование юридического лица (индивидуального предпринимателя))

№ п/п	Наименование планируемых и (или) произведенных затрат (нужное подчеркнуть)	Сумма затрат, руб.	
		всего	в т. ч. НДС
1.	Приобретение (изготовление) информационной конструкции		
2.	Установление информационной конструкции		
Итого затрат:			

Размер запрашиваемой субсидии _____ рублей <1>.
(сумма полностью цифрами и прописью)

"___" _____ 20__ года
м. п. _____
(при наличии)
Должность руководителя юридического лица (индивидуального предпринимателя) _____
(подпись) _____ (расшифровка подписи)
Главный бухгалтер _____
(подпись) _____ (расшифровка подписи)

<1> Субсидия предоставляется в размере не более 70% от общей суммы затрат без учета НДС, но не более 100 000 (ста тысяч) рублей.

Приложение № 3 к Порядку предоставления субсидии из бюджета городского округа "Город Южно-Сахалинск" на финансовое обеспечение (возмещение) затрат субъектам малого и среднего предпринимательства, связанных с приобретением и установлением информационных конструкций в соответствии с дизайн-кодом городской среды города Южно-Сахалинска

Критерии отбора заявителя

(полное наименование заявителя)

№ п/п	Критерий	Показатель	Коэффициент	Удельный вес критерия в общей системе оценки, %	Итоговый коэффициент оценки
1.	Количество рабочих мест, созданных на дату подачи документов в Уполномоченный орган (ед.)	более 10	10	30	3,00
		от 7 до 10	7,5		
		от 4 до 6	5		
		от 1 до 3	2,5		
		нет	0		
2.	Соответствие информационной конструкции требованиям дизайн-кода городской среды города Южно-Сахалинска	Соответствует	10	35	3,50
		Не соответствует	0		
3.	Наличие согласования Департамента на размещение изготовленной информационной конструкции согласно постановлению администрации города Южно-Сахалинска от 21.11.2017 № 3130-па "Об утверждении правил размещения информационных конструкций на территории городского округа "Город Южно-Сахалинск"	Имеется	10	35	3,50
		Не имеется	0		
Итого:				100	

Приложение № 2
Утвержден постановлением администрации города Южно-Сахалинска от 24.04.2023 № 1177-па

Положение о Комиссии по рассмотрению заявок на предоставление субсидии из бюджета городского округа "Город Южно-Сахалинск" на финансовое обеспечение (возмещение) затрат субъектам малого и среднего предпринимательства, связанных с приобретением и установлением информационных конструкций в соответствии с дизайн-кодом городской среды города Южно-Сахалинска

1. Комиссия является временным коллегиальным органом, который рассматривает и проводит оценку документов субъектов малого и среднего предпринимательства и принимает решение о предоставлении субсидии участнику отбора либо об отказе в предоставлении субсидии.
2. Деятельность Комиссии основывается на добровольности, равноправии, законности.
3. Для организационного, технического и информационного обеспечения отбора определяется уполномоченный орган в лице Департамента архитектуры и градостроительства города Южно-Сахалинска.
4. Комиссия руководствуется Гражданским кодексом Российской Федерации, Бюджетным кодексом Российской Федерации, Федеральным законом от 06.10.2003 № 131-ФЗ

"Об общих принципах организации местного самоуправления в Российской Федерации", Уставом городского округа "Город Южно-Сахалинск", настоящим Положением.

2. Задачи Комиссии
 - 2.1. Рассмотрение и оценка документов, поданных на участие в отборе.
 - 2.2. Обеспечение открытости и прозрачности процедур проведения отбора, гласности на всех его этапах и равенства всех участников.
 - 2.3. Принятие решения о допуске либо об отклонении заявки в участии в отборе, о предоставлении субсидии участнику отбора либо об отказе в предоставлении субсидии, которое оформляется протоколом заседания комиссии.

3. Формирование Комиссии
 - 3.1. Члены Комиссии формируются из:
 - представителей уполномоченного органа и подведомственного ему учреждения;
 - представителей структурных подразделений аппарата и отраслевых (функциональных) органов администрации города Южно-Сахалинска;
 - квалифицированных специалистов в сфере архитектуры и градостроительства Сахалинской области.
 - 3.2. Не могут быть членами Комиссии:
 - представители политических партий и движений;
 - представители религиозных организаций;
 - представители некоммерческих иностранных организаций;
 - представители организаций, участвующих в отборе;
 - индивидуальные предприниматели, участвующие в отборе.
 - 3.3. Члены Комиссии привлекаются к работе на добровольной и безвозмездной основе.
 - 3.4. В состав Комиссии входят: председатель Комиссии, заместитель председателя Комиссии, секретарь Комиссии (без права голоса) и члены Комиссии. Состав Комиссии утверждается постановлением администрации города Южно-Сахалинска.
 - 3.5. Возглавляет работу Комиссии председатель - директор Департамента архитектуры и градостроительства города Южно-Сахалинска. В случае отсутствия председателя Комиссии его обязанности исполняет заместитель председателя Комиссии - заместитель директора, начальник отдела дизайна и оформления городского пространства Департамента архитектуры и градостроительства города Южно-Сахалинска.
 - 3.6. Члены Комиссии вправе знакомиться с материалами заседания, выступать по вопросам повестки, выдвигать возражения в случае несогласия с рассмотрением отдельных вопросов заседания.
 - 3.7. Члены Комиссии обязаны лично присутствовать на заседании Комиссии, при наличии уважительных причин уведомить секретаря Комиссии о невозможности присутствовать на заседании.

4. Компетенция Комиссии
 - 4.1. Комиссия:
 - рассматривает и осуществляет оценку представленных на отбор документов;
 - принимает решение о допуске либо об отклонении заявки на участие в отборе, о предоставлении субсидии участникам отбора, а также принимает решение об отказе в предоставлении субсидии.
 - 4.2. Комиссия правомочна решать вопросы, отнесенные к ее компетенции, если на заседании присутствуют более половины ее членов.
 - 4.3. В процессе рассмотрения документов Комиссия вправе приглашать на свои заседания представителей участников отбора, задавать им вопросы.
 - 4.4. Комиссия обеспечивает возможность присутствия граждан (физических лиц), в том числе представителей организаций (юридических лиц), общественных объединений, государственных органов и органов местного самоуправления, на своих заседаниях.
 4. Компетенция Уполномоченного органа
 - обеспечивает подготовку и размещение объявления о проведении отбора в газете "Южно-Сахалинск сегодня" и на официальном сайте администрации города Южно-Сахалинска в информационно-телекоммуникационной сети Интернет;
 - осуществляет прием, предварительную проверку на соответствие и регистрацию заявок на участие в отборе;
 - предоставляет Комиссии информацию о поступивших заявках и предварительную информацию о соответствии заявок требованиям порядка предоставления субсидий;
 - уведомляет участников отбора об итогах отбора;
 - на основании решений Комиссии оформляет протоколы ее заседаний;
 - обеспечивает размещение протокола Комиссии об итогах отбора на официальном сайте администрации города Южно-Сахалинска в информационно-телекоммуникационной сети Интернет в течение 14 (четырнадцати) календарных дней, следующих за днем принятия решения Комиссии об итогах отбора;
 - организует подписание соглашений на предоставление субсидий с получателями субсидии;
 - контролирует процесс выполнения условий соглашения о предоставлении субсидии;
 - принимает и рассматривает отчетные документы от получателей субсидии.

6. Порядок работы Комиссии
 - 6.1. Комиссия проводит заседание, на котором принимает решение о предоставлении субсидий, чьи заявки получили наибольшее количество баллов, и принимает окончательное решение по определению размера предоставляемой субсидии по каждому предложению. В случае равного распределения голосов председатель Комиссии имеет право решающего голоса.
 - 6.2. Решение Комиссии об итогах отбора оформляется протоколом, который подписывается всеми присутствующими членами Комиссии, заместителем Комиссии и секретарем Комиссии и утверждается председателем Комиссии (в случае его отсутствия, его заместителем). Протоколы заседаний Комиссии хранятся у Уполномоченного органа.
 7. Порядок присутствия граждан (физических лиц), в том числе представителей организаций (юридических лиц), общественных объединений, государственных органов и органов местного самоуправления на заседаниях Комиссии
 - 7.1. Настоящий раздел разработан в соответствии со статьей 15 Федерального закона от 09.02.2009 № 8-ФЗ "Об обеспечении доступа к информации о деятельности государственных органов и органов местного самоуправления", постановлением администрации города Южно-Сахалинска от 31.03.2010 № 565 "Об утверждении Порядка организации доступа и осуществления контроля за обеспечением доступа к информации о деятельности администрации города Южно-Сахалинска" и определяет порядок присутствия граждан (физических лиц), в том числе представителей организаций (юридических лиц), общественных объединений, государственных органов и органов местного самоуправления (далее - заинтересованные лица), на заседаниях Комиссии.
 - 7.2. Заинтересованным лицам гарантируется возможность присутствия на заседаниях Комиссии.
 - 7.3. Действие настоящего раздела не распространяется:
 - на граждан, включенных в состав Комиссии;
 - на представителей органов местного самоуправления, которые вправе присутствовать на заседании Комиссии в соответствии с действующим нормативным правовым актом;
 - на граждан, которые приглашены на заседание Комиссии.
 - 7.4. Уполномоченный орган, обеспечивающий деятельность Комиссии, в течение 5 (пяти) календарных дней до дня проведения заседания Комиссии информирует граждан путем размещения информации на официальном сайте администрации города Южно-Сахалинска о запланированном к проведению заседании Комиссии.
 - 7.5. Информация включает в себя следующие сведения:
 - дата и время проведения заседания;
 - место проведения заседания с указанием точного адреса;

- перечень вопросов, рассматриваемых на заседании;
- необходимость заинтересованным лицам иметь при себе паспорт либо иной документ, удостоверяющий личность, а также в случае представления интересов организаций (юридических лиц), общественных объединений, государственных органов и органов местного самоуправления - документ, подтверждающий полномочия представителя;
- порядок присутствия заинтересованных лиц на заседании;
- контактный телефон и электронный адрес Уполномоченного органа;
- иная справочная информация по вопросам проведения заседания.

7.6. В целях эффективного распределения свободных мест заинтересованное лицо, изъявившее желание присутствовать на заседании коллегиального органа, не позднее 2 (двух) календарных дней до дня проведения заседания направляет заявление на участие в заседании по форме, указанной в пункте 7.18 настоящего раздела, либо в произвольной форме Уполномоченному органу.

7.7. Заявление направляется заинтересованным лицом в письменном виде либо на электронный адрес Уполномоченного органа.

7.8. Уполномоченным органом при получении заявления в письменном виде представляется в заявлении отметка о дате и времени его поступления. Дата и время получения заявления в электронном виде устанавливаются на основании сведений, содержащихся в электронном сообщении.

7.9. Количество присутствующих на заседании граждан не должно создавать препятствий в работе Комиссии. Уполномоченный орган предусматривает необходимые условия для размещения заинтересованных лиц в месте заседания.

7.10. Количество заинтересованных лиц, присутствующих на заседании Комиссии, определяется председателем в зависимости от особенностей помещения, в котором проводится заседание.

7.11. Заинтересованные лица, не представившие заявление в срок, установленный пунктом 7.6 настоящего раздела, допускаются к участию в нем только при наличии свободных мест для размещения.

7.12. Участие заинтересованных лиц в заседании Комиссии осуществляется при предъявлении документа, удостоверяющего личность.

7.13. Уполномоченный орган перед началом заседания Комиссии проводит процедуру регистрации заинтересованных лиц.

7.14. В лист регистрации вносятся фамилия, имя и отчество (при наличии), а также вид документа, его серия, номер и дата выдачи. Листы регистрации приобщаются к материалам заседания. При регистрации перед началом заседания заинтересованные лица информируются о своих правах и ответственности в связи с присутствием на заседании коллегиального органа.

7.15. Заинтересованные лица вправе делать записи, производить фото-, аудио- и видеозапись, а также фиксировать ход заседания в иных порядке и формах, которые предусмотрены действующим законодательством, в той мере, в которой данные действия не мешают проведению заседания.

7.16. Заинтересованные лица не участвуют в обсуждении и принятии решений, не препятствуют ходу заседания в иных формах. По решению председательствующего на заседании Комиссии заинтересованному лицу может быть предоставлено право задать вопрос или выступить по рассматриваемому вопросу.

7.17. Для обеспечения беспрепятственного доступа заинтересованных лиц в административные здания (помещения), где планируется проведение заседания коллегиального органа, Уполномоченный орган обязан уведомить должностных лиц, ответственных за организацию пропускного режима.

7.18. Форма заявления на участие в заседании Комиссии:

Заявление на участие в заседании Комиссии

Я, _____
(наименование коллегиального органа)
Я, _____
(Ф.И.О. заинтересованного лица)
паспорт серии _____ номер _____
выдан _____ " _____"
(кем и когда выдан)
прошу допустить меня к участию в заседании _____
которое состоится " _____" _____ года _____ час. _____ мин.
по адресу _____
Контактные данные заинтересованного лица <*>:
телефон _____ адрес для корреспонденции _____
электронная почта _____
Являюсь представителем <***> _____

(наименование организации (юридического лица), государственного органа, органа местного самоуправления, представителем которого является заинтересованное лицо)

Реквизиты доверенности _____
Дата _____ Подпись _____

<*> Контактные данные заинтересованного лица заполняются при наличии указанных реквизитов.
<***> Заполняются, если заинтересованное лицо является представителем организации (юридического лица), государственного органа, органа местного самоуправления.

8. Внесение изменений и дополнений в настоящее Положение
Положение о Комиссии, изменения и дополнения к нему утверждаются постановлением администрации города Южно-Сахалинска.

Приложение № 3
Утвержден постановлением администрации города Южно-Сахалинска от 24.04.2023 № 1177-па

Состав комиссии по рассмотрению заявок на предоставление субсидии из бюджета городского округа "Город Южно-Сахалинск" на финансовое обеспечение (возмещение) затрат субъектам малого и среднего предпринимательства, связанных с приобретением и установлением информационных конструкций в соответствии с дизайн-кодом городской среды города Южно-Сахалинска

1. Председатель Комиссии - директор Департамента архитектуры и градостроительства города Южно-Сахалинска.
2. Заместитель председателя Комиссии - заместитель директора, начальник отдела дизайна и оформления городского пространства Департамента архитектуры и градостроительства города Южно-Сахалинска.
3. Секретарь Комиссии - экономист 1-й категории отдела бюджетного планирования и экономического анализа муниципального казенного учреждения "Центр информационного обеспечения градостроительной деятельности города Южно-Сахалинска".
4. Члены Комиссии:
 - 4.1. Директор муниципального казенного учреждения "Центр информационного обеспечения градостроительной деятельности города Южно-Сахалинска".
 - 4.2. Начальник отдела юридической и общей работы Департамента архитектуры и градостроительства города Южно-Сахалинска.
 - 4.3. Начальник отдела бюджетного планирования и экономического анализа муниципального казенного учреждения "Центр информационного обеспечения градостроительной деятельности города Южно-Сахалинска".
 - 4.4. Представитель Департамента общественной безопасности и контроля аппарата администрации города Южно-Сахалинска.
 - 4.5. Представитель Департамента продовольственных ресурсов и потребительского рынка аппарата администрации города Южно-Сахалинска.
 - 4.6. Квалифицированный специалист в сфере архитектуры и градостроительства Сахалинской области (по согласованию).

АДМИНИСТРАЦИЯ ГОРОДА ЮЖНО-САХАЛИНСКА ПОСТАНОВЛЕНИЕ

от 20.04.2023 № 1127-па

О внесении изменений в Положение о системе оплаты труда руководителей и специалистов муниципального казенного учреждения "Управление информационно-финансового обеспечения земельными ресурсами", утвержденное постановлением администрации города Южно-Сахалинска от 27.09.2021 № 2532-па

В соответствии со ст. 16 Федерального закона от 06.10.2003 № 131-ФЗ "Об общих принципах организации местного самоуправления в Российской Федерации", ст. 37 Устава городского округа "Город Южно-Сахалинск" администрация города Южно-Сахалинска **постановляет**:

1. Внести изменения в Положение о системе оплаты труда руководителей и специалистов муниципального казенного учреждения "Управление информационно-финансового обеспечения земельными ресурсами", утвержденное постановлением администрации города Южно-Сахалинска от 27.09.2021 № 2532-па (далее - Положение):

1.1. В разделе 4:

1.1.1. Подпункт 4.5.4 пункта 4.5 изложить в следующей редакции:

"4.5.4. Работнику, впервые или вновь принятому в Учреждение (за исключением работника, уволенного из отраслевого (функционального) органа, структурного подразделения аппарата администрации города Южно-Сахалинска, муниципального учреждения, Учредителем которого является администрация города Южно-Сахалинска, и в течение пяти рабочих дней принятого в Учреждение), ежемесячная надбавка за сложность, напряженность и высокие достижения в труде устанавливается в базовом размере без учета оценки показателей эффективности и результативности профессиональной деятельности:

- принятому без испытательного срока - в течение месяца со дня поступления на работу;

- принятому с испытательным сроком - в течение всего испытательного срока."

1.1.2. Подпункты 4.6.1.3, 4.6.1.4 пункта 4.6 изложить в следующей редакции:

"4.6.1.3. С достижением или участием в достижении ключевых показателей эффективности (квартальных/годовых), установленных для мэра города, первого вице-мэра, вице-мэров города Южно-Сахалинска.

4.6.1.4. С выполнением заданий, обеспечивающих выполнение органами местного самоуправления функций по решению вопросов местного значения, по поручению директора Учреждения, в условиях ограниченных временных ресурсов и требующих значительного изменения характера основной работы работника, повышения интенсивности и напряженности труда, с учетом личного вклада работника в общие результаты работы, его оперативность и профессионализм, проявленные при этом инициативу и творческий подход."

1.1.3. Подпункт 4.6.6 пункта 4.6 изложить в следующей редакции:

"4.6.6. За выполнение особо важного или сложного задания, установленного подпунктом 4.6.1.4 настоящего Положения, предусматривается выплата премии в размере не более одного должностного оклада в год."

1.2. Пункт 6.6 раздела 6 изложить в следующей редакции:

"6.6. Премия за выполнение особо важных и сложных заданий устанавливается директору Учреждения по согласованию с Учредителем и курирующим вице-мэром города Южно-Сахалинска по форме представления о премировании согласно приложению № 4 к настоящему Положению, исходя из следующих критериев:

6.6.1. За достижение высоких результатов по итогам внедрения новых форм и методов работы, направленных на развитие деятельности администрации города Южно-Сахалинска и повышение ее эффективности, в том числе проектов внедрения технологий бережливого производства.

6.6.2. За участие в реализации проектов в рамках проектной деятельности администрации города Южно-Сахалинска.

6.6.3. За достижение или участие в достижении ключевых показателей эффективности (квартальных/годовых), установленных для мэра города, первого вице-мэра, вице-мэров города Южно-Сахалинска.

6.6.4. За выполнение заданий, обеспечивающих выполнение органами местного самоуправления функций по решению вопросов местного значения, по поручению Учредителя, в условиях ограниченных временных ресурсов и требующих значительного изменения характера основной работы директора Учреждения, повышения интенсивности и напряженности труда, с учетом личного вклада в общие результаты работы, его оперативность и профессионализм, проявленные при этом инициативу и творческий подход.

6.6.5. Премия за выполнение особо важных и сложных заданий выплачивается в размере не более четырех должностных окладов в год в пределах средств, предусмотренных в смете расходов на оплату труда работников.

За выполнение особо важного или сложного задания, установленного подпунктом 6.6.3 настоящего Положения, предусматривается выплата премии в размере не более одного должностного оклада одновременно.

За выполнение особо важного или сложного задания, установленного подпунктом 6.6.4 настоящего Положения, предусматривается выплата премии в размере не более одного должностного оклада в год.

6.6.6. Премия за выполнение особо важных и сложных заданий выплачивается директору Учреждения при условии отсутствия дисциплинарного взыскания."

1.3. Подпункт 7.9.2 раздела 7.9 изложить в следующей редакции:

"7.9.2. Размер единовременной выплаты по итогам работы Учреждения за год определяется как произведение норматива и суммы начисленной заработной платы работника за 12 месяцев текущего финансового года, за исключением выплат:

- денежная компенсация части неиспользованного отпуска;
- пособие по временной нетрудоспособности за счет работодателя;
- материальная помощь.

Размер норматива определяется как частное суммы сложившейся экономии фонда оплаты труда в Учреждении в декабре текущего года и суммы начисленной заработной платы в Учреждении за 12 месяцев текущего финансового года."

1.4. В приложении № 6 к Положению слова "пунктом 4.4 Порядка расчета размера ежеквартальной премии по результату оценки деятельности работника в связи с участием в проектной деятельности в качестве администратора проекта" заменить словами "подпунктом 7.10.2.2 Положения о системе оплаты труда руководителей и специалистов муниципального казенного учреждения "Управление информационно-финансового обеспечения земельными ресурсами".

2. Подпункты 1.1-1.3 настоящего постановления распространяют свое действие на правоотношения, возникшие с 23.01.2023.

3. Подпункт 1.4 настоящего постановления распространяет свое действие на правоотношения, возникшие с 15.12.2022.

4. Настоящее постановление опубликовать в газете "Южно-Сахалинск сегодня" и разместить на официальном сайте администрации города Южно-Сахалинска.

5. Контроль исполнения настоящего постановления администрации города возложить на директора Департамента землепользования города Южно-Сахалинска (Федотова Е.В.).

Исполняющий обязанности мэра города А.В. КОВАЛЬЧУК.

АДМИНИСТРАЦИЯ ГОРОДА ЮЖНО-САХАЛИНСКА ПОСТАНОВЛЕНИЕ

от 20.04.2023 № 1123-па

Об утверждении Положения о создании и ведении официальных страниц администрации города Южно-Сахалинска и подведомственных ей организаций в социальных сетях информационно-телекоммуникационной сети Интернет"

В соответствии с Федеральным законом от 06.10.2003 № 131-ФЗ "Об общих принципах организации местного самоуправления в Российской Федерации", Федеральным законом от 27.07.2006 № 149-ФЗ "Об информации, информационных технологиях и защите информации", Федеральным законом от 09.02.2009 № 8-ФЗ "Об обеспечении доступа к информации о деятельности государственных органов и органов местного самоуправления", решением Городской Думы города Южно-Сахалинска от 23.12.2014 № 57/5-14-5 "О Положении об обеспечении доступа к информации о деятельности органов местного самоуправления городского округа "Город Южно-Сахалинск" администрация города Южно-Сахалинска **постановляет:**

1. Утвердить:
 - 1.1. Положение о создании и ведении официальных страниц администрации города Южно-Сахалинска и подведомственных ей организаций в социальных сетях информационно-телекоммуникационной сети Интернет (приложение № 1).
 - 1.2. Перечень организаций, ответственных за создание и ведение официальных страниц в социальных сетях информационно-телекоммуникационной сети Интернет (приложение № 2).
2. Утвердить МКУ "Управление информационного обеспечения администрации города Южно-Сахалинска" оператором официальных страниц мэра города Южно-Сахалинска и администрации города Южно-Сахалинска в социальных сетях информационно-телекоммуникационной сети Интернет.
3. МКУ "Управление информационного обеспечения администрации города Южно-Сахалинска" обеспечить своевременную регистрацию официальных страниц администрации города Южно-Сахалинска в социальных сетях информационно-телекоммуникационной сети Интернет и размещение их ссылок на главной странице официального сайта администрации города Южно-Сахалинска (<https://yuzhno-sakh.ru>).
4. Руководителям отраслевых (функциональных) органов администрации города Южно-Сахалинска, подведомственных муниципальных учреждений и предприятий обеспечить своевременную регистрацию своих официальных страниц в социальных сетях информационно-телекоммуникационной сети Интернет и размещение их ссылок на официальном сайте администрации города Южно-Сахалинска (<https://yuzhno-sakh.ru>) в подразделах соответствующих учреждений и предприятий.
5. МКУ "Управление информационного обеспечения администрации города Южно-Сахалинска" организовать работу с сообщениями и комментариями пользователей, поступающими через официальные страницы администрации города Южно-Сахалинска в социальных сетях информационно-телекоммуникационной сети Интернет, системы интерактивной связи с населением, а также от Центра управления регионом Сахалинской области, обеспечить выполнение требований, предусмотренных настоящим постановлением.
6. Руководителям отраслевых (функциональных) органов администрации города Южно-Сахалинска, подведомственных муниципальных учреждений и предприятий организовать работу с сообщениями и комментариями пользователей, поступающими через свои официальные страницы в социальных сетях, обеспечить выполнение требований, предусмотренных настоящим постановлением.
7. Признать утратившим силу постановление администрации города Южно-Сахалинска № 3804-па от 22.11.2019 "Об организации работы с обращениями пользователей, поступившими посредством социальных сетей информационно-телекоммуникационной сети Интернет".
8. Опубликовать настоящее постановление администрации города в газете "Южно-Сахалинск сегодня" и разместить на официальном сайте администрации города Южно-Сахалинска.
9. Контроль исполнения постановления администрации города возложить на вице-мэра города Южно-Сахалинска (Хайбриев Д.Ф.).

Исполняющий обязанности мэра города А.В. КОВАЛЬЧУК.

Приложение № 1

Утверждено постановлением администрации города Южно-Сахалинска от 20.04.2023 № 1123-па

Положение о создании и ведении официальных страниц администрации города Южно-Сахалинска и подведомственных ей организаций в социальных сетях информационно-телекоммуникационной сети Интернет

1. Общие положения

1.1. Настоящее Положение определяет правила создания и ведения официальных страниц администрации города Южно-Сахалинска, отраслевых (функциональных) органов администрации города Южно-Сахалинска, подведомственных муниципальных учреждений и предприятий в социальных сетях в информационно-телекоммуникационной сети Интернет (далее - социальные сети), в том числе порядок работы с сообщениями и комментариями пользователей, поступающими через официальные страницы администрации города Южно-Сахалинска, отраслевых (функциональных) органов администрации города Южно-Сахалинска, подведомственных муниципальных учреждений и предприятий в социальных сетях.

1.2. Положение разработано в целях:

- 1.2.1. Оперативного обеспечения граждан актуальной информацией о деятельности администрации города Южно-Сахалинска, отраслевых (функциональных) органов администрации города Южно-Сахалинска, подведомственных муниципальных учреждений и предприятий.
- 1.2.2. Эффективного взаимодействия и установления обратной связи администрации города Южно-Сахалинска, отраслевых (функциональных) органов администрации города Южно-Сахалинска, подведомственных муниципальных учреждений и предприятий с пользователями информации.
- 1.2.3. Обеспечения дополнительной реализации права граждан на доступ к информации о деятельности администрации города Южно-Сахалинска, отраслевых (функциональных) органов администрации города Южно-Сахалинска, подведомственных муниципальных учреждений и предприятий.

1.3. Деятельность по созданию и ведению официальных страниц администрации города Южно-Сахалинска и подведомственных ей организаций в социальных сетях основывается на следующих принципах:

1.3.1. Своевременное, оперативное реагирование на сообщения и комментарии, поступающие на официальные страницы мэра города Южно-Сахалинска, администрации города Южно-Сахалинска, отраслевых (функциональных) органов администрации города Южно-Сахалинска, подведомственных муниципальных учреждений и предприятий в социальных сетях.

1.3.2. Соблюдение прав граждан на доступ к информации о деятельности администрации города Южно-Сахалинска, отраслевых (функциональных) органов администрации города Южно-Сахалинска, подведомственных муниципальных учреждений и предприятий.

1.4. Настоящее Положение не распространяется на обращения граждан, порядок рассмотрения которых установлен Федеральным законом от 02.05.2006 № 59-ФЗ "О порядке рассмотрения обращений граждан Российской Федерации".

1.5. Информация о персональных данных пользователей, направивших сообщения и комментарии на официальные страницы администрации города Южно-Сахалинска, отраслевых (функциональных) органов администрации города Южно-Сахалинска, подведомственных муниципальных учреждений и предприятий, хранится и обрабатывается с соблюдением требований законодательства о персональных данных.

2. Основные понятия и термины

Для целей настоящего Положения используются следующие понятия и термины:

2.1. Подведомственные организации - отраслевые (функциональные) органы администрации города Южно-Сахалинска, подведомственные муниципальные учреждения и предприятия.

2.2. Оператор - подведомственная администрации города Южно-Сахалинска учреждение, осуществляющее модерацию официальных страниц мэра города Южно-Сахалинска и администрации города Южно-Сахалинска, обработку сообщений и комментариев пользователей, их направление на рассмотрение в структурное подразделение аппарата, отраслевой (функциональный) орган администрации города Южно-Сахалинска, подведомственные муниципальные учреждения и предприятия, проверку и публикацию ответов в сроки, установленные настоящим Положением.

2.3. Официальная страница - персональная страница в определенных Правительством Российской Федерации информационных системах и (или) программах для электронных вычислительных машин, соответствующих требованиям, предусмотренным статьей 10.6 Федерального закона от 27 июля 2006 года № 149-ФЗ "Об информации, информационных технологиях и о защите информации", созданная органом местного самоуправления или подведомственной организацией и содержащая информацию об их деятельности.

2.4. Комментарий - информация и публикация пользователя, размещенная на официальной странице.

2.5. Сообщение - персональное обращение пользователя, направленное в адрес мэра города Южно-Сахалинска, администрации города Южно-Сахалинска и подведомственных организаций.

2.6. Работа с сообщениями и комментариями - обработка, анализ, проверка сообщений, комментариев пользователей и ответов на них, организация и проведение мероприятий по реагированию на сообщения и комментарии, подготовка ответов и их публикация на официальной странице.

2.7. Пользователь информацией - гражданин (физическое лицо), организация (юридическое лицо), общественное объединение, осуществляющие поиск информации о деятельности органов местного самоуправления. Пользователями информацией являются также государственные органы, органы местного самоуправления, осуществляющие поиск указанной информации в соответствии с Федеральным законом от 09.02.2009 № 8-ФЗ "Об обеспечении доступа к информации о деятельности государственных органов и органов местного самоуправления".

2.8. Ответственная структура - структурное подразделение аппарата, отраслевой (функциональный) орган администрации города Южно-Сахалинска, муниципальное учреждение или предприятие, к компетенции которых относится рассмотрение вопроса, изложенного в сообщении или комментарии пользователя.

2.9. Ответ - текстовый и (или) иной комментарий (включая фотографии, видеоматериалы, электронные образцы документов), подготовленный на сообщение или комментарий пользователя.

2.10. Модератор - лицо, обеспечивающее информационное содержание официальной страницы, удаление сообщений и комментариев, нарушающих положения законодательства Российской Федерации, спама, устанавливающего ограничение доступа пользователей к официальной странице в случаях, предусмотренных п. 5.5 настоящего Положения.

2.11. Модерация официальной страницы - деятельность по проверке официальных страниц мэра города Южно-Сахалинска, администрации города Южно-Сахалинска, отраслевых (функциональных) органов администрации города Южно-Сахалинска, подведомственных муниципальных учреждений и предприятий в социальных сетях на предмет размещения пользователями информации, предусмотренной п. 5.5 настоящего Положения, и удаление такой информации.

2.12. Спам - массовая, неперсонифицированная рассылка рекламы или иного вида сообщений и комментариев пользователей, не связанных с деятельностью мэра города Южно-Сахалинска, администрации города Южно-Сахалинска, отраслевых (функциональных) органов администрации города Южно-Сахалинска, подведомственных муниципальных учреждений и предприятий.

3. Создание официальных страниц

3.1. Оператор обеспечивает размещение ссылок на официальные страницы мэра города Южно-Сахалинска и администрации города Южно-Сахалинска в социальных сетях на официальном сайте администрации города Южно-Сахалинска (<https://yuzhno-sakh.ru>) в сети Интернет.

3.2. Подведомственные организации обеспечивают размещение ссылок на официальные страницы в социальных сетях на собственном официальном сайте. В случае отсутствия у подведомственного учреждения или предприятия собственного официального сайта информация об официальных страницах размещается на официальном сайте администрации города Южно-Сахалинска (<https://yuzhno-sakh.ru>) в подразделе отраслевого (функционального) органа, курирующего данное учреждение или предприятие.

4. Ведение официальных страниц

4.1. На официальных страницах мэра города Южно-Сахалинска, администрации города Южно-Сахалинска и подведомственных организаций в социальных сетях размещается:

4.1.1. Информация о мэре города Южно-Сахалинска, администрации города Южно-Сахалинска, подведомственных организациях и их деятельности, в том числе наименование органа местного самоуправления или подведомственной организации, почтовый адрес, адрес электронной почты, номера телефонов справочных служб, информация об официальном сайте органа местного самоуправления или официального сайте подведомственной организации (при наличии).

4.1.2. Иная информация, в том числе о деятельности мэра города Южно-Сахалинска, администрации города Южно-Сахалинска, подведомственных организаций с учетом требований Федерального закона от 09.02.2009 № 8-ФЗ "Об обеспечении доступа к информации о деятельности государственных органов и органов местного самоуправления".

4.2. Публикование информации на официальных страницах мэра города Южно-Сахалинска, администрации города Южно-Сахалинска и подведомственных организаций должно осуществляться не менее 3 раз в неделю.

4.3. Лица, ответственные за создание и ведение официальных страниц мэра города Южно-Сахалинска и администрации города Южно-Сахалинска в социальных сетях, утверждаются приказом директора МКУ "Управление информационно-технического обеспечения администрации города Южно-Сахалинска".

4.4. Лица, ответственные за создание и ведение официальных страниц подведомственных организаций в социальных сетях, утверждаются внутренними локальными документами указанных организаций.

4.5. При ведении официальных страниц используются тексты, фотографии, инфографика, карточки, анимация, видео, трансляции прямых эфиров, опросы, конкурсы, акции, иные материалы.

4.6. Поступающие от пользователей сообщения и комментарии модеруются. В процессе модерации удалению подлежат сообщения и комментарии, нарушающие положения законодательства Российской Федерации, содержащие рекламные рассылки, спам, оскорбления и нецензурные выражения.

5. Работа с сообщениями и комментариями пользователей, поступающими на официальные страницы в социальных сетях

5.1. Организация работы с сообщениями и комментариями пользователей, поступающими на официальные страницы мэра города Южно-Сахалинска и администрации города Южно-Сахалинска в социальных сетях.

5.1.1. При поступлении сообщения или комментария на официальные страницы мэра города Южно-Сахалинска и администрации города Южно-Сахалинска в социальных сетях, в том числе от Центра управления регионом Сахалинской области, в срок, не превышающий 2 рабочих часов с момента поступления сообщения или комментария в социальной сети, оператор проводит их обработку, проверку и направляет его для рассмотрения в ответственную структуру.

5.1.2. В срок, не превышающий 4 рабочих часов с момента поступления сообщения или комментария, ответственная структура проводит обработку, проверку сообщения или комментария, принимает меры оперативного реагирования на проблемы (вопросы), обозначенные в сообщении или комментарии, осуществляет подготовку и направление ответа оператору для проверки и публикации.

5.1.3. Оператор проверяет представленный ответственной структурой проект ответа. При несоответствии проекта ответа предмету поступившего сообщения, комментария или наличия иных недостатков оператор возвращает проект ответа на доработку.

5.1.4. Ответственная структура устраняет выявленные оператором замечания и недостатки в срок, не превышающий 2 часов с момента возврата проекта ответа на доработку.

5.1.5. Оператор при утверждении проекта ответа, представленного ответственной структурой, осуществляет публикацию ответа на официальной странице или направляет ответ в Центр управления регионом Сахалинской области.

5.2. Организация работы с сообщениями и комментариями пользователей, поступающими на официальные страницы подведомственных организаций в социальных сетях.

5.2.1. При поступлении сообщения или комментария на официальную страницу подведомственной организации в срок, не превышающий 2 рабочих часов с момента поступления сообщения или комментария в социальной сети, подведомственная организация проводит их проверку и подготавливает ответ.

5.2.2. В срок, не превышающий 4 рабочих часов с момента поступления сообщения или комментария, сотрудником, получившим в работу сообщение или комментарий, проводится обработка, проверка сообщения или комментария, принимаются меры оперативного реагирования на проблемы (вопросы), обозначенные в сообщении или комментарии, осуществляется подготовка и направление ответа пользователю.

5.2.3. Сообщения и комментарии, рассмотрение и принятие решений по которым не относится к полномочиям подведомственной организации, перенаправляются в МКУ "Управление информационного обеспечения администрации города Южно-Сахалинска" по электронной почте smi-press@yuuzhno-sakh.ru для выполнения действий, предусмотренных п. 5.1.1 настоящего Положения.

При перенаправлении сообщения или комментария в МКУ "Управление информационного обеспечения администрации города Южно-Сахалинска" подведомственная организация сообщает пользователю о таком перенаправлении в течение 10 минут с момента принятия решения.

5.3. Общий срок обработки, подготовки, доработки и публикации ответа не должен превышать 8 часов с момента получения сообщения или комментария на официальную страницу мэра города Южно-Сахалинска, администрации города Южно-Сахалинска или подведомственной организации.

5.4. Оператор и (или) подведомственные организации оставляют сообщение или комментарий без ответа по существу поставленных вопросов в следующих случаях:

5.4.1. Содержат нецензурные либо оскорбительные выражения, угрозы жизни, здоровью и имуществу должностного лица, а также членов его семьи.

5.4.2. Текст сообщения или комментария не поддается прочтению и (или) не позволяет определить их суть.

5.4.3. Сообщения или комментарии содержат рекламные рассылки и спам.

5.5. В случаях, предусмотренных подпунктами 5.5.1 и 5.5.3, оператор и (или) подведомственные организации ограничивают коммуникативные возможности, предоставляемые социальными сетями, в рамках официальных страниц.

6. Ответственность за нарушение требований настоящего Порядка
Должностные лица отраслевых (функциональных) органов администрации города, подведомственных муниципальных учреждений и предприятий несут персональную ответственность за выполнение требований настоящего Положения в соответствии с законодательством Российской Федерации.

Приложение № 2
Утвержден постановлением администрации города Южно-Сахалинска от 20.04.2023 № 1123-п

Перечень организаций, ответственных за создание и ведение официальных страниц в социальных сетях и информационно-телекоммуникационной сети Интернет

№	Наименование учреждения
1	Администрация города Южно-Сахалинска
2	Департамент образования администрации города Южно-Сахалинска
3	Департамент культуры и туризма администрации города Южно-Сахалинска
4	Департамент по физической культуре и спорту администрации города Южно-Сахалинска
5	Муниципальное автономное учреждение "Издательский дом "Южно-Сахалинск сегодня"
6	Муниципальное автономное учреждение "Центр молодежных инициатив"
7	Муниципальное автономное учреждение "Спортивная школа олимпийского резерва по греко-римской борьбе города Южно-Сахалинска"
8	Муниципальное автономное учреждение "Спортивная школа по плаванию города Южно-Сахалинска"
9	Муниципальное автономное учреждение "Спортивный город"
10	Муниципальное автономное учреждение "Спорт"
11	Муниципальное автономное учреждение "Культурно-туристический центр"
12	Муниципальное автономное учреждение "Городской парк культуры и отдыха им. Ю.Гагарина"
13	Муниципальное бюджетное учреждение дополнительного образования "Центральная детская музыкальная школа города Южно-Сахалинска"
14	Муниципальное бюджетное учреждение дополнительного образования "Детская школа искусств № 2 города Южно-Сахалинска"
15	Муниципальное бюджетное учреждение дополнительного образования "Детская школа искусств "Этнос"
16	Муниципальное бюджетное учреждение дополнительного образования "Детская школа искусств № 4 города Южно-Сахалинска"
17	Муниципальное бюджетное учреждение дополнительного образования "Детская музыкальная школа № 1 города Южно-Сахалинска"
18	Муниципальное бюджетное учреждение дополнительного образования "Детская музыкальная школа № 5 города Южно-Сахалинска"
19	Муниципальное бюджетное учреждение дополнительного образования "Детская художественная школа" города Южно-Сахалинска
20	Муниципальное бюджетное учреждение "Южно-Сахалинская централизованная библиотечная система"
21	Муниципальное бюджетное учреждение "Центр народной культуры "Радуга"
22	Муниципальное бюджетное учреждение "Городской детский хореографический центр "Мечта"
23	Муниципальное бюджетное учреждение "Дом культуры "Ключи"
24	Муниципальное автономное учреждение "Дом культуры "Электрон"

25	Муниципальное бюджетное учреждение "Дальненский Дом культуры"
26	Муниципальное бюджетное учреждение "Старорусский Дом культуры"
27	Муниципальное бюджетное учреждение "Дом культуры "Родник"
28	Муниципальное бюджетное учреждение "Дом культуры "Синегорье"
29	Муниципальное бюджетное учреждение "Городской дом культуры "Родина"
30	Муниципальное бюджетное учреждение "Южно-Сахалинский камерный оркестр"
31	Муниципальное бюджетное учреждение "Ансамбль современной народной песни "Русский терем"
32	Муниципальное бюджетное учреждение "Спортивная школа игровых видов спорта г. Южно-Сахалинска"
33	Муниципальное автономное дошкольное образовательное учреждение "Детский сад общеразвивающего вида № 1 "Загадка" г. Южно-Сахалинска"
34	Муниципальное автономное дошкольное образовательное учреждение "Детский сад общеразвивающего вида № 2 "Березка" г. Южно-Сахалинска"
35	Муниципальное автономное дошкольное образовательное учреждение "Детский сад комбинированного вида № 3 "Золотой ключик" г. Южно-Сахалинска"
36	Муниципальное автономное дошкольное образовательное учреждение "Детский сад № 4 "Лебедушка" г. Южно-Сахалинска"
37	Муниципальное автономное дошкольное образовательное учреждение "Центр развития ребенка - детский сад № 5 "Полянка" г. Южно-Сахалинска"
38	Муниципальное бюджетное дошкольное образовательное учреждение "Детский сад компенсирующего вида № 6 г. Южно-Сахалинска"
39	Муниципальное автономное дошкольное образовательное учреждение "Детский сад общеразвивающего вида № 8 "Журавленок" города Южно-Сахалинска"
40	Муниципальное автономное дошкольное образовательное учреждение "Детский сад комбинированного вида № 9 "Чебурашка" г. Южно-Сахалинска"
41	Муниципальное бюджетное дошкольное образовательное учреждение "Детский сад комбинированного вида № 10 "Росинка" г. Южно-Сахалинска"
42	Муниципальное автономное дошкольное образовательное учреждение "Детский сад комбинированного вида № 11 "Ромашка" г. Южно-Сахалинска"
43	Муниципальное бюджетное дошкольное образовательное учреждение "Детский сад общеразвивающего вида № 12 "Лесная сказка" г. Южно-Сахалинска"
44	Муниципальное бюджетное дошкольное образовательное учреждение "Детский сад № 13 "Колокольчик" г. Южно-Сахалинска"
45	Муниципальное автономное дошкольное образовательное учреждение "Центр развития ребенка - детский сад № 14 "Рябинка" г. Южно-Сахалинска"
46	Муниципальное бюджетное дошкольное образовательное учреждение "Детский сад № 15 "Березка" г. Южно-Сахалинска"
47	Муниципальное бюджетное дошкольное образовательное учреждение "Детский сад общеразвивающего вида № 16 "Аленький цветочек" г. Южно-Сахалинска"
48	Муниципальное автономное дошкольное образовательное учреждение "Детский сад общеразвивающего вида № 17 "Огонек" г. Южно-Сахалинска"
49	Муниципальное бюджетное дошкольное образовательное учреждение "Детский сад комбинированного вида № 18 "Гармония" г. Южно-Сахалинска"
50	Муниципальное автономное дошкольное образовательное учреждение "Детский сад комбинированного вида № 19 "Аленушка" г. Южно-Сахалинска"
51	Муниципальное автономное дошкольное образовательное учреждение "Детский сад № 20 "Красная Шапочка" города Южно-Сахалинска"
52	Муниципальное бюджетное дошкольное образовательное учреждение "Детский сад общеразвивающего вида № 21 "Кораблик" города Южно-Сахалинска"
53	Муниципальное бюджетное дошкольное образовательное учреждение "Детский сад общеразвивающего вида № 22 "Ивушка" г. Южно-Сахалинска"
54	Муниципальное бюджетное дошкольное образовательное учреждение "Детский сад № 23 "Гномик" г. Южно-Сахалинска"
55	Муниципальное автономное дошкольное образовательное учреждение "Детский сад общеразвивающего вида № 24 "Солнышко" г. Южно-Сахалинска"
56	Муниципальное автономное дошкольное образовательное учреждение "Детский сад общеразвивающего вида № 25 "Русалочка" г. Южно-Сахалинска"
57	Муниципальное бюджетное дошкольное образовательное учреждение № 26 "Детский сад "Островок" г. Южно-Сахалинска"
58	Муниципальное автономное дошкольное образовательное учреждение "Детский сад комбинированного вида № 27 "Зарничка" г. Южно-Сахалинска"
59	Муниципальное бюджетное дошкольное образовательное учреждение № 28 "Детский сад "Матрешка" г. Южно-Сахалинска"
60	Муниципальное бюджетное дошкольное образовательное учреждение "Детский сад № 29 "Василек" г. Южно-Сахалинска"
61	Муниципальное автономное дошкольное образовательное учреждение "Детский сад общеразвивающего вида № 30 "Улыбка" г. Южно-Сахалинска"
62	Муниципальное автономное дошкольное образовательное учреждение "Детский сад комбинированного вида № 31 "Аистенок" г. Южно-Сахалинска"
63	Муниципальное бюджетное дошкольное образовательное учреждение "Детский сад комбинированного вида № 32 "Буратино" г. Южно-Сахалинска"
64	Муниципальное бюджетное дошкольное образовательное учреждение "Детский сад № 33 "Дюймовочка" г. Южно-Сахалинска"
65	Муниципальное автономное дошкольное образовательное учреждение "Детский сад № 34 "Искорка" с. Березняки"
66	Муниципальное автономное дошкольное образовательное учреждение "Детский сад общеразвивающего вида № 35 "Сказка" г. Южно-Сахалинска"
67	Муниципальное автономное дошкольное образовательное учреждение "Детский сад общеразвивающего вида № 36 "Мальвина" г. Южно-Сахалинска"
68	Муниципальное бюджетное дошкольное образовательное учреждение "Детский сад компенсирующего вида № 37 "Одуванчик" г. Южно-Сахалинска"
69	Муниципальное автономное дошкольное образовательное учреждение "Детский сад общеразвивающего вида № 38 "Лучик" г. Южно-Сахалинска"
70	Муниципальное автономное дошкольное образовательное учреждение "Детский сад общеразвивающего вида № 39 "Радуга" г. Южно-Сахалинска"
71	Муниципальное бюджетное дошкольное образовательное учреждение "Детский сад № 40 "Теремок" с. Синегорск"
72	Муниципальное бюджетное дошкольное образовательное учреждение "Детский сад пристра и оздоровления № 41 "Звездочка" города Южно-Сахалинска"
73	Муниципальное автономное дошкольное образовательное учреждение "Детский сад общеразвивающего вида № 42 "Черемушки" г. Южно-Сахалинска"
74	Муниципальное автономное дошкольное образовательное учреждение "Детский сад общеразвивающего вида № 43 "Светлячок" г. Южно-Сахалинска"
75	Муниципальное автономное дошкольное образовательное учреждение "Центр развития ребенка - детский сад № 44 "Незабудка" г. Южно-Сахалинска"
76	Муниципальное автономное дошкольное образовательное учреждение № 45 "Детский сад "Семицветик" г. Южно-Сахалинска"
77	Муниципальное автономное дошкольное образовательное учреждение "Детский сад общеразвивающего вида № 46 "Жемчужина" г. Южно-Сахалинска"
78	Муниципальное бюджетное дошкольное образовательное учреждение № 47 "Детский сад "Ягодка" г. Южно-Сахалинска"
79	Муниципальное автономное дошкольное образовательное учреждение "Детский сад общеразвивающего вида № 48 "Малыш" г. Южно-Сахалинска"
80	Муниципальное автономное дошкольное образовательное учреждение "Детский сад общеразвивающего вида № 49 "Ласточка" г. Южно-Сахалинска"

Начало приложения № 2 на стр. 19.

81	Муниципальное бюджетное дошкольное образовательное учреждение № 50 "Детский сад "Карусель" г. Южно-Сахалинска"
82	Муниципальное бюджетное дошкольное образовательное учреждение "Детский сад общеразвивающего вида № 54 "Белоснежка" города Южно-Сахалинска"
83	Муниципальное автономное дошкольное образовательное учреждение "Детский сад комбинированного вида № 55 "Веснушка" г. Южно-Сахалинска"
84	Муниципальное автономное дошкольное образовательное учреждение "Детский сад комбинированного вида № 56 "Лукоморье" г. Южно-Сахалинска"
85	Муниципальное автономное дошкольное образовательное учреждение № 57 "Детский сад "Бусинка" с. Дальнее"
86	Муниципальное бюджетное дошкольное образовательное учреждение "Детский сад № 58 "Ручеек" с. Дальнее"
87	Муниципальное бюджетное общеобразовательное учреждение "Средняя общеобразовательная школа № 1 города Южно-Сахалинска"
88	Муниципальное автономное общеобразовательное учреждение "Средняя общеобразовательная школа № 3 имени Героя России Сергея Ромашина города Южно-Сахалинска"
89	Муниципальное бюджетное общеобразовательное учреждение "Средняя общеобразовательная школа № 4 г. Южно-Сахалинска"
90	Муниципальное автономное общеобразовательное учреждение "Средняя общеобразовательная школа № 5 города Южно-Сахалинска"
91	Муниципальное автономное общеобразовательное учреждение "Средняя общеобразовательная школа № 6 города Южно-Сахалинска"
92	Муниципальное автономное общеобразовательное учреждение "Начальная общеобразовательная школа № 7 города Южно-Сахалинска"
93	Муниципальное автономное общеобразовательное учреждение "Средняя общеобразовательная школа № 8 имени генерал-лейтенанта В.Г. Асапова города Южно-Сахалинска"
94	Муниципальное автономное общеобразовательное учреждение "Восточная гимназия города Южно-Сахалинска"
95	Муниципальное автономное общеобразовательное учреждение "Средняя общеобразовательная школа № 11 г. Южно-Сахалинска"
96	Муниципальное бюджетное общеобразовательное учреждение "Кадетская школа города Южно-Сахалинска"
97	Муниципальное автономное общеобразовательное учреждение "Средняя общеобразовательная школа № 13 имени П.А. Леонова города Южно-Сахалинска"
98	Муниципальное бюджетное общеобразовательное учреждение "Средняя общеобразовательная школа № 14 города Южно-Сахалинска"
99	Муниципальное бюджетное общеобразовательное учреждение "Средняя общеобразовательная школа № 16 города Южно-Сахалинска"
100	Муниципальное бюджетное общеобразовательное учреждение "Коррекционная школа "Надежда" города Южно-Сахалинска"
101	Муниципальное бюджетное общеобразовательное учреждение "Средняя общеобразовательная школа № 18 села Синегорск"
102	Муниципальное автономное общеобразовательное учреждение "Средняя общеобразовательная школа № 19 с. Дальнее"
103	Муниципальное автономное общеобразовательное учреждение "Средняя общеобразовательная школа № 20 г. Южно-Сахалинска"
104	Муниципальное автономное общеобразовательное учреждение "Начальная общеобразовательная школа № 21 г. Южно-Сахалинска"
105	Муниципальное бюджетное общеобразовательное учреждение "Средняя общеобразовательная школа № 22 города Южно-Сахалинска"
106	Муниципальное бюджетное общеобразовательное учреждение "Средняя общеобразовательная школа № 23 города Южно-Сахалинска"
107	Муниципальное автономное общеобразовательное учреждение "Средняя общеобразовательная школа № 26 г. Южно-Сахалинска"
108	Муниципальное автономное общеобразовательное учреждение "Средняя общеобразовательная школа № 30 г. Южно-Сахалинска"
109	Муниципальное автономное общеобразовательное учреждение "Средняя общеобразовательная школа № 31 города Южно-Сахалинска"
110	Муниципальное автономное общеобразовательное учреждение "Средняя общеобразовательная школа № 32 города Южно-Сахалинска"
111	Муниципальное автономное общеобразовательное учреждение "Средняя общеобразовательная школа № 34 с. Березняки"
112	Муниципальное автономное общеобразовательное учреждение "Гимназия № 1 имени А.С. Пушкина города Южно-Сахалинска"
113	Муниципальное автономное общеобразовательное учреждение "Гимназия № 2 города Южно-Сахалинска"
114	Муниципальное автономное общеобразовательное учреждение "Гимназия № 3 города Южно-Сахалинска"
115	Муниципальное автономное общеобразовательное учреждение "Лицей № 1 города Южно-Сахалинска"
116	Муниципальное автономное общеобразовательное учреждение "Лицей № 2 г. Южно-Сахалинска"
117	Муниципальное казенное общеобразовательное учреждение "Вечерняя (сменная) общеобразовательная школа № 1 города Южно-Сахалинска"
118	Муниципальное автономное учреждение дополнительного образования "Дворец детского (юношеского) творчества города Южно-Сахалинска"
119	Муниципальное бюджетное учреждение дополнительного образования "Центр детского-юношеского туризма города Южно-Сахалинска"

1. Внести в Порядок предоставления субсидии (гранта в форме субсидии) территориальным общественным самоуправлениям городского округа "Город Южно-Сахалинск" на осуществление деятельности по благоустройству территории, утвержденный постановлением администрации города Южно-Сахалинска от 09.12.2021 № 3123-па, изменение, изложив подпункт 2.3.6 пункта 2.3 в новой редакции:

"2.3.6. Участники отбора не должны являться иностранными юридическими лицами, в том числе местом регистрации которых является государство или территория, включенные в утверждаемый Министерством финансов Российской Федерации перечень государств и территорий, используемых для промежуточного (офшорного) владения активами в Российской Федерации (далее - офшорные компании), а также российскими юридическими лицами, в уставном (складочном) капитале которых доля прямого или косвенного (через третьих лиц) участия офшорных компаний в совокупности превышает 25 процентов (если иное не предусмотрено законодательством Российской Федерации). При расчете доли участия офшорных компаний в капитале российских юридических лиц не учитывается прямое и (или) косвенное участие офшорных компаний в капитале публичных акционерных обществ (в том числе со статусом международной компании), акции которых обращаются на организованных торгах в Российской Федерации, а также косвенное участие таких офшорных компаний в капитале других российских юридических лиц, реализованное через участие в капитале указанных публичных акционерных обществ."

2. Настоящее постановление опубликовать в газете "Южно-Сахалинск сегодня" и разместить на официальном сайте администрации города Южно-Сахалинска.

3. Контроль исполнения постановления администрации города возложить на директора Департамента городского хозяйства администрации города Южно-Сахалинска (Золотов Е.А.).

Исполняющий обязанности мэра города А.В. КОВАЛЬЧУК.

АДМИНИСТРАЦИЯ ГОРОДА ЮЖНО-САХАЛИНСКА ПОСТАНОВЛЕНИЕ

от 21.04.2023 № 1152-па

О внесении изменений в Порядок предоставления субсидии юридическим лицам (за исключением государственных (муниципальных) учреждений) и индивидуальным предпринимателям за счет средств бюджета городского округа "Город Южно-Сахалинск" на финансовое обеспечение затрат на ремонт общего имущества многоквартирных домов, расположенных на территории городского округа "Город Южно-Сахалинск", утвержденный постановлением администрации города Южно-Сахалинска от 03.08.2021 № 2113-па

В соответствии со статьей 78 Бюджетного кодекса Российской Федерации, статьей 16 Федерального закона от 06.10.2003 № 131-ФЗ "Об общих принципах организации местного самоуправления в Российской Федерации", постановлением Правительства Российской Федерации от 18.09.2020 № 1492 "Об общих требованиях к нормативным правовым актам, муниципальным правовым актам, регулирующим предоставление субсидий, в том числе грантов в форме субсидий, юридическим лицам, индивидуальным предпринимателям, а также физическим лицам - производителям товаров, работ, услуг, и о признании утратившими силу некоторых актов Правительства Российской Федерации" и отдельных положений некоторых актов Правительства Российской Федерации", статьей 37 Устава городского округа "Город Южно-Сахалинск", муниципальной программой "Жилищное хозяйство и благоустройство на территории городского округа "Город Южно-Сахалинск" на 2020-2025 годы", утвержденной постановлением администрации города Южно-Сахалинска № 306-па от 27.01.2020, администрация города Южно-Сахалинска **постановляет:**

1. Внести в Порядок предоставления субсидии юридическим лицам (за исключением государственных (муниципальных) учреждений) и индивидуальным предпринимателям за счет средств бюджета городского округа "Город Южно-Сахалинск" на финансовое обеспечение затрат на ремонт общего имущества многоквартирных жилых домов, расположенных на территории городского округа "Город Южно-Сахалинск", утвержденный постановлением администрации города Южно-Сахалинска от 03.08.2021 № 2113-па, следующие изменения:

1.1. Подпункт 2.3.4 пункта 2.3 раздела 2 изложить в следующей редакции:

"2.3.4. Не является иностранным юридическим лицом, в том числе местом регистрации которого является государство или территория, включенные в утверждаемый Министерством финансов Российской Федерации перечень государств и территорий, используемых для промежуточного (офшорного) владения активами в Российской Федерации (далее - офшорные компании), а также российскими юридическими лицами, в уставном (складочном) капитале которых доля прямого или косвенного (через третьих лиц) участия офшорных компаний в совокупности превышает 25 процентов (если иное не предусмотрено законодательством Российской Федерации). При расчете доли участия офшорных компаний в капитале российских юридических лиц не учитывается прямое и (или) косвенное участие офшорных компаний в капитале публичных акционерных обществ (в том числе со статусом международной компании), акции которых обращаются на организованных торгах в Российской Федерации, а также косвенное участие таких офшорных компаний в капитале других российских юридических лиц, реализованное через участие в капитале указанных публичных акционерных обществ";

1.2. Абзац первый раздела 4 изложить в следующей редакции:

"В целях анализа эффективности использования бюджетных средств получатели субсидии в срок до 1 февраля года, следующего за отчетным, обязаны предоставлять на бумажном носителе лично, по почте или через своего представителя отчетность о достижении значений результатов предоставления субсидии и характеристик, отчетность об осуществлении расходов, источником финансового обеспечения которых является Субсидия, предоставляется ежеквартально не позднее 15-го числа месяца, следующего за отчетным, в котором была получена Субсидия, по форме, определенной типовой формой Соглашения, установленной Департаментом финансов.

Главный распорядитель вправе устанавливать в Соглашении сроки и формы предоставления получателем субсидии дополнительной отчетности".

1.3. Абзац первый пункта 5.3 раздела 5 изложить в следующей редакции:

"5.3. После перечисления субсидии в полном объеме получатель субсидии не позднее 25-го числа месяца, следующего за отчетным, предоставляет в Департамент:"

2. Опубликовать настоящее постановление в газете "Южно-Сахалинск сегодня" и разместить на официальном сайте администрации города Южно-Сахалинска.

3. Контроль исполнения постановления администрации города возложить на директора Департамента городского хозяйства администрации города Южно-Сахалинска (Золотов Е.А.).

Исполняющий обязанности мэра города А.В. КОВАЛЬЧУК.

АДМИНИСТРАЦИЯ ГОРОДА ЮЖНО-САХАЛИНСКА ПОСТАНОВЛЕНИЕ

от 19.04.2023 № 1095-па

О внесении изменения в Порядок предоставления субсидии (гранта в форме субсидии) территориальным общественным самоуправлениям городского округа "Город Южно-Сахалинск" на осуществление деятельности по благоустройству территории", утвержденный постановлением администрации города Южно-Сахалинска от 09.12.2021 № 3123-па

В соответствии со ст. 78.1 Бюджетного кодекса Российской Федерации, Федеральным законом от 06.10.2003 № 131-ФЗ "Об общих принципах организации местного самоуправления в Российской Федерации", постановлением Правительства Российской Федерации от 18.09.2020 № 1492 "Об общих требованиях к нормативным правовым актам, муниципальным правовым актам, регулирующим предоставление субсидий, в том числе грантов в форме субсидий, юридическим лицам, индивидуальным предпринимателям, а также физическим лицам - производителям товаров, работ, услуг, и о признании утратившими силу некоторых актов Правительства Российской Федерации и отдельных положений некоторых актов Правительства Российской Федерации" администрация города Южно-Сахалинска **постановляет:**

АДМИНИСТРАЦИЯ ГОРОДА ЮЖНО-САХАЛИНСКА ПОСТАНОВЛЕНИЕ

от 21.04.2023 № 1153-па

О создании Общественного совета по развитию спортивно-туристического комплекса "Горный воздух"

В соответствии с Федеральным законом от 06.10.2003 № 131-ФЗ "Об общих принципах организации местного самоуправления в Российской Федерации", со статьями 37, 41 Устава городского округа "Город Южно-Сахалинск" администрация города Южно-Сахалинска **постановляет**:

1. Создать Общественный совет по развитию спортивно-туристического комплекса "Горный воздух".

2. Утвердить Положение об Общественном совете по развитию спортивно-туристического комплекса "Горный воздух" (приложение № 1).

3. Утвердить состав Общественного совета по развитию спортивно-туристического комплекса "Горный воздух" (приложение № 2).

4. Опубликовать настоящее постановление в газете "Южно-Сахалинск сегодня" и разместить на официальном сайте администрации города Южно-Сахалинска.

5. Контроль исполнения постановления администрации города возложить на директора Департамента архитектуры и градостроительства города Южно-Сахалинска (Ю Д.М.).

Исполняющий обязанности мэра города А.В. КОВАЛЬЧУК.

Приложение № 1

Утверждено постановлением администрации города Южно-Сахалинска от 21.04.2023 № 1153-па

Положение об Общественном совете по развитию спортивно-туристического комплекса "Горный воздух"

1. Общие положения.

1.1. Общественный совет по развитию спортивно-туристического комплекса "Горный воздух" (далее - Общественный совет) является постоянно действующим коллегиальным органом, осуществляющим свою деятельность на общественных началах, созданным в целях обеспечения взаимодействия органов местного самоуправления городского округа "Город Южно-Сахалинск" (далее - органы местного самоуправления), органов государственной власти Сахалинской области, организаций, физических лиц, индивидуальных предпринимателей по вопросам развития спортивно-туристического комплекса "Горный воздух" (далее - СТК "Горный воздух").

1.2. В своей деятельности Общественный совет руководствуется Конституцией Российской Федерации, Федеральными законами, законодательством Сахалинской области и городского округа "Город Южно-Сахалинск".

1.3. Решения Общественного совета носят рекомендательный характер.

1.4. Материально-техническое и организационное обеспечение деятельности Общественного совета осуществляет автономная некоммерческая организация "Центр развития городской среды "Наш город".

1.5. Задачами Общественного совета являются:

- рассмотрение инициатив, проектов, программ, поступающих от заинтересованных лиц и предусматривающих развитие СТК "Горный воздух" и (или) оказывающих влияние на экологию, городскую инфраструктуру, экономическую и социальные сферы жизни ГО "Город Южно-Сахалинск", в том числе в границах территории опережающего развития "Горный воздух" (далее - ТОР "Горный воздух");

- создание условий, способствующих увеличению общественного контроля при обсуждении инициатив, проектов, программ, предусматривающих развитие СТК "Горный воздух";

- организация и проведение мероприятий, направленных на достижение целей и решение задач Общественного совета.

2. Полномочия Общественного совета.

Для решения задач, указанных в разделе 1 настоящего Положения, совет имеет право:

- привлекать к участию в заседаниях Общественного совета представителей органов государственной власти, органов местного самоуправления, организаций;

- запрашивать в государственных органах, органах местного самоуправления, организациях информацию по вопросам, отнесенным к компетенции Общественного совета;

- обращаться в органы, уполномоченные на осуществление контроля, с предложениями о проведении проверок на основании информации, размещенной в средствах массовой информации, поступающей от граждан и организаций, связанной с реализацией проектов, предусматривающих развитие СТК "Горный воздух", в том числе в границах ТОР "Горный воздух";

- направлять органам государственной власти, органам местного самоуправления, организациям рекомендации по выполнению мероприятий, направленных на развитие СТК "Горный воздух", либо рекомендации по прекращению указанных мероприятий, которые наносят или могут нанести вред гражданам, экологии, инфраструктуре городского округа "Город Южно-Сахалинск";

- создавать рабочие, экспертные группы для решения вопросов, входящих в компетенцию Общественного совета;

- принимать в пределах своей компетенции решения, необходимые для реализации задач Общественного совета.

3. Формирование Общественного совета.

3.1. Общественный совет формируется из граждан (физических лиц), представителей организаций (юридических лиц), общественных объединений по согласованию с ними.

3.2. Состав Общественного совета утверждается постановлением администрации города Южно-Сахалинска, является персональным и состоит из председателя, заместителя председателя, секретаря и членов Общественного совета.

Делегирование членами Общественного совета своих полномочий другим лицам не допускается.

В состав Общественного совета не могут быть включены лица, имеющие непогашенную или неснятую судимость.

3.3. Председатель Общественного совета:

- избирается на первом заседании Общественного совета открытым голосованием большинством голосов лиц, входящих в состав совета, присутствующих на заседании;

- возглавляет и координирует работу Общественного совета, осуществляет общее руководство его деятельностью;

- назначает время и дату проведения заседаний совета, определяет повестку заседания;

- ведет заседания Общественного совета;

- дает поручения членам Общественного совета и контролирует их исполнение.

3.4. Заместитель председателя Общественного совета:

- избирается на первом заседании Общественного совета открытым голосованием большинством голосов лиц, входящих в состав совета, присутствующих на заседании;

- замещает председателя Общественного совета в случае невозможности исполнения последним своих обязанностей и полномочий;

- исполняет поручения председателя Общественного совета.

3.5. Секретарь Общественного совета:

- избирается на первом заседании Общественного совета открытым голосованием большинством голосов лиц, входящих в состав совета, присутствующих на заседании;

- организует заседания Общественного совета;

- оформляет протоколы заседаний Общественного совета;

- исполняет поручения председателя Общественного совета и заместителя председателя Общественного совета.

3.6. Члены Общественного совета:

- участвуют в подготовке материалов по рассматриваемым вопросам, вносят предложения в повестку заседания, в том числе по изменению состава Общественного совета;

- выступают на заседании с предложениями по вопросам, обозначенным в повестке;

- знакомятся с документами, касающимися рассматриваемых вопросов;

- обладают равными правами при обсуждении вопросов, голосовании и принятии решений.

3.7. В составе Общественного совета могут создаваться экспертные группы, руководители которых назначаются на заседаниях Общественного совета.

4. Организация деятельности и порядок работы Общественного совета.

4.1. Общественный совет работает в режиме заседаний, которые проводятся по мере необходимости, но не реже одного раза в год. Заседание считается правомочным, если в нем принимают участие не менее половины списочного состава.

4.2. Секретарь Общественного совета организует проведение заседания, в том числе извещает членов Общественного совета и приглашенных лиц о дате, времени, месте проведения и повестке заседания, обеспечивает ознакомление членов Общественного совета с материалами, подлежащими рассмотрению на заседании.

4.3. Решение Общественного совета считается принятым, если за него проголосовало большинство присутствующих на заседании лиц, входящих в состав Общественного совета. Секретарь Общественного совета также обладает правом голоса.

При равенстве голосов голос председателя (в его отсутствие - заместителя председателя) является решающим.

4.4. Решения Общественного совета оформляются протоколом в течение трех рабочих дней со дня проведения заседания. Протокол подписывается председателем (заместителем председателя) и секретарем Общественного совета.

4.5. Копии протокола заседания Общественного совета в течение двух рабочих дней со дня его подписания направляются в органы государственной власти Сахалинской области, органы местного самоуправления, к компетенции которых относится решение вопросов, рассмотренных на заседании, и иным заинтересованным лицам и организациям.

5. Порядок присутствия граждан (физических лиц), в том числе представителей организаций (юридических лиц), общественных объединений, государственных органов и органов местного самоуправления на заседании Общественного совета.

5.1. Информирование общественности о дате, времени и месте проведения заседания Общественного совета осуществляется путем размещения информации в информационно-телекоммуникационной сети Интернет на официальном сайте администрации города Южно-Сахалинска <http://yuzhno-sakh.ru> не позднее 5 дней до дня проведения заседания Общественного совета.

5.2. Гражданам (физическим лицам), в том числе представителям организаций (юридических лиц), общественных объединений (далее - заинтересованные лица) гарантируется возможность присутствия на заседаниях Общественного совета.

5.3. Участие заинтересованных лиц в заседании Общественного совета осуществляется при предъявлении документа, удостоверяющего личность.

5.4. Секретарь перед началом заседания Общественного совета проводит процедуру регистрации.

В лист регистрации вносятся фамилия, имя и отчество (последнее - при наличии), а также вид документа, удостоверяющего личность, его серия, номер и дата выдачи. Листы регистрации приобщаются к материалам заседания.

5.5. Заинтересованные лица не участвуют в обсуждении и принятии решений, не препятствуют ходу заседания в иных формах. По решению председательствующего на заседании Общественного совета данным лицам предоставляется право задать вопрос или выступить по рассматриваемому вопросу.

5.6. Для обеспечения беспрепятственного доступа заинтересованных лиц в административные здания (помещения), где планируется проведение заседания Общественного совета, секретарь обязан уведомить должностных лиц, ответственных за организацию пропускного режима.

5.7. Контроль за своевременной организацией информирования населения возлагается на секретаря Общественного совета.

Приложение № 2

Утвержден постановлением администрации города Южно-Сахалинска от 21.04.2023 № 1153-па

Состав Общественного совета по развитию спортивно-туристического комплекса "Горный воздух"

Бутаков Иван Владимирович	- руководитель команды Extreme Sakhalin, руководитель беговелошколы Bike Me Sakhalin (по согласованию)
Ульянова Анастасия Олеговна	- начальник отдела спортивно-массовой работы СТК "Горный воздух" (по согласованию)
Агеенко Андрей Дмитриевич	- пенсионер (по согласованию)
Генсиоровский Юрий Витальевич	- директор Сахалинского филиала ДГИ ДВО РАН (по согласованию)
Власенко Павел Павлович	- тренер сборной Сахалинской области по акробатическому сноуборду ОГАО ЦСП (по согласованию)
Котвицкая Татьяна Евгеньевна	- индивидуальный предприниматель (по согласованию)
Купцова Нина Сунчорова	- председатель СПСОО «Спортивный клуб "Неваляшка" (по согласованию)
Балла Игорь Анатольевич	- председатель РОО "Сахалинский клуб экстремального велоспорта" (по согласованию)
Мантуров Артур Владимирович	- директор ООО "Спортпроект" (по согласованию)
Сахаров Валерий Александрович	- доцент кафедры геологического и нефтегазового дела Технического и нефтегазового института СахГУ (по согласованию)
Залпин Андрей Ремуальдович	- генеральный директор ОСКФ "Сфера" (по согласованию)
Чуйко Владимир Викторович	- член СОО ВОО "Русское географическое общество" (по согласованию)
Вишневский Василий Николаевич	- директор автономной некоммерческой организации "Центр развития городской среды "Наш город" (по согласованию)

**АДМИНИСТРАЦИЯ ГОРОДА ЮЖНО-САХАЛИНСКА
ПОСТАНОВЛЕНИЕ**

от 20.04.2023 № 1116-па

Об утверждении состава Конкурсной комиссии по проведению конкурсного отбора инициативных проектов на 2023 год

В соответствии со статьей 37 Устава городского округа "Город Южно-Сахалинск", решением Городской Думы города Южно-Сахалинска от 28.07.2021 г. № 664/29-21-6 "О порядке выдвижения, внесения, обсуждения, рассмотрения и проведения конкурсного отбора инициативных проектов на территории городского округа "Город Южно-Сахалинск", решением Городской Думы города Южно-Сахалинска от 28.07.2021 г. № 665/29-21-6 "О порядке формирования и деятельности конкурсной комиссии по проведению конкурсного отбора инициативных проектов", решением Городской Думы города Южно-Сахалинска от 22.03.2023 г. № 1128/55-23-6 администрация города Южно-Сахалинска **постановляет:**

1. Утвердить состав Конкурсной комиссии по проведению конкурсного отбора инициативных проектов на 2023 год (приложение).
2. Опубликовать настоящее постановление администрации города в газете "Южно-Сахалинск сегодня" и разместить на официальном сайте администрации города Южно-Сахалинска.
3. Контроль исполнения постановления администрации города возложить на директора Департамента внутренней политики аппарата администрации города Южно-Сахалинска (Хлудин Р.А.).

Исполняющий обязанности мэра города А.В. КОВАЛЬЧУК.

Приложение
Утвержден постановлением администрации города Южно-Сахалинска от 20.04.2023 № 1116-па
Состав Конкурсной комиссии по проведению конкурсного отбора инициативных проектов на 2023 год

- | | |
|----------------------------------|---|
| 1. Хайбриев Дмитрий Фаритович | - вице-мэр города Южно-Сахалинска |
| 2. Золотов Евгений Александрович | - директор Департамента городского хозяйства администрации города Южно-Сахалинска |
| 3. Квасникова Юлия Анатольевна | - директор Департамента финансов администрации города Южно-Сахалинска |
| 4. Ю Денис Менчерович | - директор Департамента архитектуры и градостроительства администрации города Южно-Сахалинска |
| 5. Адрова Сусанна Янфиковна | - депутат Городской Думы города Южно-Сахалинска (по согласованию) |
| 6. Артеменко Николай Дмитриевич | - депутат Городской Думы города Южно-Сахалинска (по согласованию) |
| 7. Бутаков Иван Владимирович | - депутат Городской Думы города Южно-Сахалинска (по согласованию) |
| 8. Рудакова Татьяна Ивановна | - депутат Городской Думы города Южно-Сахалинска (по согласованию) |

**АДМИНИСТРАЦИЯ ГОРОДА ЮЖНО-САХАЛИНСКА
ПОСТАНОВЛЕНИЕ**

от 21.04.2023 № 1150-па

О признании утратившим силу проекта планировки с проектом межевания села Березняки, утвержденного постановлением администрации города Южно-Сахалинска от 11.03.2015 № 552-па "Об утверждении проекта планировки с проектом межевания села Березняки в составе проекта "Генеральный план, совмещенный с проектом планировки и проектом межевания с. Березняки городского округа "Город Южно-Сахалинск"

В соответствии с Федеральным законом от 06.10.2003 № 131-ФЗ "Об общих принципах организации местного самоуправления в Российской Федерации", статьями 41-46 Градостроительного кодекса РФ, статьей 28 Устава городского округа "Город Южно-Сахалинск" администрация города Южно-Сахалинска **постановляет:**

1. Признать утратившим силу проект планировки с проектом межевания села Березняки, утвержденный постановлением администрации города Южно-Сахалинска от 11.03.2015 № 552-па "Об утверждении проекта планировки с проектом межевания села Березняки в составе проекта "Генеральный план, совмещенный с проектом планировки и проектом межевания с. Березняки городского округа "Город Южно-Сахалинск", в границах зоны планируемого размещения объектов индивидуальной жилой застройки согласно прилагаемой схеме (приложение).
2. Опубликовать настоящее постановление в газете "Южно-Сахалинск сегодня" и разместить на официальном сайте администрации города Южно-Сахалинска.
3. Контроль исполнения постановления администрации города возложить на директора Департамента архитектуры и градостроительства города Южно-Сахалинска (Ю Д.М.).

Исполняющий обязанности мэра города А.В. КОВАЛЬЧУК.

Приложение к постановлению администрации города Южно-Сахалинска от 21.04.2023 № 1150-па
Схема границ территории



граница территории

**АДМИНИСТРАЦИЯ ГОРОДА ЮЖНО-САХАЛИНСКА
ПОСТАНОВЛЕНИЕ**

от 19.04.2023 № 1094-па

О внесении изменений в административный регламент предоставления муниципальной услуги "Выдача акта освидетельствования проведения основных работ по строительству (реконструкции) объекта индивидуального жилищного строительства с привлечением средств материнского (семейного) капитала", утвержденный постановлением администрации города Южно-Сахалинска от 12.05.2022 № 1003-па

В соответствии с Федеральным законом от 27.07.2010 № 210-ФЗ "Об организации предоставления государственных и муниципальных услуг", Федеральным законом от 06.10.2003 № 131-ФЗ "Об общих принципах организации местного самоуправления в Российской Федерации", статьей 37 Устава городского округа "Город Южно-Сахалинск" администрация города Южно-Сахалинска **постановляет:**

1. Внести в административный регламент предоставления муниципальной услуги "Выдача акта освидетельствования проведения основных работ по строительству (реконструкции) объекта индивидуального жилищного строительства с привлечением средств материнского (семейного) капитала", утвержденный постановлением администрации города Южно-Сахалинска от 12.05.2022 № 1003-па (далее - регламент), следующие изменения:

- 1.1. Пункт 1.3.5 исключить.
- 1.2. Пункт 2.4.2 изложить в новой редакции:
"2.4.2. Результат предоставления муниципальной услуги представляется в форме документа на бумажном носителе."
- 1.3. Подраздел 2.5 изложить в новой редакции:
"2.5. Срок предоставления муниципальной услуги, в том числе с учетом необходимости обращения в организации, участвующие в предоставлении муниципальной услуги. Срок предоставления муниципальной услуги - не более 10 рабочих дней со дня поступления заявления в МКУ ЦИОГД".
- 1.4. В п. 2.6.1 исключить слова "2) через МФЦ";
- 1.5. В пункте 2.6.2 исключить слова "работника многофункционального центра", "руководителя многофункционального центра при первоначальном отказе в приеме документов, необходимых для предоставления муниципальной услуги".
- 1.6. В пункте 2.8.4 исключить слова "и (или) в МФЦ".
- 1.7. Пункт 2.9.4 исключить.
- 1.8. В пункте 2.16.3 исключить слова "в МФЦ".
- 1.9. В наименовании раздела 3 исключить слова "а также особенности выполнения административных процедур в многофункциональных центрах".
- 1.10. Пункт 3.1.1 изложить в новой редакции:
"3.1.1. Предоставление муниципальной услуги включает в себя следующие процедуры:
1) прием заявления и прилагаемых документов;
2) получение сведений посредством межведомственного информационного взаимодействия, в том числе с использованием федеральной государственной информационной системы "Единая система межведомственного электронного взаимодействия";
3) рассмотрение документов и сведений;
4) осмотр объекта;
5) принятие решения о предоставлении услуги;
6) направление (выдача) результата муниципальной услуги.
Описание административных процедур представлено в приложении № 2 к настоящему Административному регламенту."

- 1.11. В наименовании раздела 5 исключить слова "МФЦ".
- 1.12. Пункт 5.2 изложить в следующей редакции:
"5.2. Жалоба подается в письменной форме на бумажном носителе, в электронной форме в Департамент, МКУ ЦИОГД. Жалобы на решения и действия (бездействие) руководителя органа, предоставляющего муниципальную услугу, подаются в вышестоящий орган (при его наличии) либо в случае его отсутствия рассматриваются непосредственно руководителем органа, предоставляющего муниципальную услугу. Жалоба может быть направлена по почте, с использованием информационно-телекоммуникационной сети Интернет, официального органа местного самоуправления, РПГУ, ЕПГУ, информационной системы досудебного обжалования, а также может быть принята при личном приеме заявителя."

- 1.13. Абзац первый пункта 5.3 изложить в следующей редакции:
"5.3. Жалоба, поступившая в Департамент либо в вышестоящий орган (при его наличии), подлежит рассмотрению в течение пятнадцати рабочих дней со дня ее регистрации."

- 1.14. В пункте 5.3 исключить слова "МФЦ, учредителю МФЦ".
- 1.15. Приложения № 1, 2 к регламенту изложить в новой редакции (приложение № 1, 2).

2. Опубликовать настоящее постановление администрации города в газете "Южно-Сахалинск сегодня" и разместить на официальном сайте администрации города Южно-Сахалинска.
3. Контроль исполнения постановления администрации города возложить на директора Департамента архитектуры и градостроительства города Южно-Сахалинска (Ю Д.М.).

Исполняющий обязанности мэра города А.В. КОВАЛЬЧУК.

Приложение № 1 к постановлению администрации города Южно-Сахалинска от 19.04.2023 № 1094-па
Приложение № 1 к административному регламенту по предоставлению муниципальной услуги "Выдача акта освидетельствования проведения основных работ по строительству (реконструкции) объекта индивидуального жилищного строительства с привлечением средств материнского (семейного) капитала"

В _____
(наименование органа местного самоуправления муниципального образования)
от _____
(фамилия, имя, отчество (при наличии), паспортные данные, регистрация по месту жительства, адрес фактического проживания, телефон, адрес электронной почты заявителя; при направлении заявления представителем заявителя - также фамилия, имя, отчество (при наличии), паспортные данные, регистрация по месту жительства, реквизиты документа, подтверждающего полномочия представителя, телефон, адрес электронной почты представителя заявителя)

Заявление о выдаче акта освидетельствования проведения основных работ по строительству (реконструкции) объекта индивидуального жилищного строительства с привлечением средств материнского (семейного) капитала

1	Сведения о владельце сертификата материнского (семейного) капитала
1.1.	Фамилия
1.2.	Имя
1.3.	Отчество (при наличии)
2.	Сведения о государственном сертификате на материнский (семейный) капитал
2.1.	Серия и номер
2.2.	Дата выдачи

2.3.	Наименование территориального органа Пенсионного фонда Российской Федерации	
3.	Сведения о земельном участке	
3.1.	Кадастровый номер земельного участка	
3.2.	Адрес земельного участка	
4.	Сведения об объекте индивидуального жилищного строительства	
4.1.	Кадастровый номер объекта индивидуального жилищного строительства	
4.2.	Адрес объекта индивидуального жилищного строительства	
5.	Сведения о документе, на основании которого проведены работы по строительству (реконструкции)	
5.1.	Вид документа (разрешение на строительство (реконструкцию)/уведомление о соответствии указанных в уведомлении о планируемом строительстве (реконструкции) параметров объекта индивидуального жилищного строительства установленным параметрам и допустимости размещения объекта индивидуального жилищного строительства на земельном участке)	
5.2.	Номер документа	
5.3.	Дата выдачи документа	

5.4.	Наименование органа исполнительной власти или органа местного самоуправления, направившего уведомление или выдавшего разрешение на строительство	
5.5.	Вид проведенных работ (строительство или реконструкция)	
5.6.	Площадь объекта до реконструкции	
5.7.	Площадь объекта после реконструкции	
5.8.	Виды произведенных работ	
5.9.	Основные материалы	

К заявлению прилагаются следующие документы:
(указывается перечень прилагаемых документов)
Результат предоставления муниципальной услуги прошу предоставить:

(путем направления на почтовый адрес заказным письмом с уведомлением или лично под расписку)

(дата)

(подпись)

(фамилия, имя, отчество)
(при наличии)

Приложение № 2 к постановлению администрации города Южно-Сахалинска от 19.04.2023 № 1094-па
Приложение № 2 к административному регламенту предоставления муниципальной услуги "Выдача акта освидетельствования проведения основных работ по строительству (реконструкции) объекта индивидуального жилищного строительства с привлечением средств материнского (семейного) капитала"

Состав, последовательность и сроки выполнения административных процедур (действий) при предоставлении муниципальной услуги

Основание для начала административной процедуры	Содержание административных действий	Срок выполнения административных действий	Должностное лицо, ответственное за выполнение административного действия	Место выполнения административного действия/используемая информационная система	Критерии принятия решения	Результат административного действия, способ фиксации
1	2	3	4	5	6	7
1. Прием заявления и прилагаемых документов						
Поступление в отдел приема и выдачи МКУ ЦИОГД заявления и документов, необходимых для предоставления муниципальной услуги	Прием и проверка комплектности документов на наличие/отсутствие оснований для отказа в приеме документов, предусмотренных подразделом 2.8 административного регламента Регистрация заявления Принятие решения об отказе в приеме документов в случае выявления оснований для отказа в приеме документов	В течение 1 рабочего дня со дня получения уведомления и документов, необходимых для предоставления муниципальной услуги	Должностное лицо отдела приема и выдачи МКУ ЦИОГД	Отдел приема и выдачи МКУ ЦИОГД	Наличие/отсутствие предусмотренных подразделом 2.8 административного регламента оснований для отказа в приеме документов	Регистрация заявления и документов в ГИС (присвоение номера и датирование); назначение должностного лица, ответственного за предоставление муниципальной услуги, и передача ему документов Принятие решения об отказе в приеме документов
2. Получение сведений посредством межведомственного информационного взаимодействия, в том числе с использованием федеральной государственной информационной системы "Единая система межведомственного электронного взаимодействия"						
Поступление должностному лицу, ответственному за предоставление муниципальной услуги, пакета зарегистрированных документов	Направление межведомственных запросов в органы и организации Получение ответов на межведомственные запросы, формирование полного комплекта документов	В день регистрации заявления и документов Не может превышать пять рабочих дней со дня направления межведомственного запроса в орган или организацию, предоставляющие документ и информацию, если иные сроки подготовки и направления ответа на межведомственный запрос не установлены федеральными законами, правовыми актами Правительства Российской Федерации и принятыми в соответствии с федеральными законами нормативными правовыми актами субъектов Российской Федерации	Должностное лицо отдела приема и выдачи МКУ ЦИОГД Должностное лицо Департамента, ответственное за предоставление муниципальной услуги	Департамент/ГИС/ПГС/СМЭВ Департамент/ГИС/ПГС/СМЭВ	Непредставление заявителем документов (сведений), необходимых для предоставления муниципальной услуги, предусмотренных пунктом 2.7.1 административного регламента	Направление межведомственного запроса в органы (организации), предоставляющие документы (сведения), предусмотренные пунктом 2.7 административного регламента, в том числе с использованием СМЭВ Получение документов (сведений), необходимых для предоставления муниципальной услуги
3. Рассмотрение документов и сведений						
Пакет зарегистрированных документов, поступивших должностному лицу, ответственному за предоставление муниципальной услуги	Проверка соответствия документов и сведений требованиям нормативных правовых актов предоставления муниципальной услуги	- не более 9 рабочих дней со дня поступления заявления в МКУ ЦИОГД	Должностное лицо Департамента, ответственное за предоставление муниципальной услуги	Департамент/ГИС/ПГС	Наличие/отсутствие оснований для отказа в предоставлении муниципальной услуги, предусмотренных пунктом 2.9 административного регламента	Принятие решения об осмотре объекта
4. Осмотр объекта						
Пакет зарегистрированных документов, поступивших должностному лицу, ответственному за предоставление муниципальной услуги	Осмотр объекта индивидуального жилищного строительства в присутствии лица, получившего государственный сертификат на материнский (семейный) капитал, или его представителя	- не более 9 рабочих дней со дня поступления заявления в МКУ ЦИОГД	Должностное лицо Департамента, ответственное за предоставление муниципальной услуги	Департамент/ГИС/ПГС	Наличие/отсутствие оснований для отказа в предоставлении муниципальной услуги, предусмотренных пунктом 2.9 административного регламента	Проект результата предоставления муниципальной услуги
5. Принятие решения о предоставлении услуги						
Проект результата предоставления муниципальной услуги	Принятие решения о предоставлении услуги Формирование решения о предоставлении муниципальной услуги	- не более 9 рабочих дней со дня поступления заявления в МКУ ЦИОГД	Должностное лицо Департамента, ответственное за предоставление муниципальной услуги	Департамент/ГИС/ПГС	Наличие/отсутствие оснований для отказа в предоставлении муниципальной услуги, предусмотренных пунктом 2.9 административного регламента	Результат предоставления муниципальной услуги, подписанный руководителем Департамента
6. Направление (выдача) результата муниципальной услуги						
Формирование и регистрация результата муниципальной услуги	Регистрация результата предоставления муниципальной услуги	В течение 1 рабочего дня после завершения административной процедуры принятия решения о предоставлении услуги, но не позднее срока, предусмотренного подразделом 2.5 административного регламента	Должностное лицо Отдела приема и выдачи МКУ ЦИОГД	Отдел приема и выдачи МКУ ЦИОГД/ГИС	Выбранный заявителем способ получения результата предоставления услуги	Направление (выдача) результата предоставления муниципальной услуги, внесение сведений в ГИС о выдаче (направлении) результата предоставления муниципальной услуги
Выдача (направление) результата муниципальной услуги	Выдача (направление) результата муниципальной услуги: 1) на бумажном носителе: а) почтовым отправлением; б) лично в МКУ ЦИОГД; 2) в форме электронного документа, подписанного усиленной квалифицированной электронной подписью уполномоченного должностного лица в личный кабинет на ЕПГУ, на РПГУ					

**АДМИНИСТРАЦИЯ ГОРОДА ЮЖНО-САХАЛИНСКА
ПОСТАНОВЛЕНИЕ**

от 20.04.2023 № 1126-па

**О внесении изменений в муниципальную программу
"Формирование современной городской среды
на 2018-2025 годы" на территории городского округа
"Город Южно-Сахалинск", утвержденную постановлением
администрации города Южно-Сахалинска от 29.12.2017 № 3612**

В соответствии со статьей 179 Бюджетного кодекса Российской Федерации, статьей 16 Федерального закона от 06.10.2003 № 131-ФЗ "Об общих принципах организации местного самоуправления в Российской Федерации", статьей 37 Устава городского округа "Город Южно-Сахалинск" администрация города Южно-Сахалинска **постановляет:**

1. Внести в муниципальную программу "Формирование современной городской среды на 2018-2025 годы" на территории городского округа "Город Южно-Сахалинск", утвержденную постановлением администрации города Южно-Сахалинска от 29.12.2017 № 3612 (далее - Программа), следующие изменения:

1.1. В паспорте Программы:

1.1.1. В разделе "Ожидаемые результаты реализации программы":

- в пункте 5 цифры "1002" заменить цифрами "1015";
- в пункте 6 цифры "1197064" заменить цифрами "1192687";
- в пункте 11 цифры "29" заменить цифрами "18".

1.2. В разделе 1 "Характеристика текущего состояния, основные проблемы и прогноз развития сферы реализации программы":

1.2.1. Пункт 1.10 изложить в новой редакции:

"1.10. В рамках реализации муниципальной программы "Формирование современной городской среды" на территории городского округа "Город Южно-Сахалинск" до 2025 года включительно планируется выполнить работы по благоустройству и капитальному ремонту дворовых территорий в количестве 1015 ед. общей площадью 1192687 м² и общественных территорий в количестве до 9 ед."

1.3. В разделе 3 "Прогноз конечных результатов муниципальной программы":

- в абзаце третьем цифры "1002" заменить цифрами "1015", цифры "1197064" заменить цифрами "1192687".

1.4. Приложения № 1, 2 к Программе изложить в новой редакции (приложения № 1, 2).

1.5. В приложении № 5 к Программе таблицы № 5/2, 6, 7, 8 изложить в новой редакции и дополнить таблицей № 6/1 (приложение № 3).

2. Опубликовать настоящее постановление в газете "Южно-Сахалинск сегодня" и разместить на официальном сайте администрации города Южно-Сахалинска.

3. Контроль исполнения постановления администрации города возложить на вице-мэра города Южно-Сахалинска (Римша А.А.).

Исполняющий обязанности мэра города А.В. КОВАЛЬЧУК.

Приложение № 1 к постановлению администрации города Южно-Сахалинска от 20.04.2023 № 1126-па

Приложение № 1 к муниципальной программе "Формирование современной городской среды на 2018-2025 годы" на территории городского округа "Город Южно-Сахалинск"

ПЕРЕЧЕНЬ МЕРОПРИЯТИЙ МУНИЦИПАЛЬНОЙ ПРОГРАММЫ

Наименование мероприятий	Ответственный исполнитель	Срок		Ожидаемый непосредственный результат, показатель (индикатор)		Последствия нереализации мероприятий	Связь с индикаторами (показателями) муниципальной программы (подпрограммы)
		начала реализации	окончания реализации	краткое описание	значение (по годам реализации)		
Муниципальная программа "Формирование современной городской среды на 2018-2025 годы" на территории городского округа "Город Южно-Сахалинск"							
Цель: создание благоприятных, безопасных и комфортных условий для жизнедеятельности населения, проживающего на территории городского округа "Город Южно-Сахалинск"							
Задача: проведение капитального ремонта дворовых территорий, благоустройства дворовых и общественных территорий							
Основное мероприятие 1. Приоритетный проект "Формирование современной городской среды"							
1.1. Благоустройство дворовых территорий	МКУ УДХиБ, ДДХиБ	2018	2025	Площадь дворовых территорий, подлежащих благоустройству или капитальному ремонту	2018 - 229367 м ² 2019 - 206900 м ² 2020 - 88199 м ² 2021 - 196662,98 м ² 2022 - 130947,27 м ² 2023 - 142092 м ² 2024 - 83344 м ² 2025 - 93576 м ² Итого: 1171088,25 м ²	Ухудшение санитарного состояния дворовых территорий. Увеличение травматизма	п. 1, 3, 5, 6, 7, 10 в приложении № 2
1.2. Капитальный ремонт, ремонт дворовых территорий многоквартирных домов, проездов к дворовым территориям многоквартирных домов				Количество дворовых территорий и домов, на которых проведены работы	2018 - 31/82 ед./ед. 2019 - 30/86 ед./ед. 2020 - 10/35 ед./ед. 2021 - 342/362 ед./ед. 2022 - 479/497 ед./ед. 2023 - 43/85 ед./ед. 2024 - 31/58 ед./ед. 2025 - 31/61 ед./ед. Итого: 997 ед./1266 ед.		п. 4, 5, 6, 7, 10 в приложении № 2
1.3. Благоустройство общественных территорий	МКУ УДХиБ	2018	2025	Площадь благоустроенных общественных территорий	2018 - 8171,7 м ² 2021 - 12964,0 м ² 2022 - 7843,4 м ² 2023 - 11874,0 м ² 2024 - 2566,0 м ² 2025 - 18668,0 м ² Итого: 62087,1 м ²	Уменьшение мест массового отдыха населения	п. 2, 8, 9, 10 в приложении № 2
				Количество благоустроенных общественных территорий	2018 - 2 ед. 2021 - 1 ед. 2022 - 1 ед. 2023 - 2 ед. 2024 - 1 ед. 2025 - 2 ед. Итого: 9 ед.		
Цель: создание благоприятных, безопасных и комфортных условий для жизнедеятельности населения, проживающего на территории городского округа "Город Южно-Сахалинск"							
Задача: проведение работ по благоустройству дворовых территорий							
Основное мероприятие 2. Благоустройство дворовых территорий в рамках Плана социального развития центров экономического роста Сахалинской области (проект "1000 дворов")	МКУ УДХиБ	2022	2025	Площадь благоустроенных дворовых территорий (проект "1000 дворов")	2022 - 15846,75 м ² 2023 - 5752,0 м ² Итого: 21598,75 м ²	Ухудшение санитарного состояния дворовых территорий. Увеличение травматизма	п. 6, 11 в приложении № 2
				Количество благоустроенных дворовых территорий и домов (проект "1000 дворов")	2022 - 12 ед./15 ед. 2023 - 6 ед./7 ед. Итого: 18 ед./22 ед.		

Приложение № 2 к постановлению администрации города Южно-Сахалинска от 20.04.2023 № 1126-па

Приложение № 2 к муниципальной программе "Формирование современной городской среды на 2018-2025 годы" на территории городского округа "Город Южно-Сахалинск"

СВЕДЕНИЯ ОБ ИНДИКАТОРАХ (ПОКАЗАТЕЛЯХ) МУНИЦИПАЛЬНОЙ ПРОГРАММЫ И ИХ ЗНАЧЕНИЯХ

№ п/п	Наименование индикатора (показателя)	Ед. изм.	Значение целевых показателей (индикаторов) по годам реализации								
			базовое значение	2018	2019	2020	2021	2022	2023	2024	2025
1.	Доля реализованных проектов благоустройства дворовых территорий (полностью освещенных, оборудованных местами для проведения досуга и отдыха разными группами населения (спортивные площадки, детские площадки и т. д.), малыми архитектурными формами) в общем количестве запланированных к реализации в течение отчетного года проектов благоустройства дворовых территорий	%	0	100	100	100	100	100	100	100	100
2.	Доля реализованных комплексных проектов благоустройства общественных территорий в общем количестве запланированных к реализации в течение отчетного года проектов благоустройства общественных территорий	%	0	100	100	100	100	100	100	100	100
3.	Доля дворовых территорий, благоустройство которых выполнено при участии граждан, организаций в соответствующих мероприятиях, в общем количестве запланированных к реализации в течение отчетного года проектов благоустройства дворовых территорий	%	0	100	100	100	100	100	100	100	100
4.	Доля благоустроенных дворовых территорий в общем количестве дворовых территорий, подлежащих благоустройству в отчетном году с использованием субсидии на капитальный ремонт, ремонт дворовых территорий	%	0	100	100	100	100	100	100	100	100
5.	Количество благоустроенных дворовых территорий	ед.	2043	2125	-	-	-	-	-	-	-
	Количество благоустроенных (или) капитально отремонтированных дворовых территорий (двор/дом) с 2019 года, нарастающим итогом	ед./ед.	31/82	-	61/168	71/203	413/565	892/1062	935/1147	966/1205	997/1266
6.	Площадь благоустроенных (или) капитально отремонтированных дворовых территорий с 2019 года, нарастающим итогом	м ²	229367	-	436267	524466	721128,98	867923	1015767	1099111	1192687
7.	Доля благоустроенных дворовых территорий	%	68,53	72,8	-	-	-	-	-	-	-
	Доля благоустроенных (или) капитально отремонтированных дворовых территорий с 2019 года, нарастающим итогом	%	11,1	-	18,2	33,9	62,4	69,5	80,5	89,7	100
8.	Количество благоустроенных общественных территорий с 2019 года, нарастающим итогом	ед.	2	-	-	-	3	4	6	7	9
9.	Площадь благоустроенных общественных территорий, благоустроенных в рамках программы	м ²	286000	294171,7	-	-	-	-	-	-	-
	Площадь благоустроенных общественных территорий с 2019 года, нарастающим итогом	м ²	8171,7	-	-	-	21135,7	28979,1	40853,1	43419,1	62087,1
10.	Доля граждан, принимающих участие в решении вопросов развития городской среды	%	0,5	-	1	-	-	-	-	-	-
	Доля граждан в возрасте старше 14 лет, вовлеченных в принятие решений по вопросам городского развития, в общей численности городского населения в возрасте старше 14 лет	%	9	-	-	5	15	20	25	30	30
11.	Количество благоустроенных дворовых территорий в рамках Плана социального развития центров экономического роста Сахалинской области (проект "1000 дворов")	ед.	0	-	-	-	-	12	6	-	-

Приложение № 3 к постановлению администрации города Южно-Сахалинска от 20.04.2023 № 1126-па
АДРЕСНЫЙ ПЕРЕЧЕНЬ ПЕРЕХОДЯЩИХ ДВОРОВЫХ ТЕРРИТОРИЙ
МНОГOKВАРТИРНЫХ ДОМОВ ГОРОДСКОГО ОКРУГА "ГОРОД ЮЖНО-САХАЛИНСК",
ПОДЛЕЖАЩИХ БЛАГОУСТРОЙСТВУ ИЛИ КАПИТАЛЬНОМУ РЕМОНТУ,
НА 2022-2023 ГОДЫ

Таблица 5/2

№ п/п	Адрес	Пло-щадь, м²	Кол-во дворов	Кол-во домов	Кол-во проектов	Вид мероприятия
1.	пр. Мира, д. 245а, д. 245-б, д. 241-б	4163	1	3	1	капитальный ремонт
2.	ул. Амурская, д. 100, д. 102, ул. Ленина, д. 219, д. 217	8063	1	4	1	капитальный ремонт
3.	ул. Пуркаева, д. 80, д. 82а	8257	1	2	1	капитальный ремонт
4.	ул. Комсомольская, д. 300-б	2497	1	1	1	капитальный ремонт
5.	пр. Победы, д. 63в, д. 63г	6352	1	2	1	капитальный ремонт
Итого:		29332	5	12	5	

АДРЕСНЫЙ ПЕРЕЧЕНЬ ДВОРОВЫХ ТЕРРИТОРИЙ МНОГOKВАРТИРНЫХ ДОМОВ
ГОРОДСКОГО ОКРУГА "ГОРОД ЮЖНО-САХАЛИНСК",
ПОДЛЕЖАЩИХ БЛАГОУСТРОЙСТВУ ИЛИ КАПИТАЛЬНОМУ РЕМОНТУ, НА 2023 ГОД

Таблица 6

№ п/п	Адрес	Пло-щадь, м²	Кол-во дворов	Кол-во домов	Кол-во проектов	Вид мероприятия
1.	п/р Ново-Александровск, ул. 30 лет Победы, д. 13, д. 15	5400	1	2	1	капитальный ремонт
2.	п/р Ново-Александровск, ул. Науки, д. 9	1450	1	1	1	капитальный ремонт
3.	п/р Луговое, ул. 2-я Пионерская, д. 56, д. 58, д. 59, д. 61	4000	1	4	1	капитальный ремонт
4.	ул. Карьерная, д. 35, д. 37, д. 39	5000	1	3	1	капитальный ремонт
5.	пер. Красносельский, д. 6	2300	1	1	1	капитальный ремонт
6.	пр. Мира, д. 65, корпус 2, ул. Физкультурная, д. 28	3500	1	2	1	капитальный ремонт
7.	ул. Сахалинская, д. 108, д. 108а, д. 106, д. 106а	6000	1	4	1	капитальный ремонт
8.	ул. Милицейская, д. 11, д. 11а, д. 7а	3300	1	3	1	капитальный ремонт
9.	ул. Курильская, д. 3, д. 7, ул. Комсомольская, д. 152	9000	1	3	1	капитальный ремонт
10.	ул. Железнодорожная, д. 81, д. 81а	3600	1	2	1	капитальный ремонт
11.	Спортивный проезд, д. 13, д. 15	5500	1	2	1	капитальный ремонт
12.	пр. Победы, д. 19, д. 21, д. 23	4000	1	3	1	капитальный ремонт
13.	ул. Поповича, д. 73	1275	1	1	1	капитальный ремонт
14.	ул. Поповича, д. 79, д. 77, д. 75	3845	3	3	1	капитальный ремонт
15.	пр. Победы, д. 39а	2000	1	1	1	капитальный ремонт
16.	пр. Мира, д. 239в, ул. Емельянова, д. 21	4578	2	2	1	капитальный ремонт
17.	ул. Комсомольская, д. 259а, д. 259-б, ул. А.М. Горького, д. 62-б	4380	1	3	1	капитальный ремонт
18.	пр. Мира, д. 251, д. 249, д. 247	2580	1	3	1	капитальный ремонт
19.	пер. Отдаленный, д. 2д, д. 2г, д. 2в, д. 2-б	4000	2	4	1	капитальный ремонт
20.	ул. Есенина, д. 7, д. 7а, д. 5а	2000	1	3	1	капитальный ремонт
21.	ул. 3-я Набережная, д. 10, д. 12	4168	1	2	1	капитальный ремонт
22.	ул. Бумажная, д. 22а, д. 22-б	4520	2	2	1	капитальный ремонт
23.	пр. Мира, д. 280	2000	1	1	1	капитальный ремонт
24.	пр. Победы, д. 7а	1500	1	1	1	капитальный ремонт
25.	ул. Армейская, д. 18, д. 16, д. 20, д. 22, д. 24	8950	4	5	1	капитальный ремонт
26.	пр. Мира д. 391, д. 391а, д. 393, д. 393а, д. 393-б	7300	3	5	1	капитальный ремонт
27.	ул. Б.Полевого, д. 4, д. 6, д. 8, д. 10, д. 12, д. 14	3000	1	6	1	капитальный ремонт
28.	ул. Комсомольская, д. 241-б (продолжение работ)	3614	1	1	1	капитальный ремонт
Итого:		112760	38	73	28	

АДРЕСНЫЙ ПЕРЕЧЕНЬ ДВОРОВЫХ ТЕРРИТОРИЙ МНОГOKВАРТИРНЫХ ДОМОВ
ГОРОДСКОГО ОКРУГА "ГОРОД ЮЖНО-САХАЛИНСК",
ПОДЛЕЖАЩИХ БЛАГОУСТРОЙСТВУ (ПРОЕКТ "1000 ДВОРОВ"),
НА 2023 ГОД

Таблица 6/1

№ п/п	Адрес	Пло-щадь, м²	Кол-во дворов	Кол-во домов	Кол-во проектов	Вид мероприятия
1.	ул. Курильская, д. 5	1020,5	1	1	1	благоустройство (проект "1000 дворов")
2.	ул. Пуркаева, д. 112	652	1	1	1	благоустройство (проект "1000 дворов")
3.	ул. Комсомольская, д. 298, ул. Комсомольская, д. 296а	2003	1	2	1	благоустройство (проект "1000 дворов")
4.	ул. Бумажная, д. 22	383	1	1	1	благоустройство (проект "1000 дворов")
5.	ул. Авиационная, д. 72	724	1	1	1	благоустройство (проект "1000 дворов")
6.	ул. 2-я Пионерская, д. 60	969,5	1	1	1	благоустройство (проект "1000 дворов")
Итого:		5752,0	6	7	6	

АДРЕСНЫЙ ПЕРЕЧЕНЬ ДВОРОВЫХ ТЕРРИТОРИЙ МНОГOKВАРТИРНЫХ ДОМОВ
ГОРОДСКОГО ОКРУГА "ГОРОД ЮЖНО-САХАЛИНСК",
ПОДЛЕЖАЩИХ БЛАГОУСТРОЙСТВУ ИЛИ КАПИТАЛЬНОМУ РЕМОНТУ,
НА 2024 ГОД

Таблица 7

№ п/п	Адрес	Пло-щадь, м²	Кол-во дворов	Кол-во домов	Кол-во проектов	Вид мероприятия
1.	п/р Ново-Александровск, ул. 3-я Строительная, д. 9, д. 11	3000	1	2	1	капитальный ремонт

2.	п/р Ново-Александровск, ул. Науки, д. 11	1333	1	1	1	капитальный ремонт
3.	п/р Луговое, ул. 2-я Пионерская, д. 51	1000	1	1	1	капитальный ремонт
4.	пр. Мира, д. 1а, корпус 2	2500	1	1	1	капитальный ремонт
5.	п/р Луговое, ул. Комарова, д. 27, д. 29	3000	1	2	1	капитальный ремонт
6.	ул. Южно-Сахалинская, д. 6, д. 8, д. 10	6800	2	3	1	капитальный ремонт
7.	ул. Бумажная, д. 24а	1800	1	1	1	капитальный ремонт
8.	ул. Курильская, д. 59, ул. Амурская, д. 29, ул. Хабаровская, д. 58, д. 60	5900	1	4	1	капитальный ремонт
9.	ул. Пограничная, д. 80, д. 80а, д. 80-б	3750	3	3	1	капитальный ремонт
10.	ул. Чехова, д. 43, д. 43а	6641	1	2	1	капитальный ремонт
11.	Коммунистический пр., д. 13, д. 15	3500	1	2	1	капитальный ремонт
12.	б-р Анкудинова, д. 5а, д. 5, д. 7	3500	1	3	1	капитальный ремонт
13.	ул. Ленина, д. 314-б, д. 312а	2250	1	2	1	капитальный ремонт
14.	ул. Поповича, д. 55	2900	1	1	1	капитальный ремонт
15.	ул. Пограничная, д. 60	2000	1	1	1	капитальный ремонт
16.	пр. Мира, д. 195	1450	1	1	1	капитальный ремонт
17.	пр. Мира, д. 239а	1700	1	1	1	капитальный ремонт
18.	ул. Комсомольская, д. 253а, д. 253-б	2920	1	2	1	капитальный ремонт
19.	ул. Пуркаева, д. 84	1700	1	1	1	капитальный ремонт
20.	ул. Авиационная, д. 61, д. 63	2000	1	2	1	капитальный ремонт
21.	ул. Пуркаева, д. 43, д. 41, д. 45, д. 47	8400	2	4	1	капитальный ремонт
22.	пр. Мира, д. 375, д. 377, д. 375а, д. 375-б, ул. Больничная, д. 40, д. 40а, д. 38	7000	1	7	1	капитальный ремонт
23.	ул. Физкультурная, д. 18, д. 18/1, д. 14	2500	1	1	1	благоустройство
24.	ул. Крайняя, д. 37	800	1	1	1	благоустройство
25.	с. Дальнее, ул. 1-я Московская, д. 15, д. 17, ул. Крымская, д. 18, д. 20	3600	1	4	1	благоустройство
26.	ул. Фабричная, д. 14, д. 18	800	1	2	1	благоустройство
27.	б-р Анкудинова, д. 9, д. 11, д. 13	600	1	3	1	благоустройство
Итого:		83344	31	58	27	

АДРЕСНЫЙ ПЕРЕЧЕНЬ ДВОРОВЫХ ТЕРРИТОРИЙ МНОГOKВАРТИРНЫХ ДОМОВ
ГОРОДСКОГО ОКРУГА "ГОРОД ЮЖНО-САХАЛИНСК",
ПОДЛЕЖАЩИХ БЛАГОУСТРОЙСТВУ ИЛИ КАПИТАЛЬНОМУ РЕМОНТУ,
НА 2025 ГОД

Таблица 8

№ п/п	Адрес	Пло-щадь, м²	Кол-во дворов	Кол-во домов	Кол-во проектов	Вид мероприятия
1.	п/р Ново-Александровск, ул. Восточная, д. 22, д. 24, д. 26	4000	1	3	1	капитальный ремонт
2.	п/р Ново-Александровск, ул. Науки, д. 4, д. 5	2500	2	2	1	капитальный ремонт
3.	с. Синегорск, ул. Горная, д. 5, д. 6	6500	2	2	1	капитальный ремонт
4.	пр. Мира, д. 5/2, д. 5/3, д. 5/4	4000	2	3	1	капитальный ремонт
5.	п/р Луговое, ул. Комарова, д. 3	1700	1	1	1	капитальный ремонт
6.	ул. Железнодорожная, д. 18, д. 18а, ул. Южно-Сахалинская, д. 17, д. 19	8200	2	4	1	капитальный ремонт
7.	ул. Ленина, д. 196, д. 198, д. 184, д. 184а, д. 182	6800	2	5	1	капитальный ремонт
8.	ул. Невельская, д. 7	2000	1	1	1	капитальный ремонт
9.	ул. Железнодорожная, д. 83, д. 83а	3600	1	2	1	капитальный ремонт
10.	ул. Поповича, д. 40, д. 40а	3400	1	2	1	капитальный ремонт
11.	ул. Тихоокеанская, д. 2, д. 4	3500	1	2	1	капитальный ремонт
12.	ул. Комсомольская, д. 227	2000	1	1	1	капитальный ремонт
13.	ул. Ленина, д. 283, д. 283а, д. 283-б, д. 285а	6000	2	4	1	капитальный ремонт
14.	пр. Победы, д. 8	1800	1	1	1	капитальный ремонт
15.	ул. Емельянова, д. 29	1500	1	1	1	капитальный ремонт
16.	пр. Победы, д. 55в	1500	1	1	1	капитальный ремонт
17.	пр. Мира, д. 235, д. 237	11850	1	2	1	капитальный ремонт
18.	ул. Есенина, д. 5, д. 3	3000	1	2	1	капитальный ремонт
19.	пер. Отдаленный, д. 7-б, д. 9а, д. 9-б, д. 11а, д. 11-б, д. 13а	6000	1	6	1	капитальный ремонт
20.	ул. Комсомольская, д. 263, д. 263а, д. 265а, д. 265, д. 267а, д. 271/1	2000	1	6	1	капитальный ремонт
21.	ул. Амурская, д. 167, д. 169	4200	1	2	1	капитальный ремонт
22.	с. Березняки, ул. Крайняя, д. 6, д. 8, ул. Зеленая, д. 4, д. 4а	6000	2	4	1	капитальный ремонт
23.	ул. Физкультурная, д. 38, д. 40, д. 42	800	1	3	1	благоустройство
24.	пр. Победы, д. 12а	726	1	1	1	благоустройство
Итого:		93576	31	61	24	

АДМИНИСТРАЦИЯ ГОРОДА ЮЖНО-САХАЛИНСКА ПОСТАНОВЛЕНИЕ

от 20.04.2023 № 1124-па

Об утверждении Порядка организации и финансирования работ по ремонту подъездов и подходов к зданиям в пределах территории объектов социальной сферы, находящихся в муниципальной собственности городского округа "Город Южно-Сахалинск" и финансируемых из бюджета городского округа "Город Южно-Сахалинск"

В соответствии со статьей 86 Бюджетного кодекса Российской Федерации, статьей 16 Федерального закона от 06.10.2003 № 131-ФЗ "Об общих принципах организации местного самоуправления в Российской Федерации", статьей 37 Устава городского округа "Город Южно-Сахалинск" администрация города Южно-Сахалинска **постановляет:**

1. Утвердить Порядок организации и финансирования работ по ремонту подъездов и подходов к зданиям в пределах территории объектов социальной сферы, находящихся в муниципальной собственности городского округа "Город Южно-Сахалинск" и финансируемых из бюджета городского округа "Город Южно-Сахалинск" (приложение).

2. Признать утратившим силу следующие постановления администрации города Южно-Сахалинска:

- от 23.09.2014 № 1799-па "Об утверждении Порядка выполнения работ по ремонту подъездов и подходов к зданиям в пределах территории объектов социальной сферы, находящихся в муниципальной собственности городского округа "Город Южно-Сахалинск" и финансируемых из бюджета городского округа "Город Южно-Сахалинск";

- от 05.10.2015 № 2672 "О внесении изменений в постановление администрации города Южно-Сахалинска от 23.09.2014 № 1799-па "Об утверждении Порядка выполнения работ по ремонту подъездов и подходов к зданиям в пределах территории объектов социальной сферы, находящихся в муниципальной собственности городского округа "Город Южно-Сахалинск" и финансируемых из бюджета городского округа "Город Южно-Сахалинск" в 2014 году".

3. Опубликовать настоящее постановление в газете "Южно-Сахалинск сегодня" и разместить на официальном сайте администрации города Южно-Сахалинска.

4. Контроль исполнения постановления администрации города возложить на директора Департамента дорожного хозяйства и благоустройства администрации города Южно-Сахалинска (Косьяк А.С.).

Исполняющий обязанности мэра города А.В. КОВАЛЬЧУК.

Приложение

Утвержден постановлением администрации города Южно-Сахалинска от 20.04.2023 № 1124-па

Порядок организации и финансирования работ по ремонту подъездов и подходов к зданиям в пределах территории объектов социальной сферы, находящихся в муниципальной собственности городского округа "Город Южно-Сахалинск" и финансируемых из бюджета городского округа "Город Южно-Сахалинск"

1. Общие положения.

1.1. Настоящий Порядок организации и финансирования работ по ремонту подъездов и подходов к зданиям в пределах территории объектов социальной сферы, находящихся в муниципальной собственности городского округа "Город Южно-Сахалинск" и финансируемых из бюджета городского округа "Город Южно-Сахалинск" (далее - Порядок), разработан в соответствии с Градостроительным кодексом Российской Федерации, Гражданским кодексом Российской Федерации, Федеральным законом от 06.10.2003 № 131-ФЗ "Об общих принципах организации местного самоуправления в Российской Федерации", Уставом городского округа "Город Южно-Сахалинск" и другими правовыми актами, регламентирующими ремонт подъездных путей и подходов к зданиям в пределах территории объектов социальной сферы.

1.2. Настоящий Порядок определяет общие условия и порядок организации выполнения работ по ремонту подъездов и подходов к зданиям в пределах территории объектов социальной сферы, находящихся в муниципальной собственности городского округа "Город Южно-Сахалинск", и определяет расходные обязательства бюджета городского округа "Город Южно-Сахалинск" по финансированию выполнения работ по ремонту указанных подъездов и подходов к зданиям.

1.3. Настоящий Порядок разработан в целях повышения надежности и безопасности подъездов и подходов к зданиям в пределах территории объектов социальной сферы городского округа "Город Южно-Сахалинск", находящихся в муниципальной собственности городского округа "Город Южно-Сахалинск".

1.4. Основные понятия и термины, используемые в настоящем Порядке:

1.4.1. Объекты социальной сферы - здания (группы зданий) дошкольных образовательных организаций, общеобразовательных организаций, находящихся в муниципальной собственности городского округа "Город Южно-Сахалинск".

1.4.2. Территория объектов социальной сферы - земельный участок, находящийся в собственности городского округа "Город Южно-Сахалинск", предназначенный для размещения объекта социальной сферы и благоустройства.

1.4.3. Подъезды и подходы к зданиям в пределах территории объектов социальной сферы - совокупность транспортных проездов и пешеходных дорожек, которые являются объектами благоустройства, расположенные на территории объектов социальной сферы.

1.4.4. Ремонт - включает комплекс ремонтных работ для восстановления и (или) улучшения транспортно-эксплуатационных качеств транспортных подъездов и пешеходных дорожек.

1.4.5. Заказчиком работ по ремонту подъездов и подходов к зданиям в пределах территории объектов социальной сферы, находящихся в муниципальной собственности городского округа "Город Южно-Сахалинск", является Департамент дорожного хозяйства и благоустройства администрации города Южно-Сахалинска (далее - Департамент) и (или) муниципальное казенное учреждение "Управление мониторинга дорожного хозяйства и благоустройства города Южно-Сахалинска" (далее - Подведомственное учреждение);

1.4.6. Исполнитель работ - любая организация независимо от организационно-правовой формы, формы собственности, в том числе и индивидуальный предприниматель, с которой (-ым) заключен муниципальный контракт (гражданско-правовой договор) на выполнение работ по ремонту подъездов и подходов к зданиям в пределах территории объектов социальной сферы, находящихся в муниципальной собственности городского округа "Город Южно-Сахалинск" и финансируемых из бюджета городского округа "Город Южно-Сахалинск" (далее - контракт).

2. Порядок организации выполнения работ.

2.1. Разработка документации и осуществление деятельности в части ремонта подъездов и подходов к зданиям в пределах территории объектов социальной сферы, находящихся в муниципальной собственности городского округа "Город Южно-Сахалинск", обеспечивается Департаментом и (или) Подведомственным учреждением.

2.2. Ремонт подъездов и подходов к зданиям в пределах территории объектов социальной сферы, находящихся в муниципальной собственности городского округа "Город Южно-Сахалинск", осуществляется Исполнителем работ.

2.3. Перечень работ по ремонту подъездов и подходов к зданиям в пределах территории объектов социальной сферы, находящихся в муниципальной собственности городского округа "Город Южно-Сахалинск", включает:

2.3.1. Ремонт, замена или устройство слоев дорожной одежды.

2.3.2. Восстановление изношенных покрытий.

2.3.3. Ремонт или замена бордюров по краям усовершенствованных покрытий.

2.3.4. Регулировка высотного положения колодцев инженерных сетей на подъездах и подходах.

2.3.5. Восстановление нарушенного в процессе производства работ благоустройства.

2.4. Департамент и (или) Подведомственное учреждение в своей части разрабатывают документацию, необходимую для осуществления закупок товаров, работ, услуг на выполнение работ по ремонту подъездов и подходов к зданиям в пределах территории объектов социальной сферы, находящихся в муниципальной собственности городского округа "Город Южно-Сахалинск".

2.5. Осуществление закупок для выполнения работ по ремонту подъездов и подходов к зданиям в пределах территории объектов социальной сферы, находящихся в муниципальной собственности городского округа "Город Южно-Сахалинск", производится в соответствии с Федеральным законом от 05.04.2013 № 44-ФЗ "О контрактной системе в сфере закупок товаров, работ, услуг для обеспечения государственных и муниципальных нужд".

2.6. Выполнение работ по ремонту подъездов и подходов к зданиям в пределах территории объектов социальной сферы, находящихся в муниципальной собственности городского округа "Город Южно-Сахалинск", осуществляется в соответствии с условиями муниципального контракта (гражданско-правового договора).

3. Контроль за выполнением работ и приемка выполненных работ.

Контроль за выполнением работ и приемка результатов выполненных работ по ремонту подъездов и подходов к зданиям в пределах территории объектов социальной сферы, находящихся в муниципальной собственности городского округа "Город Южно-Сахалинск", осуществляется в соответствии с условиями заключенного муниципального контракта (гражданско-правового договора).

4. Финансовое обеспечение расходов, связанных с выполнением работ.

4.1. Финансовым обеспечением расходов, связанных с выполнением работ по ремонту подъездов и подходов к зданиям в пределах территории объектов социальной сферы, находящихся в муниципальной собственности городского округа "Город Южно-Сахалинск", являются средства бюджета городского округа "Город Южно-Сахалинск".

4.2. Главным распорядителем средств бюджета городского округа "Город Южно-Сахалинск", предусмотренных на ремонт подъездов и подходов к зданиям в пределах территории объектов социальной сферы, находящихся в муниципальной собственности городского округа "Город Южно-Сахалинск", является Департамент.

4.3. Потребность в бюджетных средствах на указанные цели исчисляется ежегодно в период составления проекта бюджета городского округа "Город Южно-Сахалинск" на очередной финансовый год и плановый период.

Исчисление потребности в бюджетных средствах городского округа "Город Южно-Сахалинск" на очередной финансовый год и плановый период на ремонт подъездов и подходов к зданиям в пределах территории объектов социальной сферы, находящихся в муниципальной собственности городского округа "Город Южно-Сахалинск", осуществляется в соответствии с локально-сметным расчетом.

4.4. Расходные обязательства, определенные настоящим Порядком, подлежат исполнению в текущем финансовом году в пределах бюджетных ассигнований, предусмотренных в бюджете городского округа "Город Южно-Сахалинск" и бюджетной смете Департамента и Подведомственного учреждения на соответствующий финансовый год.

4.5. Контроль целевого использования бюджетных средств осуществляет Департамент.

5. Ответственность за нарушение Порядка.
За несоблюдение требований Порядка юридические и физические лица, в том числе индивидуальные предприниматели, и должностные лица привлекаются к ответственности в соответствии с действующим законодательством.

6. Порядок обжалования действий (бездействия) и решений должностных лиц.

Действия или бездействие должностных лиц могут быть обжалованы в соответствии с законодательством Российской Федерации.

Объявление о начале приема заявок на получение субсидии субъектами туристической деятельности на возмещение затрат, связанных с оказанием услуг в сфере социального туризма на территории городского округа "Город Южно-Сахалинск"

Администрация городского округа "Город Южно-Сахалинск" объявляет о начале приема заявок на участие в конкурсе по предоставлению субсидий субъектам туристической деятельности на возмещение затрат, связанных с оказанием услуг в сфере социального туризма на территории городского округа "Город Южно-Сахалинск" (далее - Конкурс).

Конкурс проводится в рамках реализации муниципальной программы "Развитие культуры и туризма в городском округе "Город Южно-Сахалинск" на 2020-2025 годы", утвержденной постановлением администрации города Южно-Сахалинска от 11.07.2019 № 1898-па (далее - Муниципальная программа), в соответствии с Порядком предоставления субсидий субъектам туристической деятельности на возмещение затрат, связанных с оказанием услуг в сфере социального туризма на территории городского округа "Город Южно-Сахалинск", утвержденным постановлением администрации города Южно-Сахалинска от 21.06.2021 № 1728-па (далее - Порядок).

Конкурсный отбор проводится в период с 18.05.2023 по 21.07.2023 года.

Дата начала приема заявок - 22.05.2023 года.

Дата окончания приема заявок - 20.06.2023 года.

1.1. Уполномоченным органом за организацию Конкурса и прием заявок является Департамент культуры и туризма администрации города Южно-Сахалинска (далее - Департамент), расположенный по адресу: 693020, Сахалинская область, город Южно-Сахалинск, улица Ленина, 172, эл. почта: d.cherkasova@yuzhno-sakh.ru; m.efremova@yuzhno-sakh.ru.

1.2. Результатом предоставления субсидии является количество обслуженных получателей субсидии туристов.

1.3. Получателем субсидии является Субъект (участник Отбора) - юридическое лицо (за исключением государственных (муниципальных) учреждений), индивидуальный предприниматель, предоставляющие туристско-экскурсионные услуги и осуществляющие свою деятельность на территории городского округа "Город Южно-Сахалинск" (далее - Субъект).

1.4. К категории получателей субсидии относятся Субъекты, соответствующие одновременно следующим критериям:

1.4.1. Состоящие на учете в налоговом органе на территории городского округа "Город Южно-Сахалинск".

1.4.2. Не являющиеся участником соглашений о разделе продукции.

1.4.3. Не являющиеся в порядке, установленном законодательством Российской Федерации о валютном регулировании и валютном контроле, нерезидентом Российской Федерации, за исключением случаев, предусмотренных международными договорами Российской Федерации.

1.4.4. Не осуществляющие предпринимательскую деятельность в сфере игорного бизнеса.

1.4.5. Не осуществляющие производство и реализацию подакцизных товаров, а также добычу и (или) реализацию полезных ископаемых, за исключением общераспространенных полезных ископаемых.

1.4.6. В качестве основного вида экономической деятельности использующие (в соответствии с Общероссийским классификатором видов экономической деятельности) один из следующих видов:

1.4.6.1. Деятельность туристических агентств.
1.4.6.2. Деятельность туроператоров, внесенных в Единый федеральный реестр туроператоров.

1.4.6.3. Предоставление туристических экскурсионных услуг.
1.4.7. Оказывающие услуги в сфере социального туризма следующим категориям граждан:

1.4.7.1. Ветераны Великой Отечественной войны; ветераны боевых действий; бывшие несовершеннолетние узники концлагерей, гетто и других мест принудительного содержания, созданных фашистами и их союзниками в период Второй мировой войны; лица, награжденные знаком "Жителю блокадного Ленинграда"; нетрудоспособные члены семей погибших (умерших) участников Великой Отечественной войны и ветеранов боевых действий; лица, награжденные знаком "Житель осажденного Севастополя".

1.4.7.2. Несовершеннолетние, находящиеся в социально опасном положении.
1.4.7.3. Дети-сироты и дети, оставшиеся без попечения родителей.
1.4.7.4. Инвалиды I, II, III группы, в том числе дети-инвалиды.

1.4.8. Сопровождение обеспечивается для следующих категорий граждан:
1.4.8.1. Для детей в возрасте от 7 до 14 лет - один сопровождающий группы на 8 несовершеннолетних туристов.

1.4.8.2. Для юношества в возрасте от 14 до 18 лет - один сопровождающий группы на 12 несовершеннолетних туристов.

1.4.8.3. Для инвалидов I группы и детей-инвалидов - 1 сопровождающий на одного человека.

1.4.9. Требования, которым должен соответствовать участник Отбора - Субъект на первое число месяца, предшествующего месяцу, в котором планируется заключение Соглашения.

1.4.9.1. У Субъекта отсутствует неисполненная обязанность по уплате налогов, сборов, страховых взносов, пеней, штрафов, процентов, подлежащих уплате в соответствии с законодательством Российской Федерации о налогах и сборах.

1.4.9.2. У Субъекта отсутствует просроченная задолженность по возврату в бюджет городского округа "Город Южно-Сахалинск" субсидий, бюджетных инвестиций, предоставленных в том числе в соответствии с иными правовыми актами, и иная просроченная задолженность перед бюджетом городского округа "Город Южно-Сахалинск".

1.4.9.3. Субъект не является получателем средств из бюджета городского округа "Город Южно-Сахалинск" на основании иных нормативных правовых актов на цели, указанные в пункте 1.5 Порядка.

1.4.9.4. Субъект - юридическое лицо не должен находиться в процессе реорганизации (за исключением реорганизации в форме присоединения к юридическому лицу, являющемуся участником отбора, другого юридического лица), ликвидации, в отношении него не введена процедура банкротства, деятельность получателя субсидии не приостановлена в порядке, предусмотренном законодательством Российской Федерации, а Субъект - индивидуальный предприниматель не должен прекратить деятельность в качестве индивидуального предпринимателя.

1.4.9.5. Субъект не должен являться иностранным юридическим лицом, в том числе местом регистрации которого является государство или территория, включенные в утверждаемый Министерством финансов Российской Федерации перечень государств и территорий, используемых для промежуточного (офшорного) владения активами в Российской Федерации (далее - офшорные компании), а также российским юридическим лицом, в уставном (складочном) капитале которого доля прямого или косвенного (через третьих лиц) участия офшорных компаний в совокупности превышает 25 процентов (если иное не предусмотрено законодательством Российской Федерации).

1.4.9.6. В реестре дисквалифицированных лиц отсутствуют сведения о дисквалифицированных руководителе или главном бухгалтере участника Отбора, являющегося юридическим лицом.

1.4.9.7. Субъект не должен находиться в перечне организаций и физических лиц, в отношении которых имеются сведения об их причастности к экстремистской деятельности или терроризму, либо в перечне организаций и физических лиц, в отношении которых имеются сведения об их причастности к распространению оружия массового уничтожения.

1.5. Порядок подачи заявок участниками Отбора и требования, предъявляемые к форме и содержанию заявок, подаваемых участниками Отбора:

1.5.1. Для участия в Отборе Субъекты не позднее срока окончания приема заявок, указанного в объявлении о проведении Отбора, представляют в Департамент заявку на участие в Отборе по форме согласно приложению № 1 к Порядку. Один Субъект может подать не более одной заявки.

1.5.2. К заявке прилагаются следующие документы:

1.5.2.1. Техническое задание на организацию и проведение социального тура по форме согласно приложению № 2 к Порядку.

Форму заявки, техническое задание и согласие на публикацию можно скачать по следующей ссылке: https://culture.yuzhno-sakh.ru/sites/default/files/docs/tourism/Doc_zayavka.rar.

1.5.2.2. Копия приказа Ростуризма и о внесении сведений о Субъекте в Единый федеральный реестр туроператоров.

1.5.2.3. Копии соглашений о сотрудничестве с экскурсоводами (гидами), и (или) гидами-переводчиками, и (или) инструкторами-проводниками, имеющими документы, подтверждающие их профессиональную подготовку (при наличии).

1.5.2.4. Согласие на публикацию (размещение) в информационно-телекоммуникационной сети Интернет информации об участнике Отбора, о подаваемой участником Отбора заявке, иной информации об участнике Отбора, связанной с соответствующим Отбором, а также согласие на обработку персональных данных (для физического лица) согласно приложению № 7 к Порядку.

1.5.3. Заявка и все представленные документы (копии документов) должны быть заверены подписью и печатью Субъекта.

Субъект несет полную ответственность за комплектность, полноту и достоверность представляемых документов.

1.5.4. Субъект вправе отозвать документы на участие в Отборе на предоставление субсидии на любом этапе до момента принятия решения на заседании Комиссии. Возврат документов осуществляется Департаментом на основании обращения Субъекта в письменной форме в адрес руководителя Департамента, оформленного в соответствии с требованиями Федерального закона от 02.05.2006 № 59-ФЗ "О порядке рассмотрения обращений граждан Российской Федерации". Возврату подлежат документы, представленные Субъектом в Департамент по собственной инициативе. Датой отзыва документов является дата регистрации соответствующего обращения Субъекта в письменной форме.

1.5.5. Рассмотрение и оценку заявок и представленных к ним документов Субъектом для участия в Отборе осуществляет Департамент в порядке очередности их поступления (в соответствии с порядковым номером регистрации заявки).

1.5.6. Департамент осуществляет проверку представленных документов на соответствие Субъекта критериям и требованиям, установленным пунктами 1.6 и 2.2 Порядка, и принимает решение об отклонении заявки либо о допуске Субъекта к участию в Отборе в течение 10 рабочих дней после окончания срока, отведенного на прием документов.

1.5.7. Для рассмотрения документов и проведения их проверки в соответствии с

пунктом 2.10 Порядка Департамент посредством межведомственного взаимодействия направляет запросы в уполномоченные органы государственной власти и (или) местного самоуправления в соответствии с требованиями законодательства Российской Федерации для получения документов (информации, сведений) в отношении Субъекта.

1.5.8. Основанием для принятия решения об отклонении заявки является:
- несоответствие участника Отбора критериям и требованиям, установленным в пунктах 1.6 и 2.2 Порядка;

- несоответствие представленных Субъектом заявки и документов требованиям к заявкам участников Отбора, установленным в объявлении о проведении Отбора;

- недостоверность представленной Субъектом информации, в том числе информации о месте нахождения и адресе Субъекта;

- подача Субъектом заявки после даты и (или) времени, определенных для ее подачи.

1.5.9. В случае принятия решения об отклонении заявки Департамент в течение 3 рабочих дней со дня принятия решения направляет письменное мотивированное уведомление Субъекту об отклонении заявки.

1.5.10. Оценка заявок и расчет субсидии осуществляется в соответствии с критериями, определенными в приложении № 3 к Порядку.

1.5.11. Субъект вправе обратиться в Уполномоченный орган за предоставлением разъяснений положений объявления о проведении отбора, включая порядок и условия предоставления субсидии, в устной или письменной форме, а также в форме электронного документа в соответствии с требованиями Федерального закона от 02.05.2006 № 59-ФЗ "О порядке рассмотрения обращений граждан Российской Федерации".

1.5.12. Субъект с даты получения проекта Соглашения (лично или через своего представителя, или почтовым отправлением с уведомлением, или по электронной почте) в течение 5 рабочих дней подписывает его в двух экземплярах, скрепляет печатью (при наличии) и направляет в Уполномоченный орган.

1.5.13. В случае отказа от подписания Соглашения или нарушения срока его подписания Субъект признается уклонившимся от заключения Соглашения, в связи с чем Уполномоченный орган аннулирует решение о предоставлении субсидии, о чем направляет Субъекту письменное уведомление. Средства субсидии, предусмотренные по итогам конкурсного Отбора Субъекту, признанному уклонившимся от подписания Соглашения, перераспределяются между Субъектами, прошедшими конкурсный Отбор, в порядке, установленном в соответствии с пунктом 2.25 Порядка.

1.5.14. Результаты отбора размещаются на официальном сайте главного распорядителя как получателя бюджетных средств в информационно-телекоммуникационной сети Интернет до 02.08.2023.

Для получения подробной информации, а также по вопросам участия в конкурсе обращаться в Департамент культуры и туризма администрации города Южно-Сахалинска по адресу: ул. Ленина, 172, каб. № 9, 14, тел. 312-599 (доб. 2, 4).

АДМИНИСТРАЦИЯ ГОРОДА ЮЖНО-САХАЛИНСКА ПОСТАНОВЛЕНИЕ

от 21.04.2023 № 1146-па

О назначении общественных обсуждений по проекту планировки и проекту межевания территории западного жилого района города Южно-Сахалинска в границах улиц: ул. Прибрежная - ул. Дёповская - ул. Кирпичная

В соответствии со статьей 46 Градостроительного кодекса Российской Федерации, статьей 16 Федерального закона от 06.10.2003 № 131-ФЗ "Об общих принципах организации местного самоуправления в Российской Федерации", статьей 37 Устава городского округа "Город Южно-Сахалинск", положением "Об организации и проведении общественных обсуждений или публичных слушаний по вопросам градостроительной деятельности на территории городского округа "Город Южно-Сахалинск", утвержденным решением Городской Думы города Южно-Сахалинска от 27.06.2018 № 1177/61-18-5, в целях соблюдения прав человека на благоприятные условия жизнедеятельности, прав и законных интересов правообладателей земельных участков и объектов капитального строительства администрация города Южно-Сахалинска **постановляет:**

1. Назначить проведение общественных обсуждений по проекту планировки и проекту межевания территории западного жилого района города Южно-Сахалинска в границах улиц: ул. Прибрежная - ул. Дёповская - ул. Кирпичная.

2. Инициатор проведения общественных обсуждений - мэр города Южно-Сахалинска.

3. Организатор общественных обсуждений - администрация города Южно-Сахалинска в лице Департамента архитектуры и градостроительства города Южно-Сахалинска.

4. Организатору общественных обсуждений:

4.1. Подготовить оповещение о начале общественных обсуждений с указанием:
- информации о проекте, подлежащем рассмотрению на общественных обсуждениях, и перечня информационных материалов к такому проекту;

- информации о порядке и сроках проведения общественных обсуждений по проекту, подлежащему рассмотрению на общественных обсуждениях;

- информации о месте, дате открытия экспозиции проекта, подлежащего рассмотрению на общественных обсуждениях, о сроках проведения экспозиции проекта, о днях и часах, в которые возможно посещение указанной экспозиции;

- информации о порядке, сроке и форме внесения участниками общественных обсуждений предложений и замечаний, касающихся проекта, подлежащего рассмотрению на общественных обсуждениях.

4.2. Обеспечить опубликование оповещения о начале общественных обсуждений на официальном сайте администрации города Южно-Сахалинска в информационно-телекоммуникационной сети Интернет, в газете "Южно-Сахалинск сегодня" не позднее чем за 7 дней до дня размещения на региональном портале государственных и муниципальных услуг (далее - информационные системы) проекта, подлежащего рассмотрению на общественных обсуждениях.

4.3. Разместить проект, подлежащий рассмотрению на общественных обсуждениях, и информационные материалы к нему в информационных системах, на информационных стендах, оборудованных в местах, обеспечивающих доступ участников общественных обсуждений к указанной информации, на официальном сайте администрации города Южно-Сахалинска в информационно-телекоммуникационной сети Интернет.

4.4. Обеспечить проведение экспозиции проекта, подлежащего рассмотрению на общественных обсуждениях.

4.5. Обеспечить прием предложений и замечаний, касающихся проекта, подлежащего рассмотрению на общественных обсуждениях, от участников общественных обсуждений.

4.6. Подготовить и оформить протокол общественных обсуждений.

4.7. Подготовить и опубликовать заключение о результатах общественных обсуждений на официальном сайте администрации города Южно-Сахалинска в информационно-телекоммуникационной сети Интернет, в газете "Южно-Сахалинск сегодня", информационных системах.

5. Опубликовать настоящее постановление в газете "Южно-Сахалинск сегодня" и разместить на официальном сайте администрации города Южно-Сахалинска.

6. Контроль исполнения настоящего постановления возложить на директора Департамента архитектуры и градостроительства города Южно-Сахалинска (Ю Д.М.).

Исполняющий обязанности мэра города А.В. КОВАЛЬЧУК.

**АДМИНИСТРАЦИЯ ГОРОДА ЮЖНО-САХАЛИНСКА
ПОСТАНОВЛЕНИЕ**

от 12.05.2023 № 1366-па

**О внесении изменений в проект
межевания юго-западного района города Южно-Сахалинска,
утвержденный постановлением администрации
города Южно-Сахалинска от 11.04.2014 № 624-па**

В соответствии со ст. 46 Градостроительного кодекса Российской Федерации, ст. 16 Федерального закона от 06.10.2003 № 131-ФЗ "Об общих принципах организации местного самоуправления в Российской Федерации", ст. 18, 37 Устава городского округа "Город Южно-Сахалинск", руководствуясь административным регламентом о предоставлении муниципальной услуги "Подготовка и утверждение документации по планировке территории на основании заявлений физических и юридических лиц", утвержденным постановлением администрации города Южно-Сахалинска от 17.12.2018 № 3567-па, на основании обращения гр. Устюгова В.А. от 13.03.2023 № 1078 администрация города Южно-Сахалинска **постановляет:**

1. Внести изменения в проект межевания юго-западного района города Южно-Сахалинска, утвержденный постановлением администрации города Южно-Сахалинска от 11.04.2014 № 624-па "Об утверждении проекта планировки с проектом межевания юго-западного района города Южно-Сахалинска", путем утверждения проекта межевания территории в границах: ул. Фламинго - ул. Ленина - ул. Соловьиная - ул. 1-я Октябрьская.

2. Утвердить проект межевания территории города Южно-Сахалинска в границах: ул. Фламинго - ул. Ленина - ул. Соловьиная - ул. 1-я Октябрьская, в составе:

2.1. Проект межевания территории. Основная часть (приложение).

3. Настоящее постановление вступает в силу после его официального опубликования.

4. Опубликовать настоящее постановление в газете "Южно-Сахалинск сегодня" и разместить на официальном сайте администрации города Южно-Сахалинска в течение 7 (семи) дней со дня принятия постановления.

5. Контроль за исполнением настоящего постановления возложить на директора Департамента архитектуры и градостроительства города Южно-Сахалинска (Ю Д.М.).

Мэр города С.А. НАДСАДИН

Приложение

Утвержден постановлением администрации города Южно-Сахалинска от 12.05.2023 № 1366-па

**Проект межевания территории юго-западного района города Южно-Сахалинска
в границах: ул. Фламинго - ул. Ленина - ул. Соловьиная - ул. 1-я Октябрьская**

ПРОЕКТ МЕЖЕВАНИЯ ТЕРРИТОРИИ

Основная часть

Книга № 1

г. Южно-Сахалинск, 2023 г.

СОСТАВ ПРОЕКТА МЕЖЕВАНИЯ ТЕРРИТОРИИ

№ книги	Наименование материалов	Наименование чертежей
Книга № 1	Основная часть проекта межевания территории Пояснительная записка	1. Чертеж межевания территории. 1-й этап, М 1:2000

СОДЕРЖАНИЕ

1. Введение.
2. Проект межевания.
3. Перечень координат характерных точек границ проекта межевания.
4. Предложения по установлению публичных сервитутов.

1. Введение.

Проект межевания территории юго-западного района города Южно-Сахалинска в границах: ул. Фламинго - ул. Ленина - ул. Соловьиная - ул. 1-я Октябрьская, выполнен на основании постановления администрации города Южно-Сахалинска от 17.10.2022 № 2592-па.

Подготовка проекта межевания рассматриваемой территории осуществляется с целью перераспределения земельных участков с кадастровыми номерами 65:01:0403003:150 и 65:01:0403003:151, находящихся в частной собственности (вид разрешенного использования - "Строительство индивидуального жилого дома"), с землями, государственная или муниципальная собственность на которые не разграничена, а также полного разграничения территории на земельные участки с учетом интересов правообладателей объектов недвижимости и органов местного самоуправления путем установления границ образуемых и изменяемых земельных участков, в том числе тех, которые после образования будут отнесены к территориям общего пользования, общедолевой собственности в многоквартирном доме, а также в отношении которых планируется резервирование (изъятие) для муниципальных нужд.

Для подготовки проекта межевания территории использована система координат МСК 65, применяемая при ведении государственного кадастра недвижимости. Для разработки проекта применялась топографическая съемка масштаба 1:500 с сечением рельефа через 0,5 метра в местной системе координат, принятой для ведения государственного кадастрового учета объектов недвижимости, система высот - Балтийская. Топографическая съемка выполнена в 2023 году силами МКП "Горархитектура".

2. Проект межевания.

Площадь территории в границах проекта межевания территории составляет 36589 кв. м. По данным Росреестра, в границах проектирования расположены 31 земельный участок, которые отображены на чертеже по обоснованию проекта межевания территории.

Графическая информация о проектных предложениях по межеванию территории отображена на чертеже межевания территории.

Все образуемые земельные участки сформированы с учетом градостроительного регламента территориальной зоны Ж-3 Правил землепользования и застройки на территории городского округа "Город Южно-Сахалинск", утвержденным постановлением администрации города Южно-Сахалинска от 19.10.2022 № 2618-па, сводов правил и иных нормативных актов в сфере технического регулирования.

Основными принципами проекта межевания территории являются:

- соответствие видов разрешенного использования образуемых земельных участков видам зон планируемого размещения объектов капитального строительства в составе проекта планировки территории;
- обеспечение достаточной нормативной площади придомовой территории в соответствии с действующими нормативами градостроительного проектирования;
- обеспечение доступа с территории общего пользования к каждому земельному участку, обеспечение подъезда для гражданской и специальной техники (в т. ч. пожарной техники);
- формирование границ земельных участков с максимально эффективной конфигурацией с учетом особенностей рельефа местности и общей планировочной структуры микрорайона, а также с учетом сложившегося землепользования.

Приведенная в таблице № 1 последовательность образования земельных участков, предусмотренных настоящим проектом межевания территории, в дальнейшем может уточняться при условии соответствия конфигурации границ земельных участков установленным чертежом межевания территории, а также соответствия принимаемых решений действующим положениям Земельного кодекса РФ, Федерального закона от 13.07.2015 № 218-ФЗ "О государственной регистрации недвижимости" и иных нормативных актов.

В соответствии с пунктом 5 статьи 43 ГК РФ вид разрешенного использования земельных участков устанавливается в соответствии с проектом планировки территории. Для рассматриваемой территории постановлением администрации города Южно-Сахалинска от 27.08.2019 № 2594-па утвержден проект "Внесение изменений в проект планировки и проект межевания территории юго-западного района города Южно-Сахалинска в границах: ул. Фархутдинова - ул. Ленина - пр. Мира - автомобильная дорога на аэропорт - ул. 1-я Октябрьская", в соответствии с которым для рассматриваемой территории установлена зона планируемого размещения объектов капитального строительства индивидуальной жилой застройки и спорта (плоскостные спортивные площадки).

Для реализации решений проекта планировки территории в проекте межевания предложено:

- определение границ образуемых земельных участков в соответствии с решениями проекта планировки, установленными красными линиями и зонами планируемого размещения объектов капитального строительства;
- определение границ образуемых земельных участков, которые после образования будут относиться к территориям общего пользования;
- определение границ земельных участков, планируемых к изъятию для муниципальных нужд;
- сохранение земельных участков, поставленных на государственный кадастровый учет, границы которых не изменяются.

Перечень случаев и оснований для перераспределения земель и (или) земельных участков, находящихся в публичной собственности, между собой и земель и (или) земельных участков, находящихся в частной собственности, приведен в ст. 39.27 и ст. 39.28 ЗК РФ. В силу требований п. 1 ст. 11.7 ЗК РФ перераспределение допускается в отношении нескольких смежных земельных участков. При перераспределении земель и земельного участка существование исходного земельного участка прекращается и образуется новый земельный участок.

Согласно случаю, предусмотренному пп. 3 п. 1 ст. 39.28 ЗК РФ, перераспределение возможно при соблюдении следующих условий:

- 1) перераспределение земель и (или) земельных участков, находящихся в публичной собственности, и земельных участков, находящихся в собственности граждан и предназначенных для индивидуального жилищного строительства;
- 2) площадь земельных участков, находящихся в собственности граждан, увеличивается в результате этого перераспределения не более чем до установленных предельных максимальных размеров земельных участков. Кроме того, должны быть соблюдены требования к образуемым и изменяемым земельным участкам, предусмотренные статьей 11.9 ЗК РФ.

Вышеперечисленные условия соблюдения федерального законодательства выполнены в настоящем проекте.

Площадь образуемого земельного участка при проведении кадастровых работ может отличаться от площади земельного участка, указанной в настоящем проекте межевания территории, не более чем на десять процентов в соответствии с Федеральным законом от 13.07.2015 № 218-ФЗ (ред. от 14.07.2022) "О государственной регистрации недвижимости".

Таблица № 1. Перечень и сведения о площади образуемых земельных участков, в том числе земельных участков, которые будут отнесены к территории общего пользования, а также в отношении которых предполагается резервирование и (или) изъятие для государственных или муниципальных нужд, возможные способы их образования, виды разрешенного использования

Условный номер образуемого земельного участка	Возможный способ образования земельного участка	Площадь образуемого земельного участка, кв. м	Вид разрешенного использования образуемого земельного участка	Исходный земельный участок (кадастровый номер)
1-1	Образование путем перераспределения земельных участков с кадастровыми номерами 65:01:0403003:326 и 65:01:0403003:325 с землями, государственная или муниципальная собственность на которые не разграничена	1401	Площадки для занятий спортом (код 5.1.3)	65:01:0403003:326, 65:01:0403003:325
1-2	Образование путем перераспределения земельного участка с кадастровым номером 65:01:0403003:49 с землями, находящимися в муниципальной собственности	1431	Для индивидуального жилищного строительства (код 2.1)	65:01:0403003:49
1-3	Образование путем перераспределения земельного участка с кадастровым номером 65:01:0403003:131 с землями, находящимися в муниципальной собственности	1058	Для индивидуального жилищного строительства (код 2.1)	65:01:0403003:131
1-4	Образование путем перераспределения земельного участка с кадастровым номером 65:01:0403003:765 с землями, находящимися в муниципальной собственности	1049	Для индивидуального жилищного строительства (код 2.1)	65:01:0403003:765
1-5	Образование путем перераспределения земельного участка с кадастровым номером 65:01:0403003:98 с землями, находящимися в муниципальной собственности	1211	Для индивидуального жилищного строительства (код 2.1)	65:01:0403003:98
1-6	Образование путем перераспределения земельного участка с кадастровым номером 65:01:0403003:100 с землями, находящимися в муниципальной собственности	1203	Для индивидуального жилищного строительства (код 2.1)	65:01:0403003:100
1-7	Образование путем перераспределения земельного участка с кадастровым номером 65:01:0403003:99 с землями, находящимися в муниципальной собственности	1536	Для индивидуального жилищного строительства (код 2.1)	65:01:0403003:99
1-8	Образование путем перераспределения земельных участков с кадастровыми номерами 65:01:0403003:6, 65:01:0403003:61 с землями, находящимися в муниципальной собственности	1760	Для индивидуального жилищного строительства (код 2.1)	65:01:0403003:6, 65:01:0403003:61
1-9	Образование путем перераспределения земельного участка с кадастровым номером 65:01:0403003:47 с землями, находящимися в муниципальной собственности	1245	Для индивидуального жилищного строительства (код 2.1)	65:01:0403003:47
1-10	Образование путем перераспределения земельного участка с кадастровым номером 65:01:0403003:108 с землями, находящимися в муниципальной собственности	1250	Для индивидуального жилищного строительства (код 2.1)	65:01:0403003:108

1-11	Образование путем перераспределения земельного участка с кадастровым номером 65:01:0403003:826 с землями, находящимися в муниципальной собственности	1239	Для индивидуального жилищного строительства (код 2.1)	65:01:0403003:826
1-12	Образование путем перераспределения земельного участка с кадастровым номером 65:01:0403003:17 с землями, находящимися в муниципальной собственности	1242	Для индивидуального жилищного строительства (код 2.1)	65:01:0403003:17
1-13	Образование путем перераспределения земельного участка с кадастровым номером 65:01:0403003:107 с землями, находящимися в муниципальной собственности	1161	Для индивидуального жилищного строительства (код 2.1)	65:01:0403003:107
1-14	Образование путем перераспределения земельного участка с кадастровым номером 65:01:0403003:104 с землями, находящимися в муниципальной собственности	1524	Для индивидуального жилищного строительства (код 2.1)	65:01:0403003:104
1-16	Образование путем перераспределения земельного участка с кадастровым номером 65:01:0403003:548 с землями, находящимися в муниципальной собственности	1132	Для индивидуального жилищного строительства (код 2.1)	65:01:0403003:548
1-17	Образование путем перераспределения земельного участка с кадастровым номером 65:01:0403003:766 с землями, находящимися в муниципальной собственности	1277	Для индивидуального жилищного строительства (код 2.1)	65:01:0403003:766
1-18	Образование путем перераспределения земельных участков с кадастровыми номерами 65:01:0403003:65, 65:01:0403003:64 с землями, находящимися в муниципальной собственности	1160	Для индивидуального жилищного строительства (код 2.1)	65:01:0403003:65, 65:01:0403003:64
1-19	Образование путем перераспределения земельного участка с кадастровым номером 65:01:0403003:77 с землями, находящимися в муниципальной собственности	1152	Для индивидуального жилищного строительства (код 2.1)	65:01:0403003:77
1-20	Образование путем перераспределения земельного участка с кадастровым номером 65:01:0403002:82 с землями, находящимися в муниципальной собственности	1757	Для индивидуального жилищного строительства (код 2.1)	65:01:0403002:82
1-21	Образование путем перераспределения земельного участка с кадастровым номером 65:01:0403003:150 с землями, находящимися в муниципальной собственности	1126	Для индивидуального жилищного строительства (код 2.1)	65:01:0403003:150

1-22	Образование путем перераспределения земельного участка с кадастровым номером 65:01:0403003:151 с землями, находящимися в муниципальной собственности	1552	Для индивидуального жилищного строительства (код 2.1)	65:01:0403003:151
1-23	Образование путем перераспределения земельного участка с кадастровым номером 65:01:0403003:94 с землями, находящимися в муниципальной собственности	1233	Для индивидуального жилищного строительства (код 2.1)	65:01:0403003:94
1-24	Образование путем перераспределения земельного участка с кадастровым номером 65:01:0403003:556 с землями, находящимися в муниципальной собственности	1162	Для индивидуального жилищного строительства (код 2.1)	65:01:0403003:556
1-25	Образование путем перераспределения земельного участка с кадастровым номером 65:01:0403003:20 с землями, находящимися в муниципальной собственности	1251	Для индивидуального жилищного строительства (код 2.1)	65:01:0403003:20
1-26	Образование путем перераспределения земельных участков с кадастровыми номерами 65:01:0403003:7, 65:01:0403003:92 с землями, находящимися в муниципальной собственности	1189	Для индивидуального жилищного строительства (код 2.1)	65:01:0403003:7, 65:01:0403003:92

Примечания: код и наименование видов разрешенного использования указаны в соответствии с приказом Росреестра от 10.11.2020 № П/0412 (ред. от 20.04.2021) "Об утверждении классификатора видов разрешенного использования земельных участков".

3. Перечень координат характерных точек границ проекта межевания.

№ точки	КООРДИНАТЫ		10	679910.87	1301151.57
	X	Y			
1	679817.34	1301167.14	11	679913.10	1301153.28
2	679818.27	1301165.90	12	679924.82	1301242.37
3	679817.42	1301159.50	13	679946.45	1301401.23
4	679856.99	1301153.77	14	679962.42	1301514.15
5	679857.72	1301159.22	15	679960.76	1301516.58
6	679864.96	1301158.17	16	679914.68	1301527.00
7	679864.83	1301153.35	17	679867.50	1301537.68
8	679908.27	1301148.64	18	679865.30	1301536.11
9	679908.71	1301151.86	19	679839.89	1301335.08
			1	679817.34	1301167.14

4. Предложения по установлению публичных сервитутов.

В период подготовки проекта межевания сведения о зарегистрированных публичных сервитутах в границах проектируемой территории в государственном реестре недвижимости отсутствуют. Установление публичных сервитутов данным проектом не предусмотрено.

ЧЕРТЕЖ МЕЖЕВАНИЯ ТЕРРИТОРИИ



Условные графические обозначения

	- границы территории проектирования		- линия отступа от красных линий в целях определения места допустимого размещения зданий, строений, сооружений
	- красные линии (существующие)		- граница кадастрового квартала
	- границы существующих (сохраняемых) земельных участков		- условный номер образуемого и (или) существующего земельного участка
	- границы образуемых земельных участков	1-1	- номер кадастрового квартала
		65:01:0403003	- номер земельного участка, сведения о котором содержатся в ЕГРН
		:550	

Примечание:

1. Проект межевания территории выполнен в системе координат МСК-65;
2. Проект межевания территории выполнен на основании Постановления администрации города Южно-Сахалинска от 17.10.2022 № 2592-па "О подготовке проекта межевания территории юго-западного района города Южно-Сахалинска в границах: ул. Фламинго - ул. Ленина - ул. Соловьиная - ул. 1-я Октябрьская";
3. Настоящим проектом межевания территории не предусматривается изменение существующих красных линий улично-дорожной сети;
4. Проект межевания территории выполнен на топографической съемке, подготовленной силами МКП "Горархитектура" города Южно-Сахалинска в 2023 году;
5. Топографическая съемка выполнена в системе координат МСК-65.

Проект межевания территории юго-западного района города Южно-Сахалинска в границах: ул. Фламинго - ул. Ленина - ул. Соловьиная - ул. 1-я Октябрьская					
Изм.	Кол.	Лист	№ док.	Подпись	Дата
Разраб.	Ким Е.С.				
Проверил	Ким Е.С.				
Проект межевания территории				Раздел	Лист
Основная часть				ПМТ	1
Чертеж межевания территории				ИП Рада С.Ю.	

АДМИНИСТРАЦИЯ ГОРОДА ЮЖНО-САХАЛИНСКА ПОСТАНОВЛЕНИЕ

от 11.05.2023 № 1353-па

О внесении изменений в Положение об оплате труда работников муниципального казенного учреждения городского округа "Город Южно-Сахалинск" "Управление капитального строительства", утвержденное постановлением администрации города Южно-Сахалинска от 24.12.2019 № 4061-па

В соответствии со ст. 16 Федерального закона от 06.10.2003 № 131-ФЗ "Об общих принципах организации местного самоуправления в Российской Федерации", ст. 37 Устава городского округа "Город Южно-Сахалинск" администрация города Южно-Сахалинска **постановляет**:

1. Внести следующие изменения в Положение об оплате труда работников муниципального казенного учреждения городского округа "Город Южно-Сахалинск" "Управление капитального строительства", утвержденное постановлением администрации города Южно-Сахалинска от 24.12.2019 № 4061-па (далее - Положение):

1.1. Таблицу 1 пункта 4.2 изложить в следующей редакции:

Размеры ежемесячного денежного поощрения

Наименование должности	Ежемесячное денежное поощрение (количество должностных окладов)
Начальник управления	5
Заместитель начальника, главный бухгалтер	4,5
Начальник отдела, заместитель главного бухгалтера	3,8
Заместитель начальника отдела	3,5
Инженер по сопровождению проектов, инженер по надзору за строительством, инженер-энергетик, специалист по охране труда, инженер-сметчик, инженер, инженер-программист, юристконсульт, экономист, бухгалтер, специалист по закупкам, специалист по кадрам, документовед, специалист по вопросам земельных отношений	3
Уборщик служебных помещений	0,5

1.2. Таблицу 2 пункта 4.3 изложить в следующей редакции:

Размеры надбавки за сложность, напряженность и высокие достижения в труде

Наименование должности	Размер надбавки (в % к должностному окладу)		
	мини-мальный	сред-ний	макси-мальный
Начальник управления	100	150	250
Заместитель начальника, главный бухгалтер	100	150	250
Начальник отдела, заместитель главного бухгалтера	100	150	250
Заместитель начальника отдела	100	150	250
Инженер по сопровождению проектов, инженер по надзору за строительством, инженер-энергетик, специалист по охране труда, инженер-сметчик, инженер, инженер-программист, юристконсульт, экономист, бухгалтер, специалист по закупкам, специалист по кадрам, документовед, специалист по вопросам земельных отношений	100	150	250
Уборщик служебных помещений	10	30	

1.3. Пункт 4.10 дополнить абзацем 4 следующего содержания:

"- ежеквартальная премия по результатам оценки деятельности работника в связи с участием в проектной деятельности в качестве администратора проекта."

1.4. Приложение к Положению изложить в новой редакции (приложение).

2. Настоящее постановление вступает в силу со дня подписания.

3. Подпункты 1.1, 1.2, 1.4 настоящего постановления распространяют свое действие на правоотношения, возникшие с 01.09.2022.

4. Опубликовать настоящее постановление в газете "Южно-Сахалинск сегодня" и разместить на официальном сайте администрации города Южно-Сахалинска.

5. Контроль исполнения настоящего постановления возложить на вице-мэра города Южно-Сахалинска (Ахтариев И.З.).

Мэр города С.А. НАДСАДИН.

Приложение к постановлению администрации города Южно-Сахалинска от 11.05.2023 № 1353-па

Приложение к Положению об оплате труда работников муниципального казенного учреждения городского округа "Город Южно-Сахалинск" "Управление капитального строительства"

Размеры должностных окладов муниципального казенного учреждения городского округа "Город Южно-Сахалинск" "Управление капитального строительства"

№ п/п	Должность (специальность, профессия), разряд, класс (категория) квалификация	Оклад (должностной оклад)
1	2	3
Профессиональная квалификационная группа "Общепрофессиональные должности четвертого уровня"		
1-й квалификационный уровень		
1.	Заместитель главного бухгалтера	9997
2.	Начальник отдела	9997
2-й квалификационный уровень		
3.	Заместитель начальника по объектам жилищно-гражданского назначения	11750
4.	Заместитель начальника по объектам инженерной инфраструктуры	11750
5.	Заместитель начальника по организации закупок	11750
6.	Главный бухгалтер	11750
7.	Заместитель начальника по финансово-экономической работе	11750
3-й квалификационный уровень		
8.	Начальник Учреждения	12982
Профессиональная квалификационная группа "Общепрофессиональные должности служащих третьего уровня"		
1-й квалификационный уровень		
9.	Инженер по сопровождению проектов	7468
10.	Инженер по надзору за строительством	7468
11.	Инженер-энергетик	7468
12.	Специалист по охране труда	7468
13.	Инженер-сметчик	7468
14.	Инженер	7468
15.	Инженер-программист	7468
16.	Юристконсульт	7468
17.	Экономист	7468
18.	Бухгалтер	7468
19.	Специалист по закупкам	7468
20.	Специалист по кадрам	7468
21.	Документовед	7468

22.	Специалист по вопросам земельных отношений	7468
2-й квалификационный уровень		
23.	Инженер по сопровождению проектов II категории	7710
24.	Инженер по надзору за строительством II категории	7710
25.	Инженер-энергетик II категории	7710
26.	Специалист по охране труда II категории	7710
27.	Инженер-сметчик II категории	7710
28.	Инженер II категории	7710
29.	Инженер-программист II категории	7710
30.	Юристконсульт II категории	7710
31.	Экономист II категории	7710
32.	Бухгалтер II категории	7710
33.	Специалист по закупкам II категории	7710
34.	Специалист по кадрам II категории	7710
35.	Документовед II категории	7710
36.	Специалист по вопросам земельных отношений II категории	7710
3-й квалификационный уровень		
37.	Инженер по сопровождению проектов I категории	7952
38.	Инженер по надзору за строительством I категории	7952
39.	Инженер-энергетик I категории	7952
40.	Специалист по охране труда I категории	7952
41.	Инженер-сметчик I категории	7952
42.	Инженер I категории	7952
43.	Инженер-программист I категории	7952
44.	Юристконсульт I категории	7952
45.	Экономист I категории	7952
46.	Бухгалтер I категории	7952
47.	Специалист по закупкам I категории	7952
48.	Специалист по кадрам I категории	7952
49.	Документовед I категории	7952
50.	Специалист по вопросам земельных отношений I категории	7952
4-й квалификационный уровень		
51.	Ведущий инженер по сопровождению проектов	8550
52.	Ведущий инженер по надзору за строительством	8550
53.	Ведущий инженер-энергетик	8550
54.	Ведущий специалист по охране труда	8550
55.	Ведущий инженер-сметчик	8550
56.	Ведущий инженер	8550
57.	Ведущий инженер-программист	8550
58.	Ведущий юристконсульт	8550
59.	Ведущий экономист	8550
60.	Ведущий бухгалтер	8550
61.	Ведущий специалист по закупкам	8550
62.	Ведущий специалист по кадрам	8550
63.	Ведущий документовед	8550
64.	Ведущий специалист по вопросам земельных отношений	8550
5-й квалификационный уровень		
65.	Заместитель начальника отдела	9152
Профессиональная квалификационная группа "Общепрофессиональные должности рабочих первого уровня"		
66.	Уборщик служебных помещений	6857

АДМИНИСТРАЦИЯ ГОРОДА ЮЖНО-САХАЛИНСКА ПОСТАНОВЛЕНИЕ

от 20.04.2023 № 1118-па

Об отказе в предоставлении разрешения на условно разрешенный вид использования земельного участка или объектов капитального строительства на территории городского округа "Город Южно-Сахалинск"

В соответствии с Градостроительным кодексом Российской Федерации, Федеральным законом от 06.10.2003 № 131-ФЗ "Об общих принципах организации местного самоуправления в Российской Федерации", Правилами землепользования и застройки на территории городского округа "Город Южно-Сахалинск", утвержденными постановлением администрации города Южно-Сахалинска от 19.10.2022 № 2618-па, на основании заключения по результатам общественных обсуждений, состоявшихся в период с 16.03.2023 по 30.03.2023, рекомендаций Комиссии по подготовке проекта Правил землепользования и застройки на территории городского округа "Город Южно-Сахалинск" (протокол от 06.04.2023 № 40) администрация города Южно-Сахалинска **постановляет**:

1. Отказать в предоставлении разрешения на условно разрешенный вид использования земельного участка или объектов капитального строительства "Магазины" (код 4.4), "Общественное питание" (код 4.6) в отношении земельных участков с кадастровыми номерами 65:02:000007:1227, 65:02:000007:1228, расположенных по адресу: Сахалинская область, городской округ "Город Южно-Сахалинск", село Березняки, улица Садовая, в соответствии со ст. 2, 37, 39 Градостроительного кодекса Российской Федерации, п. 2.9.2 административного регламента администрации города Южно-Сахалинска предоставления муниципальной услуги "Предоставление разрешения на условно разрешенный вид использования земельного участка или объектов капитального строительства" (утв. постановлением администрации города Южно-Сахалинска от 23.07.202 № 2167-па) по следующим основаниям:

- рекомендации Комиссии по подготовке проекта Правил землепользования и застройки на территории городского округа "Город Южно-Сахалинск" об отказе в предоставлении разрешения на условно разрешенный вид использования;

- запрашиваемое разрешение на условно разрешенный вид использования ведет к нарушению градостроительных требований, установленных законодательством Российской Федерации: несоответствие проекту планировки с проектом межевания территории с. Березняки городского округа "Город Южно-Сахалинск" в границах улиц: ул. Садовая - ул. Полярная - ул. Речная - ул. Красных зорь - ул. Депутатская - восточная граница земельного участка с кадастровым номером 65:02:000007:670 (утв. постановлением администрации города Южно-Сахалинска от 30.12.2020 № 4038-па), так как земельный участок расположен в границах зоны планируемого размещения объектов капитального строительства "Индивидуальная жилая застройка".

2. Опубликовать постановление в газете "Южно-Сахалинск сегодня" и разместить на официальном сайте администрации города Южно-Сахалинска.

3. Контроль исполнения постановления администрации города возложить на директора Департамента архитектуры и градостроительства города Южно-Сахалинска (Ю Д.М.).

Исполняющий обязанности мэра города А.В. КОВАЛЬЧУК.

Объявление о проведении с 18.05.2023 конкурса на предоставление субсидий некоммерческим организациям, осуществляющим деятельность по предоставлению услуг в сфере архитектурной деятельности и в области благоустройства территории

Организационное обеспечение конкурса осуществляет Департамент архитектуры и градостроительства города Южно-Сахалинска (далее - Департамент).

Цель конкурса - выбор наилучшего проекта, обеспечивающего обоснованное финансирование затрат на осуществление деятельности по предоставлению услуг в сфере архитектурной деятельности и в области благоустройства территории.

Основной задачей конкурса является реализация комплекса мероприятий, проводимых на территории городского округа "Город Южно-Сахалинск" в сфере архитектурной деятельности и в области благоустройства территории, включая создание комфортной городской среды, а также создание благоприятной среды проживания и жизнедеятельности населения.

Категорию получателей субсидии составляют заявители - юридические лица, являющиеся некоммерческими организациями (за исключением государственных (муниципальных) учреждений, государственных корпораций (компаний) и публично-правовых компаний), осуществляющие деятельность по предоставлению услуг в сфере архитектурной деятельности и в области благоустройства территории (далее - НКО).

Субсидия предоставляется НКО в целях финансового обеспечения затрат, связанных с реализацией мероприятий в сфере архитектурной деятельности и в области благоустройства территории городского округа "Город Южно-Сахалинск", и направляется на расходы, установленные Порядком предоставления субсидий некоммерческим организациям, осуществляющим деятельность по предоставлению услуг в сфере архитектурной деятельности и в области благоустройства территории, утвержденным постановлением администрации города Южно-Сахалинска от 26.02.2020 № 616-па (далее - Порядок № 616-па).

Скачать постановление администрации города Южно-Сахалинска можно на сайте администрации города Южно-Сахалинска: <http://yuzhno-sakh.ru/dirs/1119/20674>.

Планируемым результатом предоставления субсидии является реализация проектов (планов мероприятий), направленных на создание благоприятной среды проживания и жизнедеятельности населения, в срок не позднее 31 декабря текущего года.

Конкурс проводится на сайте администрации города Южно-Сахалинска в информационно-телекоммуникационной сети Интернет: <https://yuzhno-sakh.ru/dirs/2433>.

Сроки проведения конкурса:

- с 22 мая по 20 июня 2023 года - прием заявок на участие в конкурсе;
- с 21 июня по 22 июня 2023 года - заседание конкурсной комиссии, рассмотрение заявок, подведение итогов конкурса.

Требования, которым должен соответствовать участник отбора - НКО на первое число месяца, предшествующего месяцу, в котором планируется заключение Соглашения о предоставлении субсидии:

- отсутствие неисполненной обязанности по уплате налогов, сборов, страховых взносов, пеней, штрафов, процентов, подлежащих уплате в соответствии с законодательством Российской Федерации о налогах и сборах;
- отсутствие просроченной задолженности по возврату в бюджет городского округа "Город Южно-Сахалинск" субсидий, бюджетных инвестиций, предоставленных в том числе в соответствии с иными правовыми актами, а также иной просроченной (неурегулированной) задолженности по денежным обязательствам перед городским округом "Город Южно-Сахалинск";

- участник отбора не должен находиться в процессе реорганизации (за исключением реорганизации в форме присоединения к юридическому лицу, являющемуся участником отбора, другого юридического лица), ликвидации, в отношении его не введена процедура банкротства, деятельность участника отбора не должна быть приостановлена в порядке, предусмотренном законодательством Российской Федерации;

- участник отбора не должен находиться в реестре дисквалифицированных лиц, отсутствуют сведения о дисквалифицированных руководителе, членах коллегиального исполнительного органа, лице, исполняющем функции единоличного исполнительного органа, или главном бухгалтере участника отбора;

- участник отбора не должен являться иностранным юридическим лицом, в том числе местом регистрации которого является государство или территория, включенные в утверждаемый Министерством финансов Российской Федерации перечень государств и территорий, используемых для промежуточного (офшорного) владения активами в Российской Федерации (далее - офшорные компании), а также российским юридическим лицом, в уставном (складочном) капитале которого доля прямого или косвенного (через третьих лиц) участия офшорных компаний в совокупности превышает 25 процентов (если иное не предусмотрено законодательством Российской Федерации). При расчете доли участия офшорных компаний в капитале российских юридических лиц не учитывается прямое и (или) косвенное участие офшорных компаний в капитале публичных акционерных обществ (в том числе со статусом международной компании), акции которых обращаются на организованных торгах в Российской Федерации, а также косвенное участие таких офшорных компаний в капитале других российских юридических лиц, реализованное через участие в капитале указанных публичных акционерных обществ;

- участник отбора не должен получать средства из бюджета городского округа "Город Южно-Сахалинск" на основании иных муниципальных правовых актов на цели, установленные Порядком № 616-па;

- участник отбора не должен находиться в перечне организаций и физических лиц, в отношении которых имеются сведения об их причастности к экстремистской деятельности или терроризму, либо в перечне организаций и физических лиц, в отношении которых имеются сведения об их причастности к распространению оружия массового уничтожения.

Перечень документов для участия в конкурсе:

Заявка, подписанная руководителем, заверенная печатью (при наличии печати) и содержащая:

- полное и сокращенное наименование НКО;
- фамилию, имя, отчество (при наличии) руководителя НКО с указанием полного наименования должности;
- адрес места нахождения, контактные данные НКО (телефон, факс, адрес электронной почты);
- идентификационный номер налогоплательщика;
- перечень основных видов деятельности в соответствии с учредительными документами с указанием кодов Общероссийского классификатора видов экономической деятельности.

Один заявитель может подать не более одной заявки.

К заявке прилагаются следующие документы:

- проект (план мероприятия), направленный на цели, установленные пунктом 1.7 Порядка № 616-па, с указанием обоснования проблем, для решения которых предоставляется субсидия, перечня мероприятий и этапов их реализации;
- копия устава НКО, заверенная в установленном порядке;
- выписка из Единого государственного реестра юридических лиц на первое число месяца, предшествующего месяцу, в котором планируется заключение Соглашения;
- справка территориального органа Федеральной налоговой службы, подписанная руководителем (иным уполномоченным лицом), по состоянию на первое число месяца, предшествующего месяцу, в котором планируется заключение Соглашения, подтверждающая отсутствие у НКО задолженности по уплате налогов, сборов, страховых взносов, пеней, штрафов, процентов, подлежащих уплате в соответствии с

законодательством Российской Федерации о налогах и сборах;

- смета расходов на реализацию мероприятий, направленных на достижение целей предоставления субсидии, установленных в пункте 1.7 Порядка № 616-па, а также подробная расшифровка сметы расходов с обоснованными расчетами и приложением пояснительной записки;

- реквизиты для перечисления средств субсидии;
- справка, подтверждающая отсутствие у участника отбора на первое число месяца, предшествующего месяцу, в котором планируется заключение Соглашения, просроченной задолженности по возврату в бюджет городского округа "Город Южно-Сахалинск" субсидий, бюджетных инвестиций, предоставленных в том числе в соответствии с иными правовыми актами, а также иной просроченной (неурегулированной) задолженности по денежным обязательствам перед городским округом "Город Южно-Сахалинск", по форме согласно приложению № 4 к Порядку № 616-па;
- согласие на публикацию (размещение) в информационно-телекоммуникационной сети Интернет информации об участнике отбора, о подаваемой участником отбора заявке (проекте), иной информации об участнике отбора, связанной с соответствующим отбором.

НКО вправе отозвать документы на предоставление субсидии на любом этапе до момента принятия решения на заседании конкурсной комиссии. Возврат документов осуществляется Департаментом на основании обращения НКО в письменной форме или в форме электронного документа в адрес руководителя Департамента, оформленного в соответствии с требованиями Федерального закона от 02.05.2006 № 59-ФЗ "О порядке рассмотрения обращений граждан Российской Федерации". Возврату подлежат документы, представленные заявителем в Уполномоченный орган по собственной инициативе; датой отзыва документов является дата регистрации соответствующего обращения заявителя в письменной форме или в форме электронного документа.

НКО вправе до даты принятия решения о предоставлении субсидии на заседании конкурсной комиссии по собственной инициативе представить в Департамент недостающие или уточняющие документы.

В течение всего периода приема заявок, а именно с 22 мая 2023 года с 9.00 по 20 июня 2023 года до 17.15 НКО вправе обратиться в Департамент за предоставлением разъяснений положений объявления о проведении конкурса, включая порядок и условия предоставления субсидии, в устной или письменной форме, а также в форме электронного документа в соответствии с требованиями Федерального закона от 02.05.2006 № 59-ФЗ "О порядке рассмотрения обращений граждан Российской Федерации". Реквизиты для обращений указаны в дополнительной информации о конкурсе.

По результатам рассмотрения проектов (документов) в случае несоответствия их установленным требованиям конкурсной комиссией принимается решение об отказе в участии в конкурсе и отклонении представленных проектов.

Основанием для отклонения проектов, отказа в участии в конкурсе и в предоставлении субсидии является:

- несоответствие представленных НКО документов требованиям, определенным пунктами 2.6 и 2.7 Порядка № 616-па, или непредставление (представление не в полном объеме) указанных документов;
- недостоверность информации, содержащейся в документах, представленных НКО, в том числе информации о месте нахождения и адресе юридического лица;
- несоответствие НКО условиям и требованиям, предусмотренным пунктами 2.1 и 2.2 Порядка № 616-па;
- подача участником отбора заявки (проекта) после даты и (или) времени, определенных для подачи заявок (проектов).

Отказ получателю субсидии в участии в конкурсе может быть обжалован в порядке, предусмотренном действующим законодательством.

Все не допущенные к участию в конкурсе заявки (проекты) должны быть возвращены заявителям по их запросам в месячный срок с даты поступления запроса заявителя о возврате заявки (проекта). Организатор конкурса не несет ответственность за сохранность не востребованных в течение месячного срока проектов.

Подведение итогов и определение получателей субсидии осуществляется по результатам суммирования оценок по каждому проекту всех членов конкурсной комиссии и определения среднеарифметического значения оценки.

На основе баллов, полученных по каждой заявке (проекту), формируется рейтинг получателей субсидии, в котором заявки (проекты), набравшие большее количество баллов, получают более высокий рейтинг.

Субсидия предоставляется первому в рейтинге получателю субсидии. После определения суммы средств первому получателю субсидии и наличия нераспределенного остатка средств субсидии выбирается следующая заявка (проект) в рейтинге и определяется сумма предоставления субсидии.

При отсутствии заявок на участие в конкурсе или в случае отказа в участии в конкурсе организатор конкурса принимает решение о продлении сроков проведения конкурса либо о признании конкурса несостоявшимся.

В случае если на конкурс поступила только одна заявка на участие, конкурс считается состоявшимся.

Рассмотрение представленных проектов и их оценка проводятся в соответствии с установленными критериями оценки проектов конкурсной комиссией.

1. Соответствие проекта целям предоставления субсидии.
2. Качество оформления и полнота представленных документов.
3. Конкретность мероприятий, реализуемых за счет средств субсидии.
4. Реализация проекта до конца текущего года (наибольший балл выставляется проекту, реализация которого будет осуществлена в кратчайшие сроки).
5. Обоснованность расходов на реализацию проекта.
6. Осуществление деятельности участником отбора, соответствующей целям предоставления субсидии, указанным в пункте 1.7 Порядка № 616-па, не менее 1 года.

Документы направляются в Департамент по адресу: 693000, г. Южно-Сахалинск, ул. Карла Маркса, д. 32, офис 402, тел./факс 8 (4242) 31-26-48, доб. 2, режим работы: ежедневно с 9.00 до 17.15, перерыв с 13.00 до 14.00, либо на адрес электронной почты: u.terzi@yuzhno-sakh.ru.

Размер субсидии на один проект определяется следующим образом:

- проекты, набравшие высокие баллы, получают 100% суммарной стоимости проекта, при этом полная стоимость проекта не должна превышать объем бюджетных ассигнований, предусмотренных в бюджете городского округа "Город Южно-Сахалинск" на соответствующий финансовый год на реализацию мероприятия по предоставлению субсидий некоммерческим организациям, осуществляющим деятельность по предоставлению услуг в сфере архитектурной деятельности и в области благоустройства территории.

Общий размер субсидии на конкурс составляет 19 074 000 (девятнадцать миллионов семьдесят четыре тысячи) рублей 00 копеек.

Субсидия предоставляется на основании Соглашения о предоставлении субсидии. Срок для подписания Соглашения победителем конкурса не должен превышать 10 календарных дней со дня принятия решения о предоставлении субсидии.

В случае, если по истечении 10 (десяти) календарных дней Соглашение не будет подписано победителем конкурса, то победитель конкурса признается уклонившимся от заключения Соглашения о предоставлении субсидии.

С результатами конкурса можно будет ознакомиться в период с 23 июня по 30 июня 2023 года на официальном сайте администрации города Южно-Сахалинска в информационно-телекоммуникационной сети Интернет по адресу: <https://yuzhno-sakh.ru/dirs/2433>.

Дополнительная информация о конкурсе:

Отдел бюджетного планирования и экономического анализа МКУ ЦИОГД Департамента архитектуры и градостроительства города Южно-Сахалинска.

Адрес: г. Южно-Сахалинск, ул. Карла Маркса, 32, каб. 402.
Контактный телефон 312-648 (доб. 2) - Терзи Юлия Михайловна.
Электронная почта: u.terzi@yuzhno-sakh.ru.

АДМИНИСТРАЦИЯ ГОРОДА ЮЖНО-САХАЛИНСКА ПОСТАНОВЛЕНИЕ

от 15.05.2023 № 1371-па

О назначении общественных обсуждений по проектам внесения изменений в Правила землепользования и застройки на территории городского округа "Город Южно-Сахалинск", утвержденные постановлением администрации города Южно-Сахалинска от 19.10.2022 № 2618-па

В соответствии со ст. 5.1, 31, 33 Градостроительного кодекса Российской Федерации, ст. 16 Федерального закона от 06.10.2003 № 131-ФЗ "Об общих принципах организации местного самоуправления в Российской Федерации", ст. 7 Федерального закона от 14.03.2022 № 58-ФЗ "О внесении изменений в отдельные законодательные акты Российской Федерации", ст. 18, 37 Устава городского округа "Город Южно-Сахалинск", положением "Об организации и проведении общественных обсуждений или публичных слушаний по вопросам градостроительной деятельности на территории городского округа "Город Южно-Сахалинск", утвержденным решением Городской Думы города Южно-Сахалинска от 27.06.2018 № 1177/61-18-5, постановлением администрации города Южно-Сахалинска от 19.04.2023 № 1093-па "О подготовке проекта о внесении изменений в Правила землепользования и застройки на территории городского округа "Город Южно-Сахалинск" и об отклонении предложения о внесении изменений в Правила землепользования и застройки на территории городского округа "Город Южно-Сахалинск", в целях соблюдения права человека на благоприятные условия жизнедеятельности, прав и законных интересов правообладателей земельных участков и объектов капитального строительства администрация города Южно-Сахалинска **постановляет:**

1. Назначить проведение общественных обсуждений по проектам внесения изменений в Правила землепользования и застройки на территории городского округа "Город Южно-Сахалинск", утвержденные постановлением администрации города Южно-Сахалинска от 19.10.2022 № 2618-па (далее - Правила), в части изменения границ территориальных зон:

- общественно-деловой ОД1 (уменьшение), многоэтажной жилой застройки Ж1 (увеличение) в границах предполагаемого к образованию земельного участка, расположенного в г. Южно-Сахалинске, северо-западнее земельного участка с кадастровым номером 65:01:0406001:1529;

- ритуального назначения СН1 (уменьшение), индивидуальной жилой застройки ЖЗ (установление) в границах земельного участка с кадастровым номером 65:02:000049:139, расположенного в городском округе "Город Южно-Сахалинск";

- природного ландшафта Р1 (уменьшение), транспортной инфраструктуры ИТ2 (установление) в границах предполагаемого к образованию земельного участка, расположенного в южной части города Южно-Сахалинска, для размещения депо железнодорожной станции;

- природного ландшафта Р1 (уменьшение), производственной П (уменьшение), садоводческих или огороднических некоммерческих товариществ СЗ (увеличение) в границах земельного участка с кадастровым номером 65:02:0000048:679, расположенного в г. Южно-Сахалинске, охотская трасса, карьер "Лиственнический", 5-й км.

2. Инициатор проведения общественных обсуждений - мэр города Южно-Сахалинска.

3. Организатор общественных обсуждений - Комиссия по подготовке проекта Правил землепользования и застройки на территории городского округа "Город Южно-Сахалинск" (далее - Комиссия).

4. Территория (границы территории) проведения общественных обсуждений: городской округ "Город Южно-Сахалинск".

5. Комиссии:

5.1. Провести общественные обсуждения по проектам, подлежащим рассмотрению на общественных обсуждениях, в порядке, определенном ст. 5.1 Градостроительного кодекса Российской Федерации, Положением об организации и проведении общественных обсуждений или публичных слушаний по вопросам градостроительной деятельности на территории городского округа "Город Южно-Сахалинск", утвержденным решением Городской Думы города Южно-Сахалинска от 27.06.2018 № 1177/61-18-5, в срок с 09.06.2023 по 22.06.2023.

5.2. Подготовить оповещение о начале общественных обсуждений с указанием:

- информации о проектах, подлежащих рассмотрению на общественных обсуждениях, и перечня информационных материалов к таким проектам;

- информации о порядке и сроках проведения общественных обсуждений по проектам, подлежащим рассмотрению на общественных обсуждениях;

- информации о месте, дате открытия экспозиции проектов, подлежащих рассмотрению на общественных обсуждениях, о сроках проведения экспозиции проектов, о днях и часах, в которые возможно посещение указанной экспозиции;

- информации о порядке, сроке и форме внесения участниками общественных обсуждений предложений и замечаний, касающихся проектов, подлежащих рассмотрению на общественных обсуждениях.

5.3. Обеспечить опубликование оповещения о начале общественных обсуждений в газете "Южно-Сахалинск сегодня" не позднее чем за 7 дней до дня размещения на региональном портале государственных и муниципальных услуг (далее - информационные системы) проектов, подлежащих рассмотрению на общественных обсуждениях.

5.4. Разместить проекты, подлежащие рассмотрению на общественных обсуждениях, и информационные материалы к ним в информационных системах, на информационных стендах, оборудованных в местах, обеспечивающих доступ участников общественных обсуждений к указанной информации, с 09.06.2023.

5.5. Обеспечить открытие экспозиции проектов, подлежащих рассмотрению на общественных обсуждениях, 09.06.2023 в 10.00 в здании Департамента архитектуры и градостроительства города Южно-Сахалинска, расположенного по адресу: г. Южно-Сахалинск, ул. Карла Маркса, 32, 2-й этаж (информационные стенды). Установить сроки проведения экспозиции с 09.06.2023 по 16.06.2023 (включительно), посещение экспозиции назначить в рабочие дни с 10.00 до 13.00 и с 14.00 до 17.00. Организовать консультирование посетителей экспозиции с 09.06.2023 по 16.06.2023 (включительно) в рабочие дни с 10.00 до 13.00 и с 14.00 до 17.00 в здании Департамента архитектуры и градостроительства города Южно-Сахалинска, расположенного по адресу: г. Южно-Сахалинск, ул. Амурская, 88, 7-й этаж, отдел подготовки документации по территориальному планированию и территориальному зонированию.

5.6. Обеспечить прием предложений и замечаний, касающихся проектов, подлежащих рассмотрению на общественных обсуждениях, от участников общественных обсуждений:

5.6.1. Посредством информационных систем.

5.6.2. В письменной форме в адрес организатора общественных обсуждений с 09.06.2023 по 16.06.2023 в рабочие дни с 10.00 до 13.00 и с 14.00 до 17.00 в здании Департамента архитектуры и градостроительства города Южно-Сахалинска, ул. Карла Маркса, 32, 1-й этаж, кабинет 6, или в форме электронного документа в адрес организатора общественных обсуждений с 09.06.2023 по 16.06.2023 в рабочие дни с 10.00 до 17.00 по электронному адресу: uaig@yuzhno-sakh.ru (с пометкой "общественные обсуждения по проектам внесения изменений в ПЗЗ").

5.6.3. Посредством записи в книге (журнале) учета посетителей экспозиции проектов,

подлежащих рассмотрению на общественных обсуждениях, в рабочие дни с 10.00 до 13.00 и с 14.00 до 17.00, с 09.06.2023 по 16.06.2023 (включительно).

5.7. Подготовить и оформить протокол общественных обсуждений.

5.8. Подготовить и опубликовать заключение о результатах общественных обсуждений на официальном сайте администрации города Южно-Сахалинска в информационно-телекоммуникационной сети Интернет, в газете "Южно-Сахалинск сегодня".

6. Опубликовать постановление администрации города Южно-Сахалинска в газете "Южно-Сахалинск сегодня" и разместить на официальном сайте администрации города Южно-Сахалинска.

7. Контроль исполнения постановления администрации города возложить на директора Департамента архитектуры и градостроительства города Южно-Сахалинска (Ю Д.М.).

Мэр города С.А. НАДСАДИН.

АДМИНИСТРАЦИЯ ГОРОДА ЮЖНО-САХАЛИНСКА ДЕПАРТАМЕНТ АРХИТЕКТУРЫ И ГРАДОСТРОИТЕЛЬСТВА ГОРОДА ЮЖНО-САХАЛИНСКА РАСПОРЯЖЕНИЕ

от 05.05.2023 № 802-р

О внесении изменения в приложение к распоряжению Департамента архитектуры и градостроительства города Южно-Сахалинска от 14.06.2019 № 1361-р

"О присвоении наименования элементу улично-дорожной сети"

В соответствии со ст. 16 Федерального закона от 06.10.2003 № 131-ФЗ "Об общих принципах организации местного самоуправления в Российской Федерации", Федеральным законом от 28.12.2013 № 443-ФЗ "О федеральной информационной адресной системе и о внесении изменений в Федеральный закон "Об общих принципах организации местного самоуправления в Российской Федерации", постановлением Правительства Российской Федерации от 19.11.2014 № 1221 "Об утверждении Правил присвоения, изменения и аннулирования адресов", ст. 8, 28 Устава городского округа "Город Южно-Сахалинск", решением Городской Думы города Южно-Сахалинска от 05.04.2017 № 754/39вн-17-5 "О Положении о Департаменте архитектуры и градостроительства города Южно-Сахалинска", Положением об организации осуществления полномочий по присвоению наименований элементам улично-дорожной сети, элементам планировочной структуры, изменению, аннулированию таких наименований на территории городского округа "Город Южно-Сахалинск", постановлением администрации города Южно-Сахалинска от 30.12.2021 № 3354-па "О внесении изменений в проект планировки с проектом межевания южного жилого района города Южно-Сахалинска в границах: пр. Победы - ул. Горького - ул. Инженерная - ул. Ленина, утвержденный постановлением администрации города Южно-Сахалинска от 21.06.2013 № 1055-па".

1. Внести изменение в приложение к распоряжению Департамента архитектуры и градостроительства города Южно-Сахалинска от 14.06.2019 № 1361-р "О присвоении наименования элементу улично-дорожной сети", изложив его в новой редакции (приложение).

2. МКУ "Центр информационного обеспечения градостроительной деятельности города Южно-Сахалинска" разместить сведения в информационно-аналитической системе управления градостроительным развитием территорий городского округа "Город Южно-Сахалинск" (ИАС УГРТ г. Южно-Сахалинска) и в государственном адресном реестре.

3. Контроль пункта 2 возложить на директора МКУ "Центр информационного обеспечения градостроительной деятельности города Южно-Сахалинска" (Гвон Ми Ха).

Директор департамента Д.М. Ю.

Приложение к распоряжению Департамента архитектуры и градостроительства города Южно-Сахалинска от 05.05.2023 № 802-р



Заключение о результатах общественных обсуждений

18 мая 2023 г. город Южно-Сахалинск
В период с 12.05.2023 по 18.05.2023 проведены общественные обсуждения по проектам внесения изменений в Правила землепользования и застройки на территории городского округа "Город Южно-Сахалинск", утвержденные постановлением администрации города Южно-Сахалинска от 19.10.2022 № 2618-па, в части изменения границ территориальных зон:

- природного ландшафта Р1 (уменьшение), ритуального назначения СН1 (увеличение) в границах предполагаемого к образованию земельного участка, расположенного вблизи существующего кладбищенского комплекса № 2 "Ласточка" в северо-западной части города Южно-Сахалинска, в междуречье р. Вербной и р. Челябинки;
- общественно-деловой ОД1 (уменьшение), малоэтажной жилой застройки Ж2 (увеличение) в границах земельного участка с кадастровым номером 65:02:000044:3385, расположенного в г. Южно-Сахалинска, с. Дальнее;
- общественно-деловой ОД1 (уменьшение), обороны и безопасности СН3 (установление) в границах земельного участка с кадастровым номером 65:01:0601005:101, расположенного в г. Южно-Сахалинска, ул. Комсомольская, д. 194.

Проекты размещены на региональном портале государственных и муниципальных услуг (далее - информационные системы) по адресу: <https://pos.gosuslugi.ru>.

Организатор общественных обсуждений - Комиссия по подготовке проекта Правил землепользования и застройки на территории городского округа "Город Южно-Сахалинск". В общественных обсуждениях приняло участие 0 человек.

По результатам общественных обсуждений составлен протокол общественных обсуждений от 16.05.2023, на основании которого подготовлено заключение о результатах общественных обсуждений.

В период проведения общественных обсуждений направлены замечания и предложения от участников общественных обсуждений:

- от участников общественных обсуждений, постоянно проживающих на территории, в пределах которой проводятся общественные обсуждения, - 0 предложений;
- от иных участников общественных обсуждений - 0 предложений.

Рекомендации организатора о целесообразности или нецелесообразности учета внесенных участниками общественных обсуждений предложений и замечаний:

№ п/п	Содержание внесенных предложений и замечаний граждан, являющихся участниками общественных обсуждений и постоянно проживающих на территории, в пределах которой проводятся общественные обсуждения	Содержание внесенных предложений и замечаний иных участников общественных обсуждений	Рекомендации организатора
1.	-	-	-

Рекомендации по результатам общественных обсуждений: направить проект на утверждение.

Председатель Комиссии по подготовке проекта Правил землепользования и застройки на территории городского округа "Город Южно-Сахалинск" М.С. ЕФАНОВ.

АДМИНИСТРАЦИЯ ГОРОДА ЮЖНО-САХАЛИНСКА ПОСТАНОВЛЕНИЕ

от 21.04.2023 № 1147-па

О внесении изменений в Положение о системе оплаты труда руководителей и специалистов муниципального казенного учреждения "Управление мониторинга дорожного хозяйства и благоустройства города Южно-Сахалинска", утвержденное постановлением администрации города Южно-Сахалинска от 05.07.2021 № 1873-па

В соответствии с Федеральным законом от 06.10.2003 № 131-ФЗ "Об общих принципах организации местного самоуправления в Российской Федерации", статьями 37, 59 Устава городского округа "Город Южно-Сахалинск", в целях определения условий оплаты труда и обеспечения социальных гарантий работников муниципальных казенных учреждений городского округа "Город Южно-Сахалинск", подведомственных Департаменту дорожного хозяйства и благоустройства, администрация города Южно-Сахалинска **постановляет:**

1. Внести изменения в Положение о системе оплаты труда руководителей и специалистов муниципального казенного учреждения "Управление мониторинга дорожного хозяйства и благоустройства города Южно-Сахалинска", утвержденное постановлением администрации города Южно-Сахалинска от 05.07.2021 № 1873-па (далее - Положение):

1.1. В подпункте 7.9.3 пункта 7.9 раздела 7 слово "(приложение)" заменить словами "(приложение № 7)".

1.2. В подпункте 7.9.5 пункта 7.9 раздела 7 слова "Отделом организационной работы по эффективному управлению Управления документационного обеспечения" заменить словами "Муниципальным казенным учреждением "Муниципальный центр цифровой трансформации администрации города Южно-Сахалинска".

1.3. Строку 5 раздела "Профессиональная квалификационная группа "Общественно-деловые должности служащих третьего уровня" таблицы приложения № 1 к Положению изложить в следующей редакции:

5. 5-й квалификационный уровень | Начальник отдела; заместитель главного бухгалтера | 9997

1.4. Строку 3 таблицы приложения № 2 к Положению изложить в следующей редакции:

Начальник отдела, заместитель главного бухгалтера | 3,8

1.5. Строку 1 таблицы приложения № 3 к Положению изложить в следующей редакции:

Начальник Учреждения, заместитель начальника Учреждения, главный бухгалтер, начальник отдела, заместитель главного бухгалтера, заместитель начальника отдела Бухгалтер, инженер, инженер-сметчик, инспектор по основной деятельности, специалист, специалист по кадрам, специалист по закупкам, экономист, документовед, эксперт дорожного хозяйства, юрисконсульт (включая все внутридолжностные категории, должности "ведущих")	100	250	150
---	-----	-----	-----

1.6. В строке 7 таблицы приложения № 7 к Положению слова "пунктом 4.4 Порядка расчета размера ежеквартальной премии по результатам оценки деятельности работника в связи с участием в проектной деятельности в качестве администратора проекта" заменить словами "подпунктом 7.9.6 Положения о системе оплаты труда руководителей и специалистов муниципального казенного учреждения "Управление мониторинга дорожного хозяйства и благоустройства города Южно-Сахалинска".

2. Подпункты 1.1, 1.2, 1.6 настоящего постановления распространяют свое действие на правоотношения, возникшие с 09.02.2023.

Подпункты 1.3-1.5 настоящего постановления распространяют свое действие на правоотношения, возникшие с 16.03.2023.

3. Опубликовать настоящее постановление в газете "Южно-Сахалинск сегодня" и разместить на официальном сайте администрации города Южно-Сахалинска.

4. Контроль исполнения настоящего постановления администрации города возложить на директора Департамента дорожного хозяйства и благоустройства администрации города Южно-Сахалинска (Косяк А.С.).

Исполняющий обязанности мэра города А.В. КОВАЛЬЧУК.

АДМИНИСТРАЦИЯ ГОРОДА ЮЖНО-САХАЛИНСКА ПОСТАНОВЛЕНИЕ

от 11.05.2023 № 1352-па

О внесении изменений в Положение об Экономическом совете Департамента образования администрации города Южно-Сахалинска, утвержденное постановлением администрации города Южно-Сахалинска от 24.11.2015 № 3304-па

В соответствии со ст. 16 Федерального закона от 06.10.2003 № 131-ФЗ "Об общих принципах организации местного самоуправления в Российской Федерации", ст. 37 Устава городского округа "Город Южно-Сахалинск" администрация города Южно-Сахалинска **постановляет:**

1. Внести в Положение об Экономическом совете Департамента образования администрации города Южно-Сахалинска, утвержденное постановлением администрации города Южно-Сахалинска от 24.11.2015 № 3304-па (далее - Положение), следующие изменения:

1.1. Пункт 2.5 раздела 2 исключить.

1.2. Пункт 3.13 раздела 3 исключить.

1.3. Пункт 4.6 раздела 4 изложить в следующей редакции:

"4.6. Секретарь Совета за 5 дней до заседания готовит повестку дня, которая утверждается председателем Совета."

2. Настоящее постановление вступает в силу с момента опубликования, за исключением подпункта 1.1 пункта 1.

Подпункт 1.1 пункта 1 настоящего постановления вступает в силу с момента опубликования и распространяет свое действие на правоотношения, возникшие с 1 января 2015 года.

3. Опубликовать настоящее постановление в газете "Южно-Сахалинск сегодня" и разместить на официальном сайте администрации города Южно-Сахалинска.

4. Контроль исполнения постановления администрации города Южно-Сахалинска возложить на директора Департамента образования администрации города Южно-Сахалинска (Мирова С.А.).

Мэр города С.А. НАДСАДИН.

АДМИНИСТРАЦИЯ ГОРОДА ЮЖНО-САХАЛИНСКА ПОСТАНОВЛЕНИЕ

от 19.04.2023 № 1092-па

О внесении изменений в Устав муниципального казенного учреждения "Муниципальный центр цифровой трансформации администрации города Южно-Сахалинска", утвержденный постановлением администрации города Южно-Сахалинска от 27.06.2022 № 1467-па

В соответствии со ст. 17 Федерального закона от 06.10.2003 № 131-ФЗ "Об общих принципах организации местного самоуправления в Российской Федерации", ст. 37 Устава городского округа "Город Южно-Сахалинск", Порядком создания, реорганизации, изменения типа и ликвидации муниципальных учреждений городского округа "Южно-Сахалинск", а также утверждения их уставов и внесения в них изменений, утвержденным постановлением администрации города Южно-Сахалинска от 29.10.2010 № 2038, администрация города Южно-Сахалинска **постановляет:**

1. Внести в Устав муниципального казенного учреждения "Муниципальный центр цифровой трансформации администрации города Южно-Сахалинска", утвержденный постановлением администрации города Южно-Сахалинска от 27.06.2022 № 1467-па, следующие изменения:

1.1. Подпункт 2.3.5 изложить в следующей редакции:

"2.3.5. Организация и методическое сопровождение в осуществлении оптимизации процессов деятельности для эффективной работы структурных подразделений аппарата, отраслевых (функциональных) органов Администрации и подведомственных Администрации учреждений, с применением концепции бережливых технологий и цифровых решений."

1.2. Дополнить подпунктом 2.3.26 следующего содержания:

"2.3.26. Осуществление организации и координации деятельности Администрации по внедрению и развитию системы проектного управления."

2. Разместить настоящее постановление на официальном сайте администрации города Южно-Сахалинска и опубликовать в газете "Южно-Сахалинск сегодня".

3. Контроль исполнения постановления администрации города возложить на управляющего делами администрации города Южно-Сахалинска (Кожухов В.А.).

Исполняющий обязанности мэра города А.В. КОВАЛЬЧУК.

АДМИНИСТРАЦИЯ ГОРОДА ЮЖНО-САХАЛИНСКА ПОСТАНОВЛЕНИЕ

от 20.04.2023 № 1117-па

О предоставлении разрешения на условно разрешенный вид использования земельного участка или объектов капитального строительства на территории городского округа "Город Южно-Сахалинск"

В соответствии с Градостроительным кодексом Российской Федерации, Федеральным законом от 06.10.2003 № 131-ФЗ "Об общих принципах организации местного самоуправления в Российской Федерации", Правилами землепользования и застройки на территории городского округа "Город Южно-Сахалинск", утвержденными постановлением администрации города Южно-Сахалинска от 19.10.2022 № 2618-па, на основании заключения по результатам общественных обсуждений, состоявшихся в период с 16.03.2023 по 30.03.2023, рекомендаций Комиссии по подготовке проекта Правил землепользования и застройки на территории городского округа "Город Южно-Сахалинска" (протокол от 06.04.2023 № 40) администрация города Южно-Сахалинска **постановляет:**

1. Предоставить разрешение на условно разрешенный вид использования земельного участка или объектов капитального строительства "Бытовое обслуживание" (код 3.3) в отношении земельного участка с кадастровым номером 65:01:0504001:399, расположенного по адресу: Российская Федерация, Сахалинская область, г. Южно-Сахалинск, южнее р. Зима.

2. Опубликовать постановление в газете "Южно-Сахалинск сегодня" и разместить на официальном сайте администрации города Южно-Сахалинска.

3. Контроль исполнения постановления администрации города возложить на директора Департамента архитектуры и градостроительства города Южно-Сахалинска (Ю Д.М.).

Исполняющий обязанности мэра города А.В. КОВАЛЬЧУК.

АДМИНИСТРАЦИЯ ГОРОДА ЮЖНО-САХАЛИНСКА ПОСТАНОВЛЕНИЕ

от 20.04.2023 № 1125-па

О внесении изменений в Список многоквартирных домов, собственники помещений которых в срок, установленный частью 5 статьи 170 Жилищного кодекса Российской Федерации, не выбрали способ формирования фонда капитального ремонта или выбранный ими способ не был реализован в установленный срок, способом формирования фонда капитального ремонта которых является счет регионального оператора, утвержденный постановлением администрации города Южно-Сахалинска от 15.10.2014 № 1995-па

В соответствии со статьей 16 Федерального закона от 06.10.2003 № 131-ФЗ "Об общих принципах организации местного самоуправления в Российской Федерации", частью 7 статьи 170 Жилищного кодекса Российской Федерации, Законом Сахалинской области от 15.07.2013 № 76-30 "О регулировании отдельных вопросов обеспечения проведения капитального ремонта общего имущества в многоквартирных домах, расположенных на территории Сахалинской области", статьей 37 Устава городского округа "Город Южно-Сахалинск" администрация города Южно-Сахалинска **постановляет:**

1. Внести в Список многоквартирных домов, собственники помещений которых в срок, установленный частью 5 статьи 170 Жилищного кодекса Российской Федерации, не выбрали способ формирования фонда капитального ремонта или выбранный ими способ не был реализован в установленный срок, способом формирования фонда капитального ремонта которых является счет регионального оператора, утвержденный постановлением администрации города Южно-Сахалинска от 15.10.2014 № 1995-па, изменения, дополнив его пунктами 2000-2001 следующего содержания:

2000	г. Южно-Сахалинск	ул. Горького, д. 14-б
2001	г. Южно-Сахалинск	ул. Комсомольская, д. 283г

2. Опубликовать настоящее постановление в газете "Южно-Сахалинск сегодня" и разместить на официальном сайте администрации города Южно-Сахалинска.

3. Контроль исполнения постановления администрации города возложить на директора Департамента городского хозяйства администрации города Южно-Сахалинска (Золотов Е.А.).

Исполняющий обязанности мэра города А.В. КОВАЛЬЧУК.

АДМИНИСТРАЦИЯ ГОРОДА ЮЖНО-САХАЛИНСКА ПОСТАНОВЛЕНИЕ

от 21.04.2023 № 1151-па

Об установлении публичного сервитута в целях строительства линейного объекта системы газоснабжения для подключения (технологического присоединения) к сетям инженерно-технического обеспечения

В соответствии со статьями 39.37, 39.38, 39.40, 39.41, 39.43 Земельного кодекса Российской Федерации, статьей 16 Федерального закона от 06.10.2003 № 131-ФЗ "Об общих принципах организации местного самоуправления в Российской Федерации", руководствуясь ст. 37 Устава городского округа "Город Южно-Сахалинск", на основании ходатайства АО "Газпром газораспределение Дальний Восток" об установлении публичного сервитута от 31.03.2023, договоров о подключении (технологическом присоединении) объектов капитального строительства к сети газораспределения от 01.02.2022 № ТПД-СХ13-07/31/22 и от 31.05.2022 № ТПД-СХ13-07/1040/2022 администрация города Южно-Сахалинска **постановляет:**

1. Установить публичный сервитут в интересах АО "Газпром газораспределение Дальний Восток" (ОГРН 1022701128317, ИНН 2722010548) в целях строительства линейного объекта системы газоснабжения для подключения (технологического присоединения) к сетям инженерно-технического обеспечения на земельные участки:

1.1. 65:00:0000000:8, местоположение установлено относительно ориентира, расположенного в границах участка. Почтовый адрес ориентира: Сахалинская область, г. Южно-Сахалинск, северо-западная часть города.

1.2. Земельный участок, государственная собственность на который не разграничена, в кадастровом квартале 65:01:0901008, восточнее земельного участка с кадастровым номером 65:01:0901008:968 по ул. Советская.

1.3. Земельный участок, государственная собственность на который не разграничена, в кадастровом квартале 65:01:0901008, восточнее земельного участка с кадастровым номером 65:01:0901008:974 по ул. Советская.

2. Утвердить границы публичного сервитута (приложения № 1 и № 2).

3. Публичный сервитут устанавливается на 10 лет.

4. Установить срок, в течение которого использование земельных участков, указанных в пункте 1 настоящего постановления, в соответствии с их разрешенным использованием будет невозможно или существенно затруднено в связи с осуществлением публичного сервитута: 1 месяц.

5. Порядок установления зон с особыми условиями использования территорий и содержание ограничений прав на земельные участки в границах таких зон определены Правилами охраны газораспределительных сетей, утвержденными постановлением Правительства Российской Федерации от 20.11.2000 № 878.

6. Департаменту землепользования города Южно-Сахалинска:

- направить копию постановления об установлении публичного сервитута в орган регистрации прав;

- направить владельцу публичного сервитута копию постановления об установлении публичного сервитута, сведения о лицах, являющихся правообладателями земельных участков, сведения о лицах, подавших заявления об учете их прав (обременений прав) на земельные участки, способах связи с ними, копии документов, подтверждающих права указанных лиц на земельные участки.

7. АО "Газпром газораспределение Дальний Восток":

- в соответствии со статьей 39.46 Земельного кодекса Российской Федерации провести мероприятия по определению рыночной стоимости земельного участка в соответствии с Федеральным законом от 29.07.1998 № 135-ФЗ "Об оценочной деятельности в Российской Федерации" для определения размера платы за установленные ограничения;

- заключить с правообладателями земельных участков соглашения об осуществлении публичного сервитута;

- привести земельные участки, указанные в пункте 1 настоящего постановления, в состояние, пригодное для использования в соответствии с видом разрешенного использования, в соответствии с требованиями пункта 8 статьи 39.50 Земельного кодекса Российской Федерации.

8. Настоящее постановление администрации города Южно-Сахалинска (за исключением приложения к нему) опубликовать в газете "Южно-Сахалинск сегодня" и разместить на официальном сайте администрации города Южно-Сахалинска в течение пяти рабочих дней со дня принятия решения об установлении публичного сервитута.

9. Контроль исполнения постановления администрации города Южно-Сахалинска возложить на директора Департамента землепользования города Южно-Сахалинска (Федотова Е.В.).

Исполняющий обязанности мэра города А.В. КОВАЛЬЧУК.

АДМИНИСТРАЦИЯ ГОРОДА ЮЖНО-САХАЛИНСКА ПОСТАНОВЛЕНИЕ

от 11.05.2023 № 1346-па

Об отмене постановления администрации города Южно-Сахалинска от 18.04.2023 № 1090-па "О внесении изменений в проект планировки южного жилого района города Южно-Сахалинска, утвержденного постановлением администрации города Южно-Сахалинска от 21.06.2013 № 1055-па"

В соответствии с Федеральным законом от 06.10.2003 № 131-ФЗ "Об общих принципах организации местного самоуправления в Российской Федерации", статьей 41-46 Градостроительного кодекса Российской Федерации, Федеральным законом от 23.06.2014 № 171-ФЗ "О внесении изменений в Земельный кодекс Российской Федерации и отдельные законодательные акты Российской Федерации", статьей 28 Устава городского округа "Город Южно-Сахалинск", на основании Протеста прокуратуры города Южно-Сахалинска от 27.04.2023 № 7-29-2023 на постановление администрации г. Южно-Сахалинска от 18.04.2023 № 1090-па "О внесении изменений в проект планировки южного жилого района города Южно-Сахалинска, утвержденного постановлением администрации города Южно-Сахалинска от 21.06.2013 № 1055-па" администрация города Южно-Сахалинска **постановляет:**

1. Отменить постановление администрации города Южно-Сахалинска от 18.04.2023 № 1090-па "О внесении изменений в проект планировки южного жилого района города Южно-Сахалинска, утвержденного постановлением администрации города Южно-Сахалинска от 21.06.2013 № 1055-па".

2. Опубликовать настоящее постановление в газете "Южно-Сахалинск сегодня" и разместить на официальном сайте администрации города Южно-Сахалинска.

3. Контроль исполнения настоящего постановления возложить на директора Департамента архитектуры и градостроительства города Южно-Сахалинска (Ю Д.М.).

Мэр города С.А. НАДСАДИН.

АДМИНИСТРАЦИЯ ГОРОДА ЮЖНО-САХАЛИНСКА ПОСТАНОВЛЕНИЕ

от 17.05.2023 № 1404-па

Об утверждении проекта "Внесение изменений в проект планировки территории по объекту "Комплексное развитие территории "Уюн". Обеспечение инженерно-транспортной инфраструктурой жилого комплекса", утвержденный постановлением администрации города Южно-Сахалинска от 29.04.2022 № 978-па"

В соответствии со ст. 46 Градостроительного кодекса Российской Федерации, ст. 16 Федерального закона от 06.10.2003 № 131-ФЗ "Об общих принципах организации местного самоуправления в Российской Федерации", ст. 18, 37 Устава городского округа "Город Южно-Сахалинск", руководствуясь административным регламентом о предоставлении муниципальной услуги "Подготовка и утверждение документации по планировке территории на основании заявлений физических и юридических лиц", утвержденным постановлением администрации города Южно-Сахалинска от 17.12.2018 № 3567-па, на основании обращения от 28.04.2023 № 2219 администрация города Южно-Сахалинска **постановляет:**

1. Утвердить проект "Внесение изменений в проект планировки территории по объекту "Комплексное развитие территории "Уюн". Обеспечение инженерно-транспортной инфраструктурой жилого комплекса", утвержденный постановлением администрации города Южно-Сахалинска от 29.04.2022 № 978-па", в составе: проект планировки территории. Основная часть (приложение).

2. Настоящее постановление вступает в силу после его официального опубликования.

3. Опубликовать настоящее постановление в газете "Южно-Сахалинск сегодня" и разместить на официальном сайте администрации города Южно-Сахалинска в течение 7 (семи) дней со дня принятия постановления.

4. Контроль за исполнением настоящего постановления возложить на директора Департамента архитектуры и градостроительства города Южно-Сахалинска (Ю Д.М.).

Мэр города С.А. НАДСАДИН.

Приложение

Утвержден постановлением администрации города Южно-Сахалинска от 17.05.2023 № 1404-па

Внесение изменений в проект планировки территории по объекту "Комплексное развитие территории "Уюн". Обеспечение инженерно-транспортной инфраструктурой жилого комплекса", утвержденный постановлением администрации города Южно-Сахалинска от 29.04.2022 № 978-па

ОСНОВНАЯ ЧАСТЬ ПРОЕКТА ПЛАНИРОВКИ ТЕРРИТОРИИ

Южно-Сахалинск, 2023

СОСТАВ ПРОЕКТА.

№ п/п	Том	Шифр	Наименование
1	1	03/2023- ДПТ-ППТ	Основная часть проекта планировки территории
2	2	03/2023- ДПТ-ППТ	Материалы по обоснованию проекта планировки территории
3	3	03/2023- ДПТ-ПМТ	Основная часть проекта межевания территории
4	4	03/2023- ДПТ-ПМТ	Материалы по обоснованию проекта межевания территории

СОСТАВ ТОМА 1.

Обозначение	Наименование
ТОМ 1	ОСНОВНАЯ ЧАСТЬ ПРОЕКТА ПЛАНИРОВКИ ТЕРРИТОРИИ
РАЗДЕЛ 1	ПРОЕКТ ПЛАНИРОВКИ ТЕРРИТОРИИ. ГРАФИЧЕСКАЯ ЧАСТЬ
	Чертеж красных линий, чертеж границ зон планируемого размещения линейных объектов, М 1:2000
РАЗДЕЛ 2	ПОЛОЖЕНИЕ О РАЗМЕЩЕНИИ ЛИНЕЙНЫХ ОБЪЕКТОВ

Раздел 1. Проект планировки территории. Графическая часть

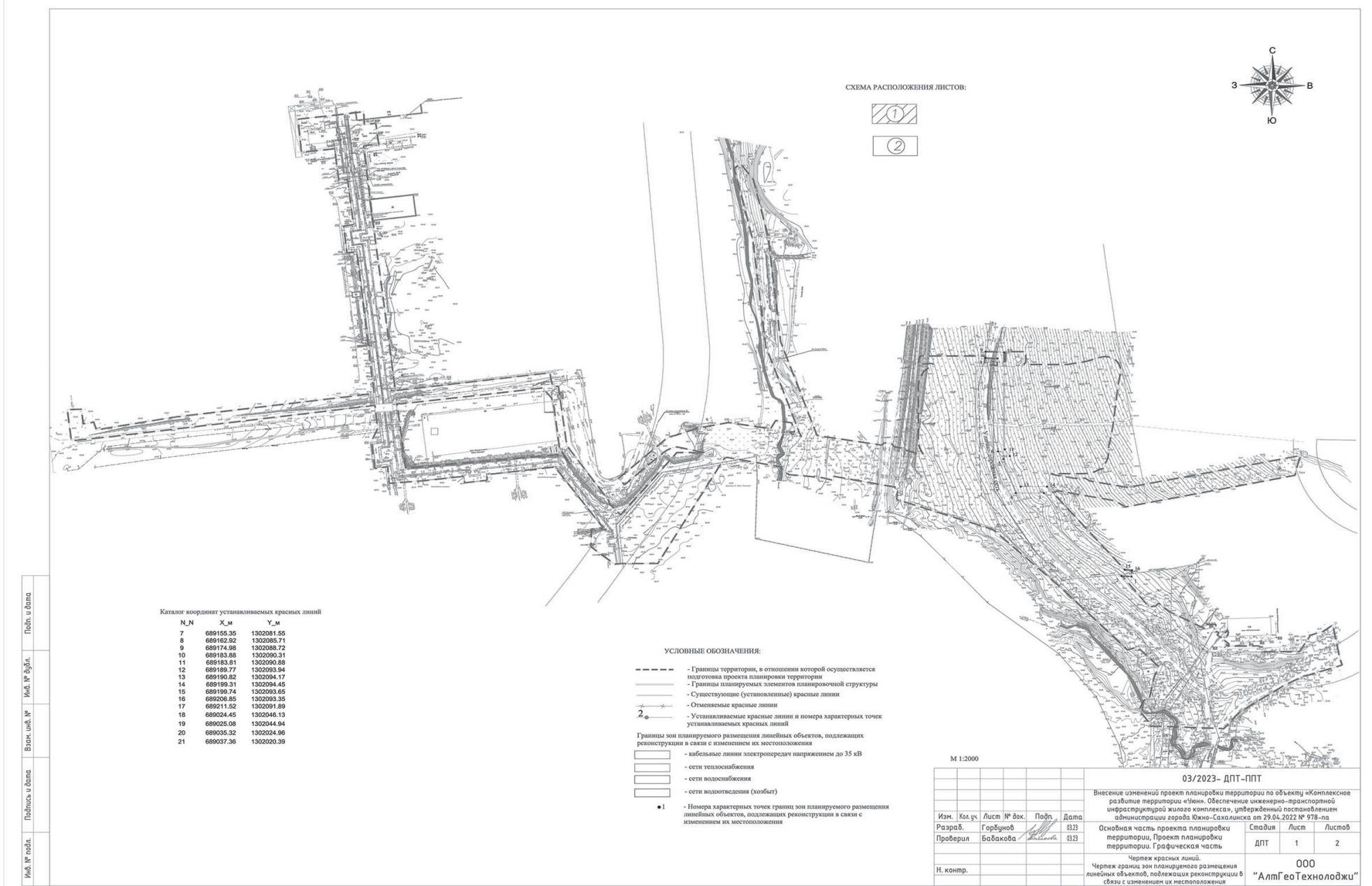
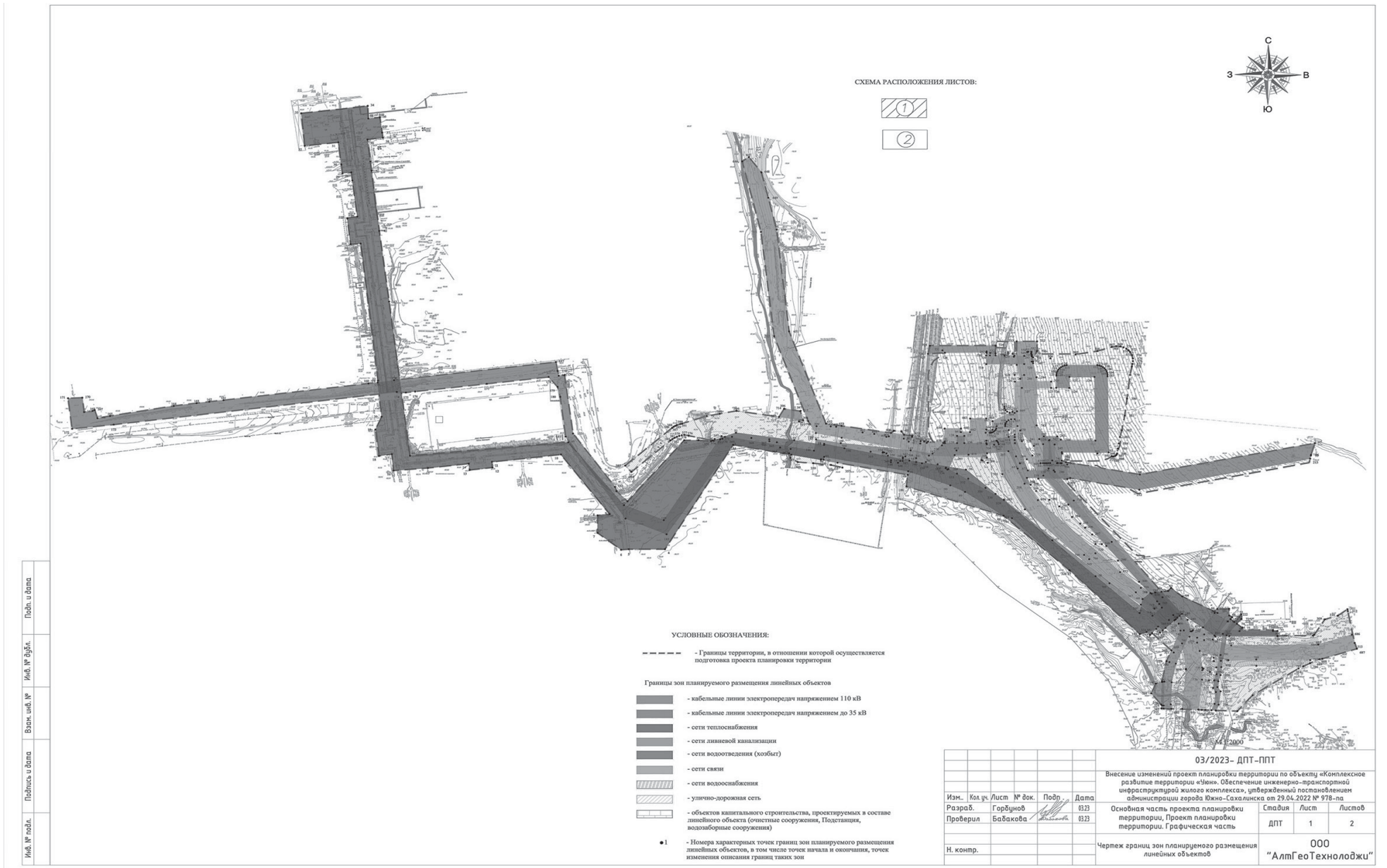

Начало приложения на стр. 34.

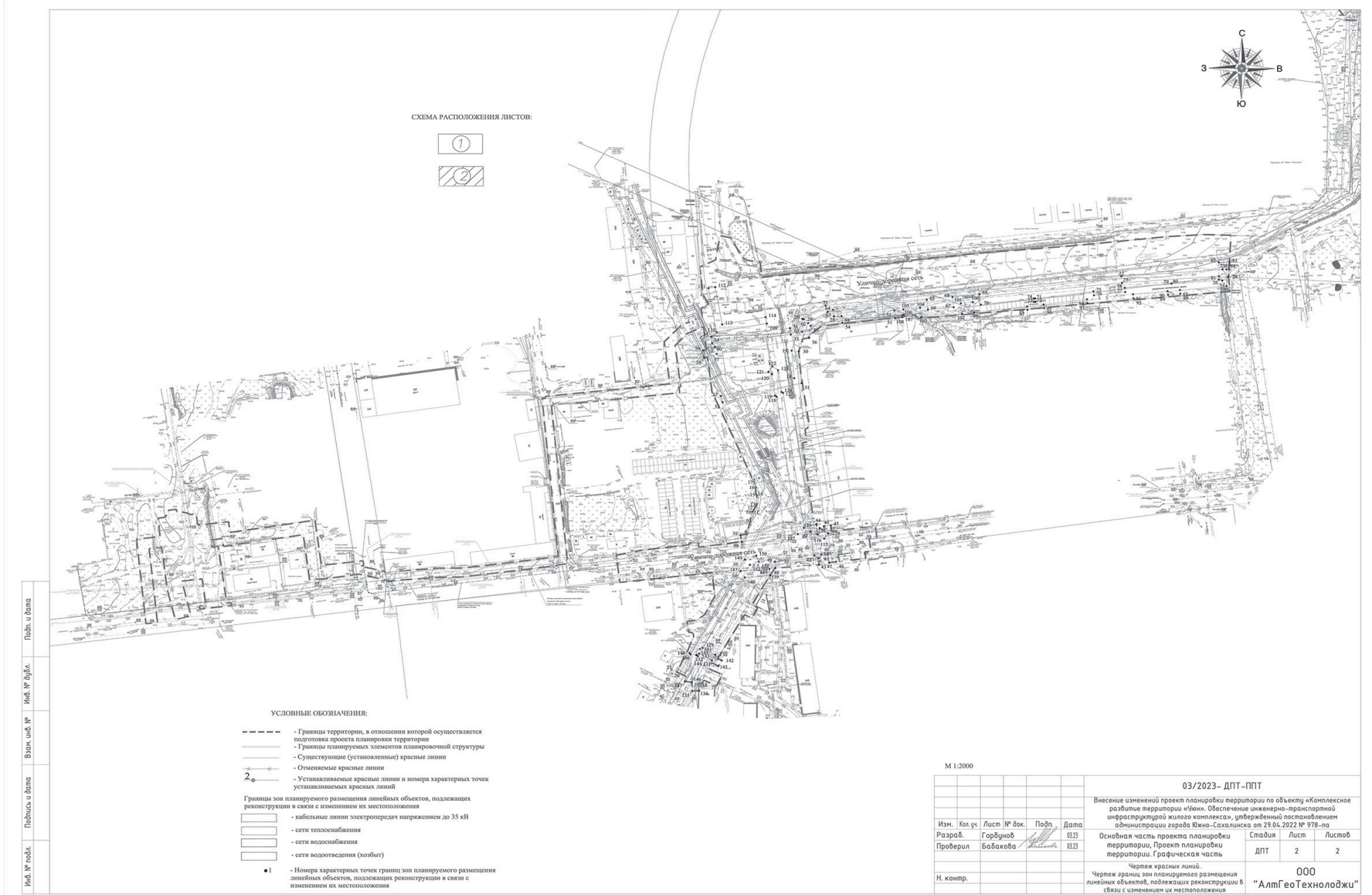
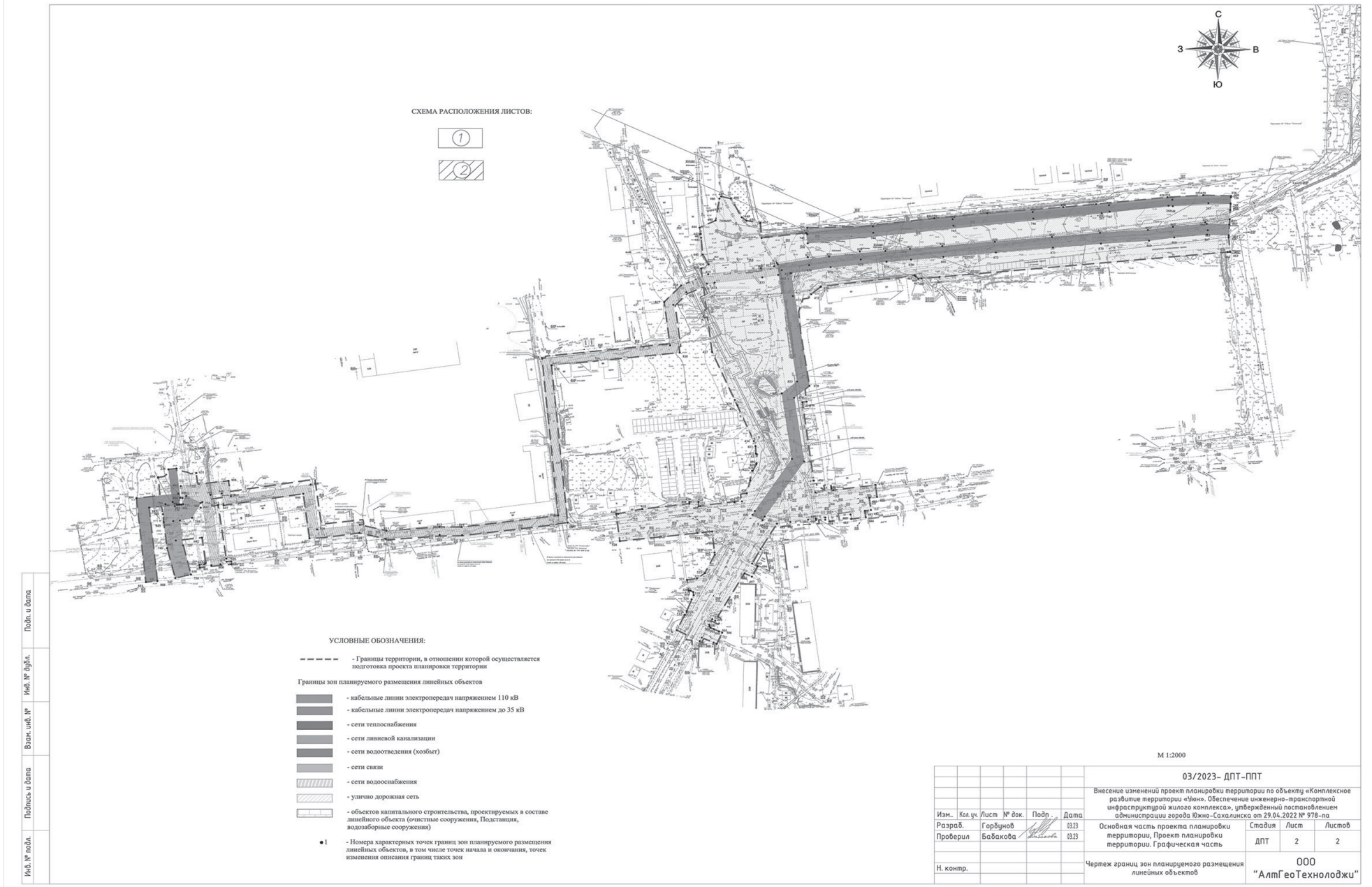

Раздел 2. Положение о размещении линейных объектов

СОДЕРЖАНИЕ.

1. НАИМЕНОВАНИЕ, ОСНОВНЫЕ ХАРАКТЕРИСТИКИ И НАЗНАЧЕНИЕ ПЛАНИРУЕМЫХ ДЛЯ РАЗМЕЩЕНИЯ ЛИНЕЙНЫХ ОБЪЕКТОВ.

2. ПЕРЕЧЕНЬ СУБЪЕКТОВ РОССИЙСКОЙ ФЕДЕРАЦИИ, ПЕРЕЧЕНЬ МУНИЦИПАЛЬНЫХ РАЙОНОВ, ГОРОДСКИХ ОКРУГОВ В СОСТАВЕ СУБЪЕКТОВ РОССИЙСКОЙ ФЕДЕРАЦИИ, ПЕРЕЧЕНЬ ПОСЕЛЕНИЙ, НАСЕЛЕННЫХ ПУНКТОВ, ВНУТРИГОРОДСКИХ ТЕРРИТОРИЙ ГОРОДОВ ФЕДЕРАЛЬНОГО ЗНАЧЕНИЯ, НА ТЕРРИТОРИЯХ КОТОРЫХ УСТАНОВЛИВАЮТСЯ ЗОНЫ ПЛАНИРУЕМОГО РАЗМЕЩЕНИЯ ЛИНЕЙНЫХ ОБЪЕКТОВ.

3. ПЕРЕЧЕНЬ КООРДИНАТ ХАРАКТЕРНЫХ ТОЧЕК ГРАНИЦ ЗОН ПЛАНИРУЕМОГО РАЗМЕЩЕНИЯ ЛИНЕЙНЫХ ОБЪЕКТОВ.

4. ПРЕДЕЛЬНЫЕ ПАРАМЕТРЫ РАЗРЕШЕННОГО СТРОИТЕЛЬСТВА, РЕКОНСТРУКЦИИ ОБЪЕКТОВ КАПИТАЛЬНОГО СТРОИТЕЛЬСТВА, ВХОДЯЩИХ В СОСТАВ ЛИНЕЙНЫХ ОБЪЕКТОВ В ГРАНИЦАХ ЗОН ИХ ПЛАНИРУЕМОГО РАЗМЕЩЕНИЯ.

5. МЕРОПРИЯТИЯ ПО ЗАЩИТЕ СОХРАНЯЕМЫХ ОБЪЕКТОВ КАПИТАЛЬНОГО СТРОИТЕЛЬСТВА (ЗДАНИЕ, СТРОЕНИЕ, СООРУЖЕНИЕ, ОБЪЕКТЫ, СТРОИТЕЛЬСТВО КОТОРЫХ НЕ ЗАВЕРШЕНО), СУЩЕСТВУЮЩИХ И СТРОЯЩИХСЯ НА МОМЕНТ ПОДГОТОВКИ ПРОЕКТА ПЛАНИРОВКИ ТЕРРИТОРИИ, А ТАКЖЕ ОБЪЕКТОВ КАПИТАЛЬНОГО СТРОИТЕЛЬСТВА, ПЛАНИРУЕМЫХ К СТРОИТЕЛЬСТВУ В СООТВЕТСТВИИ С РАНЕЕ УТВЕРЖДЕННОЙ ДОКУМЕНТАЦИЕЙ ПО ПЛАНИРОВКЕ ТЕРРИТОРИИ, ОТ ВОЗМОЖНОГО НЕГАТИВНОГО ВОЗДЕЙСТВИЯ В СВЯЗИ С РАЗМЕЩЕНИЕМ ЛИНЕЙНЫХ ОБЪЕКТОВ.

6. МЕРОПРИЯТИЯ ПО СОХРАНЕНИЮ ОБЪЕКТОВ КУЛЬТУРНОГО НАСЛЕДИЯ ОТ ВОЗМОЖНОГО НЕГАТИВНОГО ВОЗДЕЙСТВИЯ В СВЯЗИ С РАЗМЕЩЕНИЕМ ЛИНЕЙНЫХ ОБЪЕКТОВ.

7. МЕРОПРИЯТИЯ ПО ОХРАНЕ ОКРУЖАЮЩЕЙ СРЕДЫ.

8. МЕРОПРИЯТИЯ ПО ЗАЩИТЕ ТЕРРИТОРИИ ОТ ЧРЕЗВЫЧАЙНЫХ СИТУАЦИЙ ПРИРОДНОГО И ТЕХНОГЕННОГО ХАРАКТЕРА, В ТОМ ЧИСЛЕ ПО ОБЕСПЕЧЕНИЮ ПОЖАРНОЙ БЕЗОПАСНОСТИ И ГРАЖДАНСКОЙ ОБОРОНЕ.

1. НАИМЕНОВАНИЕ, ОСНОВНЫЕ ХАРАКТЕРИСТИКИ И НАЗНАЧЕНИЕ ПЛАНИРУЕМЫХ ДЛЯ РАЗМЕЩЕНИЯ ЛИНЕЙНЫХ ОБЪЕКТОВ, А ТАКЖЕ ЛИНЕЙНЫХ ОБЪЕКТОВ, ПОДЛЕЖАЩИХ РЕКОНСТРУКЦИИ В СВЯЗИ С ИЗМЕНЕНИЕМ ИХ МЕСТОПОЛОЖЕНИЯ.

Наименование: "Внесение изменений в проект планировки территории по объекту "Комплексное развитие территории "Уюм". Обеспечение инженерно-транспортной инфраструктурой жилого комплекса", утвержденный постановлением администрации города Южно-Сахалинска от 29.04.2022 № 978-па".

Основные характеристики:

В границах зон планируемого размещения объектов капитального строительства планируется строительство:

- ливневые очистные сооружения: 1550 м³;
- трансформаторная подстанция ПС 110/6кВ: 2 трансформатора 25 МВА;
- тепловая перекачивающая насосная станция-1: 495 м³/ч, 80 м вод. ст.;
- противопожарные емкости: общая емкость 750 куб. м (5 шт. по 150 куб. м);
- водонапорная станция "Маяк", 345 м³/ч, 86 м вод. ст.;
- сеть теплоснабжения протяженностью 1168 м в две нитки, сталь, Ø 426х9,0/514-ППМ;
- сеть электроснабжения 6 кВ, 2 кабеля протяженностью 1143 м и 1160 м;
- сеть электроснабжения 110 кВ, 4 кабеля, два участка протяженностью: участок 1 214 м, 214 м, 213 м, 213 м; участок 2 363 м, 362 м, 319 м, 319 м;
- сеть ливневой канализации протяженностью 413 м;
- сеть связи протяженностью 388 м и 382 м.

В составе комплекса ЛОС предусмотрено устройство аккумулирующего резервуара объемом 3550 куб. м. После резервуара устроены ЛОС. После очистки стоков на ЛОС система направляет очищенные стоки в ручей.

Подключение проектируемой ПС "Уюм" выполняется двумя ЛЭП 110 кВ от действующих ВЛ-110 кВ С-11 и С-12. Источник электроснабжения - ПС-220/110кВ "Южно-Сахалинская".

Для обеспечения требуемого давления во внутриквартальных тепловых сетях ЖК "Уюм" проектом предусматривается устройство насосной станции повышения давления-1. Надземный павильон ПНС-1 - 20,0 х 0,83 м. На основании сейсмических условий, равных 8 баллам, монтаж каждой насосной станции к коллектору осуществляется при помощи сильфонных компенсаторов.

Для осуществления потребного напора предусматривается устройство насосной станции повышения давления ANTARUS 6 MLV90-4/GPRS (345м³/ч, 86 м вод. ст.).

Накопительные горизонтальные емкости устанавливаются рядом с ВНС "Маяк". Накопительные пожарные горизонтальные емкости устанавливаются рядом с ВНС "Маяк". Емкости предусмотрены полузаглубленного типа. Общая емкость емкостей составляет 750 куб. м. Проектом предусмотрено устройство 5 емкостей по 150 куб. м.

Документом территориального планирования - генеральным планом городского округа "Город Южно-Сахалинск", а также проектом планировки с проектом межевания территории северо-восточнее пересечения ул. Украинская и пер. Энергетиков планируемые линейные объекты транспортной инфраструктуры определены как:

- магистральная улица районного значения транспортно-пешеходная;
- улица и дорога производственных, научно-производственных и коммунально-складских зон (служащая для подъезда к планируемым площадкам ЛОС и ПС 110/6кВ).

Таблица 1-1

Основные технические характеристики автомобильных дорог

Категория	- магистральная улица районного значения; - улицы и дороги производственных, научно-производственных и коммунально-складских зон
Протяженность: - магистральная улица районного значения - улица в коммунально-складской зоне	- 1,35 км; - 0,34 км
Количество полос движения: - магистральная улица районного значения - улица в коммунально-складской зоне	- 4 шт.; - 2 шт.
Ширина улицы в красных линиях: - магистральная улица районного значения - улица в коммунально-складской зоне	- 23-45 м; - 15-35 м
Ширина крайних полос движения магистральной улицы районного значения	- 3,75 м
Ширина краевой полосы магистральной улицы районного значения	- 0,75 м
Ширина выносного тротуара: - магистральная улица районного значения - улица в коммунально-складской зоне	- 2,25 м; - 2,0 м
тип дорожной одежды	капитальный
вид покрытия	асфальтобетон
расчетные нагрузки на искусственные сооружения	A14, H-14
Поперечный уклон проезжей части	20‰

На проектируемом участке предусмотрено устройство четырех новых автобусных остановок и перенос (смещение) по ул. Украинской двух существующих в границах проектирования.

Автобусные остановки устраиваются без переходно-скоростных полос, с остановочными карманами шириной 2,50 м.

2. ПЕРЕЧЕНЬ СУБЪЕКТОВ РОССИЙСКОЙ ФЕДЕРАЦИИ, ПЕРЕЧЕНЬ МУНИЦИПАЛЬНЫХ РАЙОНОВ, ГОРОДСКИХ ОКРУГОВ В СОСТАВЕ СУБЪЕКТОВ РОССИЙСКОЙ ФЕДЕРАЦИИ, ПЕРЕЧЕНЬ ПОСЕЛЕНИЙ, НАСЕЛЕННЫХ ПУНКТОВ, ВНУТРИГОРОДСКИХ ТЕРРИТОРИЙ ГОРОДОВ ФЕДЕРАЛЬНОГО ЗНАЧЕНИЯ, НА ТЕРРИТОРИЯХ КОТОРЫХ УСТАНОВЛИВАЮТСЯ ЗОНЫ ПЛАНИРУЕМОГО РАЗМЕЩЕНИЯ ЛИНЕЙНЫХ ОБЪЕКТОВ.

В административном отношении территория планируемого размещения линейного объекта "Комплексное развитие "Уюм" устанавливается в границах г. Южно-Сахалинска, расположена на территории Сахалинской области, муниципального образования "Городской округ "Город Южно-Сахалинск", город Южно-Сахалинск.

3. ПЕРЕЧЕНЬ КООРДИНАТ ХАРАКТЕРНЫХ ТОЧЕК ГРАНИЦ ЗОН ПЛАНИРУЕМОГО РАЗМЕЩЕНИЯ ЛИНЕЙНЫХ ОБЪЕКТОВ.

Проект планировки территории подготовлен в соответствии с системой координат, используемой для ведения Единого государственного реестра недвижимости, МСК65, зона 1.

Таблица 3-2

Перечень координат характерных точек границ зон планируемого размещения линейного объекта

Сети теплоснабжения		
Обозначение характерных точек границы	Координаты, м	
	X	Y
1	2	3
1	689876,80	1302311,78
2	689881,63	1302286,46
3	689891,18	1302236,40
4	689791,60	1302177,83
5	689791,59	1302146,75
6	689791,08	1302140,22
7	689807,16	1302120,05
8	689823,78	1302120,04
9	689825,06	1302130,35
10	689881,89	1302088,55
11	689874,78	1302029,28
12	689869,44	1302029,67
13	689867,12	1302010,18
14	689873,13	1302009,35
15	689869,01	1301974,28
16	689866,57	1301944,72
17	689882,24	1301943,35
18	689880,47	1301932,19
19	689905,61	1301929,25
20	689917,98	1301934,62
21	689950,40	1301931,17
22	689952,35	1301931,47
23	690082,94	1301916,51
24	690082,29	1301907,91
25	690107,06	1301905,08
26	690108,54	1301913,68
27	690143,01	1301909,47
28	690150,83	1301908,51
29	690149,91	1301900,93
30	690158,25	1301899,92
31	690179,51	1301897,34
32	690176,14	1301868,53
33	690207,11	1301865,55
34	690214,17	1301922,59
35	690202,10	1301923,11
36	690203,24	1301933,04
37	690188,71	1301934,98
38	690183,81	1301935,58
39	690182,19	1301922,39
40	690161,14	1301924,83
41	690152,45	1301925,97
42	690095,09	1301932,50
43	690027,58	1301940,95
44	689880,67	1301958,92
45	689893,51	1302094,82
46	689833,58	1302142,67
47	689837,13	1302145,64
48	689895,38	1302194,41
49	689895,40	1302206,60
50	689894,59	1302217,42
51	689902,58	1302238,81
52	689895,39	1302288,85
53	689890,94	1302314,43
54	689892,05	1302314,59
55	689876,01	1302387,76
56	689867,39	1302436,32
57	689800,07	1302510,51
58	689765,80	1302547,61
59	689730,81	1302585,49
60	689744,05	1302588,01
61	689749,78	1302594,73
62	689751,81	1302610,10
63	689754,58	1302612,38
64	689746,56	1302622,15
65	689730,86	1302652,34
66	689734,59	1302652,26
67	689734,78	1302662,25
68	689728,42	1302662,38
69	689726,78	1302664,90
70	689724,93	1302663,45
71	689722,28	1302666,67
72	689729,44	1302672,70
73	689725,05	1302672,86
74	689720,43	1302668,97
75	689716,53	1302673,74
76	689713,46	1302671,24
77	689713,60	1302703,75
78	689709,08	1302703,77
79	689708,80	1302662,45
80	689709,34	1302649,66
81	689729,94	1302621,94
82	689714,22	1302605,26
83	689717,85	1302601,38
84	689709,93	1302594,28
85	689712,69	1302591,40
86	689710,77	1302585,66
87	689771,33	1302525,43
88	689823,57	1302468,62
89	689846,19	1302435,54
90	689852,43	1302422,90
91	689865,86	1302386,71
92	689879,66	1302314,59
93	689876,96	1302314,13
94	689877,35	1302311,89
1	689876,80	1302311,78
Кабельные линии электропередачи напряжением до 35 кВ		
Обозначение характерных точек границы	Координаты, м	
	X	Y
1	2	3
Контур 1		
95	689880,90	1302732,45
96	689881,56	1302732,59
97	689892,60	1302735,92
98	689862,78	1302585,77
99	689874,52	1302522,16
100	689876,00	1302518,54
101	689884,04	1302518,65
102	689883,82	1302558,90
103	689956,37	1302557,89
104	689957,93	1302557,87
105	689959,63	1302557,64
106	689961,25	1302557,10
107	689962,76	1302556,29
108	689964,09	1302555,22
109	689965,22	1302553,93
110	689966,10	1302552,46
111	689966,70	1302550,86
112	689967,01	1302549,18
113	689966,99	1302522,76
114	689966,68	1302521,08
115	689966,08	1302519,48
116	689965,21	1302518,02
117	689964,09	1302516,73
118	689962,76	1302515,66
119	689961,26	1302514,85
120	689959,64	1302514,31
121	689957,95	1302514,07
122	689957,00	1302514,05
123	689945,53	1302513,86
124	689945,34	1302525,03
125	689955,82	1302525,21
126	689955,83	1302546,72
127	689895,06	1302547,57
128	689895,28	1302507,62
129	689868,52	1302507,26
130	689866,73	1302511,66
131	689866,65	1302489,48
132	689898,51	1302478,37
133	689898,47	1302478,16
134	689900,82	1302478,16
135	689892,75	1302453,81
136	689892,74	1302434,94
137	689899,58	1302434,94
138	689899,58	1302428,71
139	689892,74	1302428,71
140	689892,73	1302418,28
141	689892,86	1302416,87
142	689882,75	1302407,63
143	689885,78	1302388,79
144	689892,71	1302328,81
145	689896,22	1302307,63
146	689885,53	1302305,76
147	689899,35	1302226,42
148	689819,32	1302176,83
149	689833,58	1302142,67

Начало приложения на стр. 34.

Table with 3 columns: ID, X coordinate, Y coordinate. Rows 150-232. Includes sections for 'Контур 1' and 'Контур 2'.

Table titled 'Кабельные линии электропередачи напряжением 110 кВ'. Includes 'Обозначение характерных точек границы' and 'Координаты, м' with sub-headers X and Y. Rows 238-317.

Table with 3 columns: ID, X coordinate, Y coordinate. Rows 318-413.

Table with 3 columns: ID, X coordinate, Y coordinate. Rows 414-504. Includes section for 'Контур 2'.

505	689036,34	1302056,99
506	689034,11	1302061,63
507	689032,88	1302064,36
508	689022,51	1302059,70
509	689023,74	1302056,96
510	689028,36	1302046,70
511	689025,08	1302044,95
512	689035,33	1302024,96
513	689049,58	1302031,95
514	689049,65	1302032,05
515	689052,08	1302033,61
516	689053,28	1302033,77
517	689063,98	1302037,87
518	689067,75	1302039,61
519	689070,80	1302039,34
520	689072,12	1302036,99
521	689071,99	1302035,37
522	689082,13	1302033,90
523	689083,44	1302042,54
524	689088,39	1302049,34
525	689105,67	1302058,01
526	689127,27	1302055,61
527	689125,83	1302042,82
528	689118,30	1301975,60
416	689143,63	1301972,44
Объекты капитального строительства, проектируемые в составе линейного объекта (очистные сооружения, подстанция, водозаборные сооружения)		
Обозначение характерных точек границы	Координаты, м	
	Х	У
1	2	3
Контур 1		
529	689891,57	1302454,17
530	689890,55	1302415,73
531	689981,15	1302416,10
532	689980,17	1302454,10
533	689978,77	1302454,10
534	689902,61	1302453,25
535	689902,57	1302456,73
536	689902,65	1302457,69
537	689902,89	1302458,65
538	689903,41	1302459,79
539	689904,33	1302460,97
540	689905,44	1302461,84
541	689906,72	1302462,43
542	689908,82	1302462,72
543	689891,70	1302464,50
544	689893,35	1302463,92
545	689894,62	1302463,03
546	689895,07	1302462,57
547	689895,07	1302453,80
529	689891,57	1302454,17
Контур 2		
548	689977,78	1302476,45
549	689979,53	1302488,79
550	689979,53	1302489,46
551	689979,83	1302489,86
552	689979,84	1302492,39
553	689979,80	1302492,50
554	689979,69	1302492,54
555	689978,91	1302492,54
556	689978,35	1302492,39
557	689977,66	1302492,61
558	689977,01	1302492,77
559	689976,61	1302492,83
560	689976,15	1302492,85
561	689975,28	1302492,86
562	689970,44	1302492,69
563	689970,59	1302493,94
564	689973,50	1302508,80
565	689977,22	1302530,40
566	689980,46	1302549,14
567	689984,43	1302561,63
568	689985,15	1302565,39
569	689984,90	1302568,83
570	689984,04	1302571,58
571	689982,69	1302574,06
572	689981,11	1302575,97
573	689979,61	1302577,30
574	689976,61	1302578,93
575	689973,30	1302579,69
576	689970,86	1302579,70
577	689968,23	1302579,25
578	689965,65	1302578,77
579	689957,71	1302577,25
580	689935,16	1302574,65
581	689918,93	1302572,73
582	689904,99	1302570,17
583	689898,59	1302568,56
584	689892,40	1302567,60
585	689887,56	1302566,79
586	689882,76	1302566,09
587	689881,95	1302565,78
588	689881,15	1302565,22
589	689880,49	1302564,39

590	689880,06	1302563,16
591	689880,03	1302562,26
592	689880,19	1302561,34
593	689882,86	1302549,17
594	689882,72	1302518,91
595	689873,70	1302518,54
596	689873,60	1302518,49
597	689873,54	1302518,40
598	689873,54	1302518,29
599	689873,70	1302517,68
600	689873,59	1302517,29
601	689873,63	1302515,38
602	689873,65	1302514,94
603	689873,67	1302514,69
604	689873,61	1302514,54
605	689873,58	1302514,37
606	689873,67	1302508,67
607	689873,67	1302506,96
608	689873,61	1302505,45
609	689873,61	1302503,94
610	689873,64	1302502,42
611	689873,67	1302500,41
612	689873,46	1302500,41
613	689873,43	1302482,64
614	689895,68	1302478,16
615	689915,49	1302478,16
616	689915,41	1302475,15
617	689914,53	1302472,84
618	689913,15	1302471,33
619	689911,69	1302470,50
620	689910,37	1302470,14
621	689908,87	1302470,10
622	689927,42	1302469,31
623	689925,77	1302469,56
624	689924,18	1302470,30
625	689922,68	1302471,72
626	689921,66	1302473,88
627	689921,51	1302478,16
628	689957,68	1302478,15
629	689975,08	1302477,45
548	689977,78	1302476,45
Контур 3		
630	689177,80	1301574,74
631	689181,76	1301607,89
632	689149,45	1301611,76
633	689151,89	1301626,93
634	689102,00	1301634,02
635	689099,06	1301634,28
636	689099,49	1301638,23
637	689096,75	1301638,55
638	689093,54	1301610,93
639	689096,30	1301610,60
640	689096,80	1301614,84
641	689097,73	1301616,07
642	689121,55	1301612,93
643	689118,83	1301590,17
644	689136,99	1301587,96
645	689136,00	1301579,73
630	689177,80	1301574,74
Сети ливневой канализации		
Обозначение характерных точек границы	Координаты, м	
	Х	У
1	2	3
Контур 1		
646	690161,27	1302244,23
647	690165,36	1302249,91
648	690150,73	1302260,73
649	690126,63	1302266,51
650	690096,31	1302273,78
651	689999,21	1302284,44
652	689911,25	1302316,12
653	689909,13	1302329,45
654	689902,39	1302371,98
655	689899,50	1302390,20
656	689898,63	1302390,12
657	689894,13	1302403,72
658	689894,31	1302418,03
659	689906,59	1302418,02
660	689906,59	1302432,02
661	689903,23	1302432,02
662	689903,24	1302439,81
663	689916,14	1302439,97
664	689916,15	1302453,79
665	689905,76	1302453,79
666	689905,38	1302459,10
667	689913,59	1302459,16
668	689922,50	1302476,28
669	689923,06	1302480,20
670	689908,98	1302480,62
671	689905,06	1302473,09
672	689898,71	1302473,04
673	689868,47	1302480,70
674	689838,30	1302498,15
675	689769,76	1302568,68
676	689749,23	1302595,83

677	689726,20	1302617,89
678	689713,28	1302630,26
679	689717,13	1302639,89
680	689730,85	1302649,82
681	689722,66	1302661,17
682	689705,42	1302648,30
683	689699,82	1302664,09
684	689700,70	1302738,57
685	689700,77	1302739,01
686	689710,04	1302767,63
687	689696,73	1302771,94
688	689687,14	1302742,35
689	689686,72	1302739,87
690	689685,81	1302661,70
691	689694,57	1302637,02
692	689678,56	1302639,23
693	689676,30	1302639,24
694	689638,56	1302636,01
695	689639,43	1302622,04
696	689676,85	1302625,24
697	689677,56	1302625,23
698	689701,77	1302621,89
699	689716,52	1302607,78
700	689738,74	1302586,50
701	689759,11	1302559,55
702	689829,61	1302487,00
703	689863,15	1302467,61
704	689891,25	1302460,49
705	689891,69	1302454,23
706	689878,98	1302454,23
707	689880,80	1302404,52
708	689885,85	1302388,80
709	689897,81	1302329,58
710	689902,29	1302307,44
711	689913,68	1302300,84
712	689994,73	1302271,58
713	690094,07	1302260,33
646	690161,27	1302244,23
Контур 2		
714	689925,35	1302280,21
715	689923,20	1302294,04
716	689914,35	1302296,57
717	689917,65	1302275,79
714	689925,35	1302280,21
Контур 3		
719	689967,98	1302453,78
720	689968,06	1302486,32
721	689975,88	1302486,36
722	689976,14	1302469,49
723	689976,26	1302461,78
724	689985,64	1302461,78
725	689985,62	1302405,38
726	689977,83	1302403,75
727	689977,81	1302403,75
728	689978,87	1302418,26
729	689979,38	1302453,77
730	689976,29	1302453,77
719	689967,98	1302453,78
Контур 4		
731	689980,52	1302497,39
732	689989,69	1302497,38
733	689989,69	1302479,86
734	689967,33	1302479,95
735	689953,98	1302482,92
736	689904,68	1302482,89
737	689890,04	1302494,67
738	689858,82	1302498,46
739	689858,43	1302523,40
740	689872,38	1302523,30
741	689876,18	1302510,46
742	689895,69	1302508,09
743	689909,61	1302496,89
744	689955,52	1302496,93
745	689968,90	1302493,95
746	689974,47	1302493,92
731	689980,52	1302497,39
Контур 5		
747	689083,78	1301589,74
748	689111,79	1301582,66
749	689143,43	1301578,96
750	689152,85	1301581,15
751	689150,95	1301589,29
752	689152,23	1301594,88
753	689160,42	1301599,24
754	689153,84	1301611,60
755	689140,00	1301604,23
756	689137,61	1301593,74
757	689114,33	1301596,46
758	689087,21	1301603,32
747	689083,78	1301589,74
Контур 6		
759	689663,53	1302599,44
760	689665,25	1302605,30
761	689665,35	1302606,79
762	689642,55	1302606,15

763	689642,55	1302604,85
764	689654,25	1302595,51
759	689663,53	1302599,44
Сети связи		
Обозначение характерных точек границы	Координаты, м	
	Х	У
1	2	3
Контур 1		
718	689723,82	1302615,44
719	689741,92	1302600,51
720	689794,72	1302556,88
721	689834,14	1302524,30
722	689877,33	1302488,57
723	689892,74	1302478,38
724	689951,35	1302478,37
725	689951,36	1302509,49
726	689945,36	1302509,49
727	689945,35	1302484,37
728	689894,55	1302484,38
729	689880,91	1302493,40
730	689837,96	1302528,92
731	689798,54	1302561,50
732	689745,74</	

Начало приложения на стр. 34.

802	689154,71	1301613,14
803	689152,72	1301596,52
804	689158,54	1301595,81
805	689169,57	1301594,49
806	689174,52	1301635,90
807	689160,17	1301638,00
808	689171,12	1301707,25
809	689129,20	1301712,74
810	689133,50	1301749,96
811	689127,98	1301773,12
812	689131,59	1301819,01
813	689131,41	1301838,25
814	689142,08	1301922,08
815	689288,87	1301908,05
816	689300,75	1302019,16
817	689341,24	1302014,08
818	689356,63	1302028,81
819	689367,15	1302052,21
820	689372,64	1302097,99
821	689374,58	1302109,47
822	689377,71	1302111,73
823	689383,03	1302138,66
824	689388,30	1302183,85
825	689415,48	1302483,54
826	689427,01	1302505,18
827	689418,26	1302504,70
828	689408,15	1302485,73
829	689380,84	1302184,63
830	689375,62	1302139,83
831	689370,90	1302116,07
832	689366,54	1302112,93
833	689364,22	1302099,18
834	689359,25	1302057,73
835	689358,46	1302051,18
836	689350,39	1302033,22
837	689338,63	1302021,97
838	689294,10	1302027,55
839	689282,20	1301916,23
840	689135,56	1301930,24
841	689123,91	1301838,69
842	689124,08	1301819,16
843	689120,41	1301772,54
844	689125,90	1301749,50
845	689120,90	1301706,26
846	689162,51	1301700,82
847	689151,59	1301631,68
848	689162,63	1301630,06
799	689161,46	1301620,29

Сети водоотведения (хозбыт)		
Обозначение характерных точек границы	Координаты, м	
	X	Y
1	2	3
Контур 1		
849	689142,81	1302090,72
850	689146,40	1302092,75
851	689194,93	1302124,96
852	689256,04	1302116,14
853	689267,13	1302129,35
854	689376,37	1302112,67
855	689383,67	1302157,12
856	689388,81	1302206,02
857	689390,74	1302227,36
858	689393,29	1302255,41
859	689397,42	1302300,98
860	689401,91	1302350,51
861	689405,70	1302392,29
862	689408,39	1302433,81
863	689411,44	1302455,53
864	689414,10	1302484,90
865	689413,48	1302504,44
866	689403,50	1302503,90
867	689404,09	1302485,19
868	689401,50	1302456,68
869	689398,43	1302434,82
870	689395,73	1302393,06
871	689391,95	1302351,41
872	689387,46	1302301,88
873	689383,33	1302256,31
874	689380,78	1302228,26
875	689378,85	1302206,99
876	689373,76	1302158,45
877	689368,11	1302124,05
878	689263,09	1302140,08
879	689251,96	1302126,84
880	689192,58	1302135,41
881	689141,16	1302101,27
882	689137,88	1302099,42
849	689142,81	1302090,72
Контур 2		
883	689080,07	1301564,26
884	689158,34	1301556,02
885	689162,54	1301592,29
886	689152,61	1301593,44
887	689149,55	1301567,00
888	689081,12	1301574,21
883	689080,07	1301564,26

4. ПЕРЕЧЕНЬ КООРДИНАТ ХАРАКТЕРНЫХ ТОЧЕК ГРАНИЦ ЗОН ПЛАНИРУЕМОГО РАЗМЕЩЕНИЯ ЛИНЕЙНЫХ ОБЪЕКТОВ, ПОДЛЕЖАЩИХ РЕКОНСТРУКЦИИ В СВЯЗИ С ИЗМЕНЕНИЯМИ ИХ МЕСТОПОЖЕНИЯ.

Кабельные линии электропередачи напряжением до 35 кВ		
Обозначение характерных точек границы	Координаты, м	
	X	Y
1	2	3
Контур (1)		
1	689779,35	1302589,01
2	689779,98	1302580,36
3	689857,54	1302513,08
4	689857,53	1302488,60
5	689889,37	1302478,02
6	689896,47	1302473,03
7	689983,35	1302472,46
8	689983,82	1302462,10
9	689989,81	1302462,37
10	689989,08	1302478,42
11	689898,39	1302479,02
12	689892,09	1302483,44
13	689863,53	1302492,93
14	689863,54	1302515,81
15	689785,78	1302583,26
16	689785,33	1302589,45
1	689779,35	1302589,01
Контур (2)		
17	689291,07	1302063,18
18	689307,58	1302126,94
19	689333,16	1302124,71
20	689362,68	1302133,91
21	689374,91	1302154,06
22	689402,00	1302410,84
23	689408,42	1302498,54
24	689401,56	1302503,30
25	689398,14	1302498,37
26	689402,18	1302495,56
27	689396,03	1302411,37
28	689369,08	1302156,03
29	689358,73	1302138,96
30	689332,50	1302130,79
31	689303,04	1302133,36
32	689285,26	1302064,68
17	689291,07	1302063,18
Контур (3)		
33	689348,02	1302123,92

34	689340,09	1302055,66
35	689346,05	1302054,97
36	689353,98	1302123,23
33	689348,02	1302123,92
Контур (4)		
37	689165,35	1302141,10
38	689156,14	1302081,20
39	689162,07	1302080,29
40	689172,39	1302146,12
41	689144,06	1302150,32
42	689143,18	1302144,39
37	689165,35	1302141,10
Контур (5)		
43	689136,55	1302157,12
44	689170,41	1302152,66
45	689171,20	1302158,61
46	689137,33	1302163,07
43	689136,55	1302157,12
Контур (6)		
47	689134,60	1302148,40
48	689131,59	1302110,59
49	689137,57	1302110,12
50	689140,58	1302147,92
47	689134,60	1302148,40
Сети теплоснабжения		
Обозначение характерных точек границы	Координаты, м	
	X	Y
1	2	3
51	689363,48	1302214,48
52	689370,43	1302213,73
53	689365,18	1302167,96
54	689359,02	1302168,68
55	689356,18	1302141,12
56	689345,00	1302139,79
57	689330,06	1302059,53
58	689326,36	1302048,68
59	689333,37	1302047,90
60	689336,46	1302057,87
61	689350,60	1302133,81
62	689362,20	1302135,19
63	689364,90	1302161,39
64	689370,99	1302160,67

65	689380,32	1302241,99
66	689371,26	1302242,98
67	689373,37	1302265,24
68	689382,89	1302264,23
69	689385,49	1302287,71
70	689375,79	1302288,83
71	689381,43	1302334,67
72	689378,29	1302335,04
73	689378,45	1302336,32
74	689381,60	1302335,91
75	689388,13	1302386,54
76	689384,48	1302387,04
77	689387,46	1302414,15
78	689391,39	1302413,77
79	689395,31	1302454,39
80	689395,32	1302454,39
81	689399,08	1302495,39
82	689414,98	1302495,31
83	689415,17	1302504,54
84	689408,58	1302504,18
85	689408,53	1302501,94
86	689393,06	1302502,02
87	689389,36	1302461,63
88	689385,89	1302461,98
89	689384,87	1302451,30
90	689388,34	1302450,91
91	689385,45	1302420,97
92	689381,61	1302421,34
93	689377,23	1302381,38
94	689380,75	1302380,89
95	689375,90	1302343,30
96	689372,68	1302343,72
97	689370,96	1302329,27
98	689374,06	1302328,90
99	689368,42	1302283,03
100	689378,20	1302281,90
101	689377,05	1302271,48
102	689367,43	1302272,50
103	689364,08	1302237,13
104	689373,00	1302236,15
105	689371,33	1302221,57
106	689366,32	1302222,11
107	689366,16	1302220,63
108	689364,16	1302220,84
51	689363,48	1302214,48
Сети водоснабжения		
Обозначение характерных точек границы	Координаты, м	
	X	Y
1	2	3
Контур(1)		
109	689358,26	1302103,10
110	689350,40	1302059,52

111	689391,07	1302052,43
112	689392,09	1302058,34
113	689357,37	1302064,39
114	689364,17	1302102,03
109	689358,26	1302103,10
Контур (2)		
115	689158,84	1302152,93
116	689162,69	1302147,17
117	689162,91	1302130,07
118	689290,41	1302111,66
119	689291,30	1302110,30
120	689311,49	1302107,38
121	689313,49	1302104,49
122	689318,42	1302107,91
123	689314,93	1302112,94
124	689294,84	1302115,85
125	689293,95	1302117,21
126	689168,84	1302135,27
127	689168,67	1302149,03
128	689163,83	1302156,27
115	689158,84	1302152,93
Контур (3)		
129	689057,52	1302047,20
130	689051,33	1302058,36
131	689046,08	1302055,44
132	689052,29	1302044,26
133	689050,09	1302043,03
134	689017,88	1302044,48
135	689017,61	1302038,48
136	689051,54	1302036,95
137	689128,63	1302080,28
138	689130,77	1302105,41
139	689124,79	1302105,92
140	689122,92	1302083,96
129	689057,52	1302047,20
Сети водоотведения (хозбыт)		
Обозначение характерных точек границы	Координаты, м	
	X	Y
1	2	3
141	689056,50	1302044,95
142	689045,89	1302064,01
143	689040,65	1302061,09
144	689051,26	1302042,03
145	689050,91	1302041,84
146	689025,71	1302038,06
147	689026,60	1302032,12
148	689052,87	1302036,07
149	689139,41	1302084,27
150	689143,13	1302093,97
151	689137,53	1302096,12
152	689134,59	1302088,46
141	689056,50	1302044,95

5. ПРЕДЕЛЬНЫЕ ПАРАМЕТРЫ РАЗРЕШЕННОГО СТРОИТЕЛЬСТВА, РЕКОНСТРУКЦИИ ОБЪЕКТОВ КАПИТАЛЬНОГО СТРОИТЕЛЬСТВА, ВХОДЯЩИХ В СОСТАВ ЛИНЕЙНЫХ ОБЪЕКТОВ В ГРАНИЦАХ ЗОН ИХ ПЛАНИРУЕМОГО РАЗМЕЩЕНИЯ.

Параметры разрешенного строительства, предъявляемые к размещению и строительству объектов, определяются в соответствии с требованиями технических регламентов.

6. МЕРОПРИЯТИЯ ПО ЗАЩИТЕ СОХРАНЯЕМЫХ ОБЪЕКТОВ КАПИТАЛЬНОГО СТРОИТЕЛЬСТВА (ЗДАНИЕ, СТРОЕНИЕ, СООРУЖЕНИЕ, ОБЪЕКТЫ, СТРОИТЕЛЬСТВО КОТОРЫХ НЕ ЗАВЕРШЕНО), СУЩЕСТВУЮЩИХ И СТРОЯЩИХСЯ НА МОМЕНТ ПОДГОТОВКИ ПРОЕКТА ПЛАНИРОВКИ ТЕРРИТОРИИ, А ТАКЖЕ ОБЪЕКТОВ КАПИТАЛЬНОГО СТРОИТЕЛЬСТВА, ПЛАНИРУЕМЫХ К СТРОИТЕЛЬСТВУ В СООТВЕТСТВИИ С РАНЕЕ УТВЕРЖДЕННОЙ ДОКУМЕНТАЦИЕЙ ПО ПЛАНИРОВКЕ ТЕРРИТОРИИ, ОТ ВОЗМОЖНОГО НЕГАТИВНОГО ВОЗДЕЙСТВИЯ В СВЯЗИ С РАЗМЕЩЕНИЕМ ЛИНЕЙНЫХ ОБЪЕКТОВ.

- мероприятия по защите от селей:
- устройство селепропускных сооружений для пропуска селей в границах зоны аккумуляции селевых потоков и сбрасывания их в р. Сусую;
- мероприятия по предотвращению овражной эрозии и склоновых процессов:
- отвод и локализация временных водотоков;
- выполаживание и террасирование склонов;
- высадка деревьев и кустарников для закрепления склонов;
- предупреждение утечек из водонесущих коммуникаций; поддержание систем водонесущих коммуникаций в технически исправном состоянии;
- устройство дренажей;
- мероприятия по защите от деформации русел рек:
- строительство берегоукрепительных сооружений, в частности, устройство набережных стенок или откосных берегоукреплений, выполненных крупными глыбами, крупноглыбовым материалом в комбинации с более мелкими скальными разностями, тетраподами, железобетонными плитами.

Для обеспечения устойчивости геологической среды и проектируемых объектов при реализации проектных решений следует предусмотреть:

- крепление бортов строительных котлованов шпунтовыми ограждениями при наземном строительстве и освоении подземного пространства до глубины 10,0 м;
- применение метода строительства "стена в грунте" при освоении подземного пространства на глубину свыше 10,0 м;
- водопонижение при строительстве ниже уровня грунтовых вод;
- устройство системы дренажей для проектируемых объектов, заглубляемых ниже уровня грунтовых вод;
- применение усиленной гидроизоляции для проектируемых объектов, заглубляемых ниже уровня грунтовых вод.
- Для предотвращения дополнительного обводнения территории и исключения проникновения с поверхности загрязняющих веществ в грунты и грунтовые воды предусматривается:
- вертикальная планировка территории, обеспечивающая быстрый отвод поверхностного стока от зданий и с территории в целом;
- регулирование и отвод поверхностного стока закрытой системой ливнеотводов;
- поддержание системы водонесущих коммуникаций в исправном техническом состоянии;
- организация специально оборудованных площадок для сбора мусора;
- централизованная система удаления отходов с проектируемой территории.

Разработка конкретных защитных инженерно-технических мероприятий должна быть выполнена на стадии подготовки проектной документации на основании инженерно-геологических изысканий, выполненных для данной стадии проектирования. Мероприятия по охране водных ресурсов включают следующую систему мер:

- проведение гидрологических и гидрогеологических исследований, выполнение математического моделирования с целью определения зон негативного воздействия вод на застраиваемую территорию;
- соблюдение режимов использования водоохраных зон, прибрежных защитных и береговых полос водных объектов;
- улучшение состояния водных экологических систем, создание вдоль водного объекта зеленых маршрутов, озелененных пространств для формирования благоприятной среды жилого района и его идентичности;
- строительство высокотехнологичных очистных сооружений и систем оборотного и повторного водоснабжения, сокращение объема загрязненных сточных вод;
- разработка и внедрение наилучших доступных технологий в сфере очистки сточных вод, исключающих негативное воздействие на окружающую среду;
- ужесточение контроля за соблюдением природоохранных нормативов сброса загрязняющих веществ в водные объекты;
- повышение качества поверхностных вод, недопущение их загрязнения стоками с территорий коммунальных и транспортных объектов и др.;
- формирование устойчивой инженерной системы по защите территории от негативного воздействия вод;
- эффективное управление водным циклом: отвод загрязненного стока на очистные сооружения, сохранение и восстановление естественных условий дренирования на наименее загрязненных и природных территориях, минимизация запечатанных площадей;
- соблюдение требований санитарно-эпидемиологического и водоохранного законодательства в зоне санитарной охраны подземного источника питьевого и хозяйственно-бытового водоснабжения.

Для рассматриваемой территории характерна невысокая концентрация загрязняющих веществ в атмосферном воздухе, соответствующая практически фоновым значениям. В целях сохранения высокого качества воздушного бассейна необходимо:

- соблюдение приоритетности передвижения населения на общественном транспорте, дестимуляции использования личных автомобилей;
- развитие системы комфортного общественного транспорта с преобладанием экологически ориентированных видов транспорта;
- ограничение движения грузового транспорта на проектируемой территории;
- организация комфортных пешеходных и безопасных велосипедных коммуникаций;
- реализация системы природоохранных мероприятий и сокращения зон негативного воздействия для объектов инженерно-транспортной инфраструктуры, запланированных в проектах организации санитарно-защитных зон (СЗЗ);
- отдавать предпочтение объектам, которые используют наилучшие доступные технологии и оснащены эффективным природоохранным оборудованием.

Мероприятия по защите от шума разрабатываются для объектов, для которых установлены ограничения к допустимым уровням звука в соответствии с требованиями СанПиН 1.2.3685-21 "Гигиенические нормативы и требования к обеспечению безопасности и (или) безвредности для человека факторов среды обитания", СП 51.13330. 2011 "Защита от шума":

- жилая застройка и объекты социальной инфраструктуры не могут располагаться в санитарных разрывах транспортных проездов или санитарно-защитных зонах (СЗЗ) предприятий инженерно-транспортного комплекса. Для подобных объектов должны разрабатываться проекты организации СЗЗ и предусматриваться мероприятия, обеспечивающие достижение санитарно-гигиенических нормативов;
- в отношении сооружений, предназначенных для хранения и обслуживания автомобилей, должен реализовываться комплекс мер строительного-акустического характера, которые включают средства шумоглушения и звукоизоляции при проектировании системы вентиляции и размещения оборудования станками и механизмами для технического обслуживания автомобилей¹;
- условием размещения локальных очистных сооружений поверхностного стока является разработка проекта организации СЗЗ, в котором будет предложена система мероприятий, обеспечивающих сокращение зоны шумового воздействия до 30 и менее м;
- в границах жилой застройки и на отрезках проездов, прилегающих к участкам образовательных учреждений, средствами организации движения необходимо предусмотреть исключение в ночное время регулярного проезда грузовых автомобилей, а также снижение скоростей движения транспорта до 20 км/час;
- при размещении жилых домов на расстоянии менее 16-26 м от транспортных проездов необходимо предусматривать увеличение звукоизоляции окон в режиме проветривания до 15-18 дБА;
- для защиты от шума придомовой территории следует предусматривать шумозащит-

ные ограждения по участкам проезда, проходящих вдоль групп домов 1, 3-6, 8-10, 12;- шумозащитные ограждения могут представлять собой полосы шумозащитного озеленения разновысокими кустарниками и деревьями, а также придорожными экранами высотой 2,5 м;

- для обеспечения нормативных требований к уровням шума на территории и в помещениях образовательных учреждений необходимо предусматривать шумозащитное ограждение этих участков со стороны проездов;

- геометрические параметры шумозащитных экранов, материалы и конструктивные решения принимаются на стадии проектирования линейных объектов в соответствии с требованиями СП 276.1325800.2016 "Здания и территории. Правила проектирования защиты от шума транспортных потоков"²;

- места тихого отдыха населения следует располагать на удалении от проектируемых проездов;

- спортивные площадки и детские игровые площадки должны быть удалены от жилых домов на расстоянии, обеспечивающее снижение шума от игр детей и спортивных игр до нормативных значений. При необходимости в качестве средств снижения шума могут использоваться элементы ограждения этих площадок и шумозащитное озеленение.

С целью обеспечения экологически безопасного санитарного состояния территории должны реализовываться следующие меры:

- организация уборки и обеспечение чистоты и порядка должны осуществляться согласно утвержденным правилам, регулярно, в кратчайшие сроки при минимальном контакте отходов с людьми и элементами городской среды при последующей максимальной их утилизации и обезвреживании на специализированных объектах и сооружениях с использованием природоохранных технологий;
- развитие и совершенствование системы раздельного сбора отходов, оборудование всех контейнерных площадок инфраструктурой для раздельного сбора твердых коммунальных отходов (ТКО);
- внедрение программы сбора и переработки органических отходов (компостирование органической фракции ТКО);
- реализация программ по сбору и утилизации специфических видов отходов (осадков сточных вод очистных сооружений, ртутьсодержащих отходов, медицинских отходов и др., представляющих собой особую опасность для населения);
- своевременное удаление отходов и недопущение образования скопления коммунальных отходов и навалов мусора.

Мероприятия по защите территории от негативного воздействия вод.

Гидрологические процессы и явления становятся опасными, если природные и антропогенные изменения состояния и режима водных объектов приводят к риску экономических, экологических и социальных ущербов. Проблемы негативного воздействия вод и вопросы защиты населенных пунктов являются в настоящее время чрезвычайно актуальными вследствие расширения хозяйственного освоения прибрежных территорий речных бассейнов, а также повышения требований к безопасности гидрологических процессов для населения и хозяйственных объектов.

Обеспечение защищенности населения и объектов экономики от негативного воздействия вод включает в себя снижение рисков и минимизацию ущербов, обеспечение надежности гидротехнических сооружений, регулирование и регламентацию хозяйственного использования территорий, подверженных воздействию опасных гидрологических явлений.

Современное состояние гидрологической изученности проектируемой территории (южной ее части) недостаточно для оценки угрозы затопления территории. Поэтому получение необходимой информации и режима водных объектов приводят к риску получения необходимых данных для подготовки научно обоснованных предложений по определению положения границ зон затопления, а также по защите территории от негативного воздействия вод и опасных гидрологических явлений, должно основываться на данных гидрологических наблюдений и методических рекомендациях по определению расчетных характеристик.

Необходимо комплексное исследование природных гидрологических процессов и их воздействия на территорию на основе фондовой и опубликованной информации, натурных исследований, вероятностных расчетов и математического моделирования.

Правовое регулирование установления зон затопления, подтопления осуществляется в соответствии с ВК РФ (статья 67.1) и постановлением Правительства РФ от 18.04.2014 № 360 "Правила определения границ зон затопления, подтопления" (далее - Правила).

В соответствии со статьей 67.1 ВК РФ строительство объектов капитального строительства без проведения специальных защитных мероприятий по предотвращению негативного воздействия вод в границах зон затопления, подтопления запрещается.

Настоящим проектом планировки предусматривается застройка территории с учетом ликвидации временных водотоков. Принимая во внимание тот факт, что истоки временных водотоков и их водосборные территории расположены за границами проектирования, необходимо предусмотреть мероприятия по инженерной защите застраиваемой территории (создание единой комплексной территориальной системы). Проект инженерной защиты должен быть взаимосвязан с документацией по планировке территории.

При оценке отрицательных воздействий подтопления территории следует учитывать глубину залегания подземных вод, продолжительность и интенсивность проявления процесса подтопления, гидрогеологические, инженерно-геологические особенности защищаемой территории.

- Защита территории должна обеспечивать:
- бесперебойное и надежное функционирование и развитие объектов капитального строительства жилого, производственного, общественно-делового назначения, социальной, инженерной и транспортной инфраструктуры, зон рекреационного назначения и других территориальных зон и отдельных сооружений;
 - нормативные медико-санитарные условия жизни населения;
 - нормативные санитарно-гигиенические, социальные и рекреационные условия защищаемой территории.

Мероприятия по защите от негативного воздействия вод разрабатываются в соответствии с требованиями СП 104.13330.2016. "Свод правил. Инженерная защита территории от затопления и подтопления. Актуализированная редакция СНиП 2.06.15-85" (утв. приказом Минстроя России от 16.12.2016 № 964/пр), который распространяется на проектирование систем, объектов и сооружений инженерной защиты от затопления и подтопления территорий населенных пунктов. При проектировании сооружений инженерной защиты в сейсмических районах необходимо дополнительно учитывать требования СП 14.13330.

В качестве основных средств инженерной защиты территории следует предусматривать обвалование, искусственное повышение поверхности территории, руслорегулирующие сооружения и сооружения по регулированию и отводу поверхностного стока, дренажные системы и другие защитные сооружения.

Защиту территорий от затопления обычно предусматривают в сочетании с другими общими и специальными мероприятиями инженерной подготовки. Наиболее предпочтительный вариант - это строительство перехватывающего (нагорного*) канала и дамбы обвалования, которые трассируют вдоль защищаемой территории. Все это должно сопровождаться, при необходимости, подсыпкой территории, превышающей расчетный уровень грунтовых вод.

¹Акустическая эффективность таких мероприятий должна обеспечивать прохождение границ СЗЗ в пределах участков, отводимых под размещение рассматриваемых объектов.

²Ориентировочно высота шумозащитных экранов составит от 2,5 до 3 м.

Начало приложения на стр. 34.

Перехват и отвод поверхностных вод, поступающих на территорию со смежных водосборных территорий существующих водотоков, можно осуществлять с применением следующих сооружений:

- нагорных канав;
- ограждающих дамб;
- перепускных труб на существующих водотоках;
- берегоукрепления.

При значительных объемах притока поверхностных сточных вод, характерных для горной местности, возможно устройство нагорных канав прямоугольного сечения канального типа.

Размеры сечений нагорных канав, каналов, тип укрепления дна и стенок следует назначать в соответствии с результатами гидравлического и прочностного расчетов.

Обвалование и подсыпка являются наиболее распространенными методами. Их используют как самостоятельно, так и в сочетании. Значительно реже применяют другие методы, поскольку регулирование с помощью каналов не всегда обеспечивает необходимый эффект. Как правило, только их сочетание с подсыпкой или обвалованием позволяет обеспечить защиту от затопления.

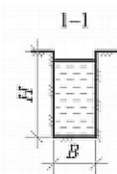
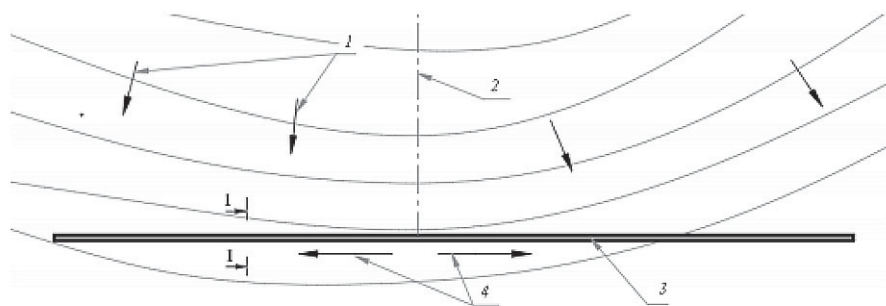

- 1 - Направление притока воды
- 2 - Линия водораздела горизонталей
- 3 - Нагорная канава
- 4 - Направление отвода воды

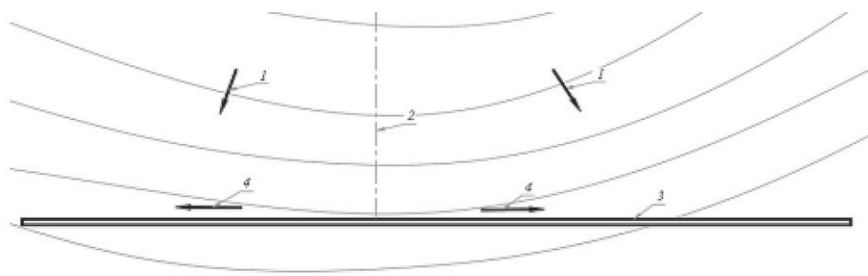

- 1 - Направление притока воды
- 2 - Линия водораздела горизонталей
- 3 - Ограждающая дамба
- 4 - Направление отвода воды

Рисунок 7.1.

Выбор оптимального варианта защиты - задача сложная, требующая учета архитектурно-планировочных, экономических и экологических требований. Решающее значение в выборе метода подсыпки или обвалования в настоящее время имеют способы производства земляных работ и дальность транспортирования грунта для создания водооградительных сооружений.

Составление схемы водосточной сети выполняется на основе проекта организации рельефа, данных инженерно-геологических и гидрогеологических изысканий и климатических особенностей. Проектом организации рельефа должен быть обеспечен сток поверхностных и грунтовых вод и расположены перехватывающие водоприемные сооружения.

Следующий шаг - размещение трасс водосточных коллекторов и выполнение гидравлического расчета водоотводных сооружений.

Чтобы не лишать питания основного водотока, необходимо организовать водовыпуски нагорных канав в русло основного водоприемника. Точки сброса определяются гидрологическими расчетами на стадии подготовки проектной документации. В целях предотвращения загрязнения основного водоприемника можно предусмотреть (при необходимости) локальную очистку от взвешенных веществ.

Настоящим проектом предусматриваются работы по изменению трассы участка русла основного (сохраняемого водотока) малой реки. Русла малых рек регулируют, углубляя и расчищая дно, спрямляя трассу и укрепляя берег. Это позволяет увеличить пропускную способность реки за счет уменьшения гидравлического сопротивления русла.

Дно обычно не только углубляют, но расчищают, срезают неровности, ликвидируют камни, коряги и другие препятствия. При заглублении предусматривают увеличение гидравлического уклона русла как в пределах защищаемой территории, так и вне ее границ. Это позволяет предотвратить размыв берегов вверх по течению от защищаемого участка и исключить подпор ниже этого участка.

После изменения планового положения участка русла необходимо выполнить для него корректировку границ водоохранной зоны, прибрежной защитной и береговой полос.

9. МЕРОПРИЯТИЯ ПО ЗАЩИТЕ ТЕРРИТОРИИ ОТ ЧРЕЗВЫЧАЙНЫХ СИТУАЦИЙ ПРИРОДНОГО И ТЕХНОГЕННОГО ХАРАКТЕРА, В ТОМ ЧИСЛЕ ПО ОБЕСПЕЧЕНИЮ ПОЖАРНОЙ БЕЗОПАСНОСТИ И ГРАЖДАНСКОЙ ОБОРОНЕ.

Проектируемый линейный объект является улицей местного значения и отсутствует в перечне автомобильных дорог, по которым возможна перевозка опасных грузов. Следовательно, аварии с опасными веществами на проектируемом линейном объекте не рассматриваются.

Предусматриваются следующие противопожарные мероприятия для рассматриваемого линейного объекта местного значения:

- к использованию на рассматриваемом объекте допускаются отделочные и строительные материалы, оборудование и кабельная продукция, имеющие сертификаты соответствия Госстандарта России и сертификаты пожарной безопасности:

- обеспечение беспрепятственной эвакуации людей с проектируемой территории;
- обеспечение возможности беспрепятственного ввода и передвижения на проектируемой территории сил и средств ликвидации чрезвычайных ситуаций (ЧС), в том числе пожарного автотранспорта;
- обеспечение наружного пожаротушения от ближайших пожарных гидрантов на коммунальной сети.

На проектируемых водопроводных линиях предусматривается установка пожарных гидрантов и отключающей (запорной) арматуры.

Проектными решениями не предусмотрены особые требования к проведению мероприятий по спасению людей и материальных ценностей при пожаре на проезжей части ввиду того, что планируемая улица местного значения имеет свободную (открытую) проезжую и тротуарную часть, а, следовательно, не имеет закрытых эвакуационных путей в пределах каких-либо помещений. При возможном пожаре эвакуация людей будет производиться по проезжей части в безопасную (свободную) сторону от опасных факторов пожара.

Спасение материальных ценностей (различной автомобильной и железнодорожной техники) предусмотрено силами и средствами специализированных формирований (Министерство чрезвычайных ситуаций, дорожные службы).

Укрытие населения. В соответствии с п. 5 Порядка отнесения территорий к группам по гражданской обороне ПП РФ от 3.10.1998 № 1149 территория города Южно-Сахалинска относится к группе по гражданской обороне.

В соответствии с таблицей А.1 приложения А СП 165.1325800.2014 рассматриваемая территория находится в зоне возможных разрушений при воздействии избыточного давления воздушной ударной волны и общего действия обычных средств поражения.

Основным способом защиты населения от современных средств поражения является его укрытие в защитных сооружениях гражданской обороны.

На проектируемой территории защитные сооружения гражданской обороны не числятся.

В пределах нормативного радиуса сбора укрываемых защитные сооружения гражданской обороны с возможностью приписки отсутствуют.

В соответствии с требованиями п. 3, 4 Порядка создания убежищ и иных объектов гражданской обороны, утвержденного ПП РФ №1309 от 29.11.1999 г., для защиты населения необходимо приспособить в период мобилизации и в военное время под защитные сооружения гражданской обороны (укрытия) части проектируемых объектов на общую вместимость 10040 мест.

Мероприятия по приспособлению сооружений для укрытия населения в соответствии со ст. 8 Федерального закона от 12.02.1998 № 28-ФЗ "О гражданской обороне", п. 15.4 Положения об организации и ведении гражданской обороны в муниципальных образованиях и организациях, утвержденного приказом МЧС России от 14.11.2008 № 687, планируют и осуществляют органы местного самоуправления.

Мероприятия по световой и другим видам маскировки. Исходя из функционального назначения проектируемых объектов, предназначенных для проживания населения, в рамках комплексной маскировки территории для проектируемых объектов предусматриваются мероприятия только по световой маскировке (п.10.2 СП 165.1325800.2014).

Согласно п. 10.3 СП 165.1325800.2014 световая маскировка объектов предусматривается в двух режимах: частичного затемнения и ложного освещения.

Режим частичного затемнения в проектируемых зданиях необходимо выполнить в соответствии с п. 5.1.1 СП 264.1325800.2016. В режиме ложного освещения в жилых зданиях осуществляется полное отключение источников освещения.

В соответствии с п. 5.1.2 СП 264.1325800.2016 управление наружным освещением проектируемой территории необходимо предусмотреть централизованным - телемеханическим или дистанционным способом, с применением автоматизированных систем. Установки наружного освещения должны включаться и отключаться из пунктов управления освещением.

Маскировочные мероприятия необходимо осуществлять заблаговременно в мирное время. Мероприятия по непосредственной маскировке осуществляются при приведении гражданской обороны в готовность и в военное время.

Оповещение. Обеспечение доведения сигналов оповещения гражданской обороны и экстренной информации о чрезвычайных ситуациях до населения, находящегося на рассматриваемой территории, является основной задачей оповещения населения о чрезвычайных ситуациях.

Основным способом оповещения населения рассматриваемой территории о чрезвычайных ситуациях является передача сигналов оповещения и экстренной информации о чрезвычайных ситуациях с использованием сети электросирен и кратких информационных сообщений по линиям уличной звукофикации, в том числе и в условиях отсутствия централизованного энергоснабжения, а также по сетям связи для распространения программ телерадиовещания, через радиовещательные и телевизионные передающие станции операторов связи и организаций телерадиовещания с перерывом вещательных программ для оповещения населения об опасностях, возникающих при ведении военных действий или вследствие этих действий, а также об угрозе возникновения или при возникновении чрезвычайных ситуаций.

В соответствии с требованиями п. 4.6 СП 54.13330.2016 в проектируемых жилых домах необходимо предусмотреть телефонизацию, радиовещание (эфирное или проводное), телевизионные антенны и звонковую сигнализацию, устройство оптических сетей широкополосного доступа с доведением оптического волокна до каждой квартиры.

На проектируемой территории и в нормативном радиусе оповещения электросирены системы оповещения населения о чрезвычайных ситуациях отсутствуют.

Для оповещения населения проектируемой застройки необходимо установить электросирену оповещения на кровле 15-этажного жилого дома в зоне планируемого размещения ОК № 7 на схеме АПОТ.

С целью подготовки населения в области гражданской обороны, защиты от чрезвычайных ситуаций, обеспечения пожарной безопасности и охраны общественного порядка, а также оперативного информирования и своевременного оповещения граждан о чрезвычайных ситуациях и угрозе террористических акций, на дальнейших стадиях проектирования, в местах массового пребывания людей необходимо разместить технические средства информирования и оповещения населения - стационарные терминальные комплексы, входящие в состав ОКСИОН в соответствии с приказом МЧС России и Министерства цифрового развития, связи и массовых коммуникаций РФ от 31.07.2020 г. № 578/365 "Об утверждении Положения о системах оповещения населения".

Противопожарные мероприятия. Мероприятия по пожарной безопасности на рассматриваемой территории необходимо предусматривать в соответствии с Федеральным законом "Технический регламент о требованиях пожарной безопасности" от 22.07.2008 № 123-ФЗ.

На последующих стадиях проектирования необходимо предусмотреть разработку мероприятий пожарной безопасности предусматриваемых к размещению зданий и сооружений, в том числе: конструктивные, объемно-планировочные и инженерно-технические решения зданий и сооружений, с устройством систем противопожарной защиты, обеспечивающих требования пожарной безопасности, согласно Федеральному закону от 22.07.2008 № 123-ФЗ.

Размещение на рассматриваемой территории опасных производственных объектов, указанных в ч. 1 ст. 66 Федерального закона от 22.07.2008 № 123-ФЗ, не предусматривается. Иные объекты инженерной инфраструктуры, здания и сооружения категорий А, Б и В по взрывопожарной опасности могут размещаться на рассматриваемой территории при условии выполнения расчетного значения пожарного риска, которое

не должно превышать допустимое значение, установленное ст. 93 Федерального закона от 22.07.2008 № 123-ФЗ.

Противопожарные расстояния от проектируемых объектов до существующей застройки, между проектируемыми объектами должны соответствовать требованиям п. 4.3 таб. 1 СП 4.13130.2013.

Подъезды и проезды пожарных автомобилей к зданиям должны предусматриваться согласно требованиям раздела 8 СП 4.13130.2013.

Размещение плоскостных автостоянок выполнить в соответствии с п. 6.11 СП 4.13130.2013.

Тупиковые проезды должны заканчиваться площадками для разворота пожарной техники размером не менее чем 15 на 15 метров согласно требованиям п. 8.13 СП 4.13130.

На последующих стадиях проектирования провести уточнение проектных решений в части требуемого диктующего расхода, минимального напора воды, пропускной способности на наружное пожаротушение существующей и проектируемой сети водоснабжения для перспективной застройки. Наружное пожаротушение зданий за проектировать на следующей стадии проектирования в соответствии с требованиями СП 8.13130 с выполнением гидравлического расчета.

В целях обеспечения пожарной безопасности застройка должна быть оборудована необходимым комплексом противопожарной защиты на основании действующих нормативных документов по пожарной безопасности, должны быть применены оперативные меры по современной эвакуации из опасной зоны. Кроме того, обеспечивается оперативное пожаротушение и проведение аварийно-спасательных работ.

Источником водоснабжения на нужды пожаротушения является городская сеть водоснабжения. Наружное пожаротушение обеспечивается пожарными гидрантами, установленными на городском водопроводе. Расчетные расходы воды на наружное пожаротушение и расстояния между гидрантами определяются на последующих стадиях проектирования в соответствии с требованиями СП 8.13130.2020.

На сетях водопровода должны быть установлены пожарные гидранты с обеспечением подъездов к ним для обеспечения наружного пожаротушения в соответствии с требованиями ст. 68 Федерального закона от 22.07.2008 № 123-ФЗ и п. 8.6 СП 8.13130. "Пожарные гидранты", а также устройства для отключения поврежденных участков водопровода должны находиться на незаливаемой территории в соответствии с требованиями п. 5.34 СП.165.1325800.2014.

Размещение пожарных гидрантов предусмотреть вне проезжей части (и (или) на проезжей части) в колодцах с учетом, что расстояние от стен объектов, защищаемых рассматриваемыми гидрантами, не превышает 200 м по дорогам с твердым покрытием (с учетом прокладки рукавных линий) (п. 8.4, п. 8.6, п. 8.7 СП 8.13130).

Ближайшая пожарно-спасательная часть № 2 расположена на расстоянии около 2 км по адресу: проспект Мира, 26.

При дальнейшем проектировании необходимо провести анализ количества и мест дислокации подразделений пожарной охраны на территории населенного пункта в соответствии с СП 11.13130.2009, с подтверждением времени прибытия первого пожарного подразделения не более 10 мин. к предполагаемому месту пожара.

Разработка мероприятий по пожарной безопасности застройки, включая устройство пожарных проездов и подъездов к территории, должна производиться в соответствии с требованиями Федерального закона "Технический регламент о требованиях пожарной безопасности" от 22.07.2008 № 123-ФЗ.

В соответствии с п. 3.8 ППМ от 13.03.2008 г. № 182 в мирное время необходимо создание противопожарных сил, их оснащение материально-техническими средствами и подготовка в области гражданской обороны для борьбы с пожарами, возникшими при военных конфликтах или вследствие этих конфликтов.

Нагрузки и воздействия от ЧС природного характера. Опасные геофизические воздействия следует выявлять в соответствии с требованиями СП 116.13330.2012, СП 14.13330.2018, СП 104.13330.2016.

Рассматриваемая территория находится в зоне опасных сейсмических воздействий (сейсмичность 8 баллов). Таким образом, необходимо выполнение норм проектирования, установленных СП 14.13330.2018.

Карстово-суффозионные процессы. В целях предотвращения развития и активизации карстовых и карстово-суффозионных процессов необходимо предусмотреть следующие противокарстовые мероприятия:

- отказ от градостроительного освоения участков, опасных в карстово-суффозионном отношении;
- искусственное закрепление песчаных грунтов;
- заполнение карстовых полостей цементными растворами или другими твердеющими материалами;
- исключение ситуаций, способствующих колебаниям уровней грунтовых и подземных вод, увеличению скорости фильтрации подземных вод в растворимых скальных и суффозионно-неустойчивых рыхлых породах;
- применение специальных конструкций фундаментов сооружений (в виде сплошных железобетонных плит, перекрестных лент, свайных фундаментов) и самих возводимых сооружений, повышающих их пространственную жесткость;
- оснащение объектов специальными автоматическими системами, фиксирующими подвижки грунтового массива и связанные с ними деформации строительных конструкций.

- Оползни. Мероприятия по предотвращению и защите от оползневых явлений:
- мероприятия по отводу поверхностного стока и микропланировке склона с посадкой кустарниковой растительности, срезка склонов;
 - уположивание склонов с креплением откосов на участках с повышенной их крутизной;
 - дренирование склона неглубокими дренажами;
 - закрепление оползневых склонов удерживающими шпунтовыми конструкциями;
 - исключение в особо сложных условиях из застройки участков крутых склонов и территорий, прилегающих к ним в радиусе, равном двукратной глубине оползневого склона;
 - мониторинг за развитием деформаций склонов.

- Защита от подтопления:
- повышение отметок поверхности земли с одновременным устройством различных систем дренажей, в том числе систематических;
 - организация и ускорение стока атмосферных осадков (дождевых и талых вод), вертикальная планировка с устройством усовершенствованных покрытий, организация закрытой системы отвода поверхностного стока;
 - устройство перехватывающих дренажных сооружений для подземных вод, поступающих со стороны водоразделов;
 - предупреждение утечек из водонесущих коммуникаций, в том числе путем прокладки водонесущих коммуникаций в полупроходных и проходных каналах, снабженных дренажем и противодиффузионными покрытиями, а также в футлярах; уплотнение стыков водонесущих коммуникаций; поддержание систем водонесущих коммуникаций в технически исправном состоянии;
 - проведение эксплуатационных защитных мероприятий (применение различных дренажных систем, противодиффузионных завес; защитной гидроизоляции).

Наибольшую опасность для проектируемых объектов могут представлять грозы, сильные морозы, ливни с интенсивностью 30 мм/час и более, снегопады, превышающие 20 мм за 24 часа, град с диаметром частиц более 20 мм, гололед с толщиной

отложенной более 20 мм и сильные ветры со скоростью более 20 м/с.

Ливневые дожди. Затопление территории и подтопление фундаментов предотвращается сплошным водонепроницаемым асфальтовым покрытием и планировкой территории со сбором воды в приемные колодцы дождевой канализации.

Ветровые нагрузки. Прочность и устойчивость конструктивных элементов должна соответствовать требованиям СП 20.13330.2016 с учетом ветровых нагрузок.

Снегопады. Прочность покрытий рассчитывается на восприятие нагрузок, превышающих снеговые нагрузки, установленные в СП 20.13330.2016.

Сильные морозы. Теплоизоляция помещений, глубина заложения и конструкции теплоизоляции подземных коммуникаций должна соответствовать СП 131.13330.2018.

Грозовые разряды. Здания должны обеспечиваться системой молниезащиты в соответствии с требованиями СО 153-34.21.122-2003.

В результате обильного выпадения осадков, сопровождающихся сильным ветром, могут возникать затопления местности и снежные заносы на большой территории. Кроме того, возможны разрушения линий электроснабжения и связи. Перехлестывание проводов ЛЭП способствуют возникновению и быстрому распространению пожаров.

Воздействия от ЧС техногенного характера. Перечень транспортных коммуникаций, аварии на которых могут привести к образованию чрезвычайных ситуаций, представлен в таблице 6.1.

Таблица 6.1

№ п/п	Наименование организации, адрес	Максимальное количество единичной емкости, максимальное количество в технологических системах, т
1.	Дальневосточная железная дорога, Сахалинский регион	1. Цистерны для перевозки АХОВ: - для хлора - 50 и 57; - для аммиака - 30 и 45; - для соляной кислоты - 52 и 59. 2. Цистерны для перевозки ЛВЖ - 55. 3. Цистерны для перевозки СУГ - 50
2.	Улично-дорожная сеть, прилегающая к проектируемой территории	1. Автоцистерны для перевозки АХОВ - от 2 до 8. 2. Автоцистерны для перевозки ЛВЖ - от 3 до 22. 3. Для перевозки СУГ: - цистерны - 5-6; - контейнеры от 0,1 до 0,8 куб. м

Расчеты зон возможного химического заражения и времени подхода облака при аварии с АХОВ проводились для заблаговременного прогнозирования масштаба возможного химического заражения по приложениям Б и В СП 165.1325800.2014. Полученные данные представлены в таблице 6.2.

Таблица 6.2

№ п/п	Наименование АХОВ	Максимальная единичная емкость, т	Максимальная глубина зоны химического заражения, км	Время подхода облака	
				до ближайшей границы, расстояние (км)/время (мин.)	до наиболее отдаленной границы, расстояние (км)/время (мин.)
1.	Хлор: - ж/д цистерна - автоцистерна	57 8	10,5 3,38	2/24 0/0	3,5/42 0,7/8,4
2.	Аммиак	45	1,58	2/-	3,5/-
3.	Соляная кислота	59	3,43	2/24	3,43/41

Расчеты зон возможных разрушений и количества пораженных людей при аварии с ЛВЖ и СУГ проводились по методике из Сборника методик по прогнозированию возможных аварий, катастроф, стихийных бедствий в РСЧС. Полученные данные представлены в таблице 6.3.

Таблица 6.3

№ п/п	Наименование ЛВЖ и СУГ	Границы зон разрушений, м				Процент пораженных на различных расстояниях от эпицентра, м					порог поражения
		полные	сильные	средние	слабые	99%	90%	50%	10%	1%	
1.	ЛВЖ: - ж/д цистерна 55 т - автоцистерна 22 т	80 55	205 100	650 280	1080 530	41 33	49 36	59 50	69 55	75 61	102 74
2.	СУГ: - ж/д цистерна 50 т - автоцистерна 6 т	135 66	255 115	670 390	1250 600	89 49	96 53	120 60	140 65	155 70	195 81

Для защиты жизни и здоровья населения при возникновении чрезвычайной ситуации применяются следующие основные мероприятия гражданской обороны:

- вывод населения из зон ЧС (п. 3.3 ГОСТ Р 22.3.03-94);
- использование средств индивидуальной защиты органов дыхания и кожных покровов (п. 3.4 ГОСТ Р 22.3.03-94);
- проведение мероприятий медицинской защиты (п. 3.5 ГОСТ Р 22.3.03-94);
- проведение аварийно-спасательных и других неотложных работ в зонах ЧС (п. 3.6 ГОСТ Р 22.3.03-94).

АДМИНИСТРАЦИЯ ГОРОДА ЮЖНО-САХАЛИНСКА ПОСТАНОВЛЕНИЕ

от 20.04.2023 № 1119-па

О предоставлении разрешения на условно разрешенный вид использования земельного участка или объектов капитального строительства на территории городского округа «Город Южно-Сахалинск»

В соответствии с Градостроительным кодексом Российской Федерации, Федеральным законом от 06.10.2003 № 131-ФЗ "Об общих принципах организации местного самоуправления в Российской Федерации", Правилами землепользования и застройки на территории городского округа "Город Южно-Сахалинск", утвержденными постановлением администрации города Южно-Сахалинска от 19.10.2022 № 2618-па, на основании заключения по результатам общественных обсуждений, состоявшихся в период с 23.03.2023 по 06.04.2023, рекомендаций Комиссии по подготовке проекта Правил землепользования и застройки на территории городского округа "Город Южно-Сахалинск" (протокол от 06.04.2023 № 40) администрация города Южно-Сахалинска постановляет:

- Предоставить разрешение на условно разрешенный вид использования земельного участка или объектов капитального строительства "Для индивидуального жилищного строительства" (код 2.1) в отношении земельного участка с кадастровым номером 65:01:0602001:97, расположенного по адресу: Сахалинская область, город Южно-Сахалинск, улица Полтавская, 5.
- Опубликовать постановление в газете "Южно-Сахалинск сегодня" и разместить на официальном сайте администрации города Южно-Сахалинска.
- Контроль исполнения постановления администрации города возложить на директора Департамента архитектуры и градостроительства города Южно-Сахалинска (Ю Д.М.).

Исполняющий обязанности мэра города А.В. КОВАЛЬЧУК.

**ГОРОДСКАЯ ДУМА
ГОРОДА ЮЖНО-САХАЛИНСКА**

№ 1135/56-23-6

Принято Городской Думой 26 апреля 2023 года

РЕШЕНИЕ

**О внесении изменений в статьи 3 и 6 Положения
о Департаменте дорожного хозяйства и благоустройства
администрации города Южно-Сахалинска,
утвержденного решением Городской Думы
города Южно-Сахалинска от 23.12.2020 № 446/21-20-6**

В соответствии со статьей 41 Федерального закона от 06.10.2003 № 131-ФЗ “Об общих принципах организации местного самоуправления в Российской Федерации”, статьями 26, 41 Устава городского округа “Город Южно-Сахалинск”:

1. Внести в Положение о Департаменте дорожного хозяйства и благоустройства администрации города Южно-Сахалинска, утвержденное решением Городской Думы города Южно-Сахалинска от 23.12.2020 № 446/21-20-6, следующие изменения:

- 1) в статье 3:
 - а) пункты 14.1 и 15 части 4 изложить в следующей редакции:

“15) осуществление муниципального контроля на автомобильном транспорте, городском наземном электрическом транспорте и в дорожном хозяйстве на территории городского округа “Город Южно-Сахалинск” по соблюдению обязательных требований, установленных в отношении перевозок по муниципальным маршрутам регулярных перевозок, не относящихся к предмету федерального государственного контроля (надзора) на автомобильном транспорте, городском наземном электрическом транспорте и в дорожном хозяйстве в области организации регулярных перевозок;”
 - б) надлежательное содержание имущества, закрепленного за Департаментом.”;
- б) дополнить частью 5 следующего содержания:

“5. Департамент обязан выполнять исключительно функции, определенные настоящим Положением. Возложение на Департамент иных функций возможно только путем внесения соответствующих изменений в Положение о Департаменте.”;
- 2) часть 1 статьи 6 изложить в следующей редакции:

“1. Директор Департамента несет ответственность за неисполнение или ненадлежащее исполнение задач и функций, возложенных на Департамент.”.

2. Вступает в силу со дня опубликования в газете “Южно-Сахалинск сегодня”.
Мэр города Южно-Сахалинска С.А. НАДСАДИН
от 04.05.2023 г.

**ГОРОДСКАЯ ДУМА
ГОРОДА ЮЖНО-САХАЛИНСКА**

№ 1141/56-23-6

Принято Городской Думой 26 апреля 2023 года

РЕШЕНИЕ

**О внесении изменений в часть 2 статьи 3 Положения
об администрации города Южно-Сахалинска,
утвержденного решением городского Собрания
города Южно-Сахалинска от 28.11.2012 № 704/42-12-4**

В соответствии со статьями 19, 35 Федерального закона от 06.10.2003 № 131-ФЗ “Об общих принципах организации местного самоуправления в Российской Федерации”, с Законом Сахалинской области от 27.07.2022 № 74-30 “О внесении изменений в Закон Сахалинской области “О дополнительных мерах социальной поддержки отдельных категорий педагогических работников, проживающих и работающих в Сахалинской области”, со статьей 26 Устава городского округа “Город Южно-Сахалинск”:

1. Внести в часть 2 статьи 3 Положения об администрации города Южно-Сахалинска, утвержденного решением городского Собрания города Южно-Сахалинска от 28.11.2012 № 704/42-12-4, следующие изменения:

- 1) в пункте 4:
 - а) подпункт “а” изложить в следующей редакции:

“а) предоставлению ежемесячной денежной выплаты в соответствии с частями 1 и 4 статьи 7 Закона Сахалинской области от 11.04.2017 № 25-30 “О почетных званиях Сахалинской области в сферах образования, здравоохранения, культуры, социальной защиты, физической культуры и спорта” лицам, удостоенным почетного звания “Заслуженный педагог Сахалинской области”, работающим в муниципальных образовательных организациях, органах местного самоуправления, осуществляющих управление в сфере образования.”;
 - б) подпункт “б” изложить в следующей редакции:

“б) предоставлению ежемесячной денежной выплаты работникам муниципальных образовательных организаций, имеющим государственные награды Российской Федерации, в соответствии с Законом Сахалинской области от 18.03.2014 № 9-30 “Об образовании в Сахалинской области.”;
 - в) подпункт “ж” изложить в следующей редакции:

“ж) предоставлению родителям (законным представителям) компенсации части платы за присмотр и уход за детьми в возрасте от двух месяцев до восьми лет, посещающими находящиеся на территории городского округа “Город Южно-Сахалинск” частные организации, осуществляющие присмотр и уход за детьми, при условии, что дети состоят на регистрационном учете в органе местного самоуправления городского округа “Город Южно-Сахалинск” для предоставления места в организации, реализующей образовательные программы дошкольного образования, и не зачислены в них по причине отсутствия свободных мест.”;
- 2) пункт 8 изложить в следующей редакции:

“8) по предоставлению меры социальной поддержки педагогическому работнику, проживающему в городе и работающему в общеобразовательной организации, находящейся в ведении Сахалинской области, или общеобразовательной организации, находящейся в ведении органа местного самоуправления, расположенных в сельской местности на территории городского округа “Город Южно-Сахалинск”, в виде ежемесячной денежной компенсации на возмещение расходов, связанных с оплатой жилого помещения, освещения и отопления. В случае, если управление многоквартирным домом осуществляется непосредственно собственниками помещений в многоквартирном доме, либо в случаях, если собственниками помещений в многоквартирном доме не выбран способ управления таким домом или выбранный способ управления не реализован, педагогическому работнику с учетом членов его семьи возмещаются помимо расходов, предусмотренных настоящим пунктом, расходы на оплату холодной воды, горячей воды, электрической энергии,

потребляемых при использовании и содержании общего имущества в многоквартирном доме, на оплату отведения сточных вод в целях содержания общего имущества в многоквартирном доме;”;

4) дополнить пунктом 8.2 следующего содержания:

“8.2) по предоставлению меры социальной поддержки педагогическому работнику, проживающему в городе и работающему в общеобразовательной организации, находящейся в ведении Сахалинской области, или общеобразовательной организации, находящейся в ведении органа местного самоуправления, расположенных в сельской местности на территории городского округа “Город Южно-Сахалинск”, с учетом членов его семьи в виде ежемесячной денежной компенсации на возмещение расходов, связанных с оплатой топлива и транспортных услуг по его доставке, при условии проживания в жилом помещении, не оборудованном центральным отоплением;”;

5) пункт 11 признать утратившим силу;

6) дополнить пунктом 13.1 следующего содержания:

“13.1) по предоставлению меры социальной поддержки педагогическому работнику, проживающему в сельской местности и работающему в общеобразовательной организации, находящейся в ведении Сахалинской области, или общеобразовательной организации, находящейся в ведении органа местного самоуправления, расположенных в сельской местности на территории городского округа “Город Южно-Сахалинск”, в виде ежемесячной денежной компенсации на возмещение расходов, связанных с наймом (поднайма) жилого помещения, в случае, если он не обеспечен жилым помещением специализированного жилищного фонда и не является нанимателем жилого помещения по договору социального найма или членом семьи нанимателя жилого помещения по договору социального найма либо собственником жилого помещения или членом семьи собственника жилого помещения;”.

2. Настоящее решение вступает в силу со дня опубликования в газете “Южно-Сахалинск сегодня”, за исключением положений, для которых настоящей частью установлены иные сроки вступления в силу.

Действие положений подпунктов “а”, “б” пункта 4 части 2 статьи 3 Положения об администрации города Южно-Сахалинска, утвержденного решением городского Собрания города Южно-Сахалинска от 28.11.2012 № 704/42-12-4 (в редакции настоящего решения), распространяется на правоотношения, возникшие с 28.03.2023.

Действие положений подпункта “ж” пункта 4 части 2 статьи 3 Положения об администрации города Южно-Сахалинска, утвержденного решением городского Собрания города Южно-Сахалинска от 28.11.2012 № 704/42-12-4 (в редакции настоящего решения), распространяется на правоотношения, возникшие с 26.12.2022.

Действие положений пунктов 8, 8.1, 8.2 части 2 статьи 3 Положения об администрации города Южно-Сахалинска, утвержденного решением городского Собрания города Южно-Сахалинска от 28.11.2012 № 704/42-12-4 (в редакции настоящего решения), распространяется на правоотношения, возникшие со 02.08.2022.

Действие положений пункта 13.1 части 2 статьи 3 Положения об администрации города Южно-Сахалинска, утвержденного решением городского Собрания города Южно-Сахалинска от 28.11.2012 № 704/42-12-4 (в редакции настоящего решения), распространяется на правоотношения, возникшие с 01.01.2022.

Мэр города Южно-Сахалинска С.А. НАДСАДИН
от 04.05.2023 г.

потребляемых при использовании и содержании общего имущества в многоквартирном доме, на оплату отведения сточных вод в целях содержания общего имущества в многоквартирном доме;”;

4) дополнить пунктом 8.2 следующего содержания:

“8.2) по предоставлению меры социальной поддержки педагогическому работнику, проживающему в городе и работающему в общеобразовательной организации, находящейся в ведении Сахалинской области, или общеобразовательной организации, находящейся в ведении органа местного самоуправления, расположенных в сельской местности на территории городского округа “Город Южно-Сахалинск”, с учетом членов его семьи в виде ежемесячной денежной компенсации на возмещение расходов, связанных с оплатой топлива и транспортных услуг по его доставке, при условии проживания в жилом помещении, не оборудованном центральным отоплением;”;

5) пункт 11 признать утратившим силу;

6) дополнить пунктом 13.1 следующего содержания:

“13.1) по предоставлению меры социальной поддержки педагогическому работнику, проживающему в сельской местности и работающему в общеобразовательной организации, находящейся в ведении Сахалинской области, или общеобразовательной организации, находящейся в ведении органа местного самоуправления, расположенных в сельской местности на территории городского округа “Город Южно-Сахалинск”, в виде ежемесячной денежной компенсации на возмещение расходов, связанных с наймом (поднайма) жилого помещения, в случае, если он не обеспечен жилым помещением специализированного жилищного фонда и не является нанимателем жилого помещения по договору социального найма или членом семьи нанимателя жилого помещения по договору социального найма либо собственником жилого помещения или членом семьи собственника жилого помещения;”.

2. Настоящее решение вступает в силу со дня опубликования в газете “Южно-Сахалинск сегодня”, за исключением положений, для которых настоящей частью установлены иные сроки вступления в силу.

Действие положений подпунктов “а”, “б” пункта 4 части 2 статьи 3 Положения об администрации города Южно-Сахалинска, утвержденного решением городского Собрания города Южно-Сахалинска от 28.11.2012 № 704/42-12-4 (в редакции настоящего решения), распространяется на правоотношения, возникшие с 28.03.2023.

Действие положений подпункта “ж” пункта 4 части 2 статьи 3 Положения об администрации города Южно-Сахалинска, утвержденного решением городского Собрания города Южно-Сахалинска от 28.11.2012 № 704/42-12-4 (в редакции настоящего решения), распространяется на правоотношения, возникшие с 26.12.2022.

Действие положений пунктов 8, 8.1, 8.2 части 2 статьи 3 Положения об администрации города Южно-Сахалинска, утвержденного решением городского Собрания города Южно-Сахалинска от 28.11.2012 № 704/42-12-4 (в редакции настоящего решения), распространяется на правоотношения, возникшие со 02.08.2022.

Действие положений пункта 13.1 части 2 статьи 3 Положения об администрации города Южно-Сахалинска, утвержденного решением городского Собрания города Южно-Сахалинска от 28.11.2012 № 704/42-12-4 (в редакции настоящего решения), распространяется на правоотношения, возникшие с 01.01.2022.

Мэр города Южно-Сахалинска С.А. НАДСАДИН
от 04.05.2023 г.

**АДМИНИСТРАЦИЯ ГОРОДА ЮЖНО-САХАЛИНСКА
ПОСТАНОВЛЕНИЕ**

от 17.05.2023 № 1403-па

**Об утверждении проекта “Внесение изменений
в проект межевания территории по объекту
“Комплексное развитие территории “Уюнь”.**

**Обеспечение инженерно-транспортной инфраструктурой жилого
комплекса”, утвержденный постановлением администрации
города Южно-Сахалинска от 29.04.2022 № 978-па”**

В соответствии со ст. 46 Градостроительного кодекса Российской Федерации, ст. 16 Федерального закона от 06.10.2003 № 131-ФЗ “Об общих принципах организации местного самоуправления в Российской Федерации”, ст. 18, 37 Устава городского округа “Город Южно-Сахалинск”, руководствуясь административным регламентом о предоставлении муниципальной услуги “Подготовка и утверждение документации по планировке территории на основании заявлений физических и юридических лиц”, утвержденным постановлением администрации города Южно-Сахалинска от 17.12.2018 № 3567-па, на основании обращения от 28.04.2023 № 2219 администрация города Южно-Сахалинска **постановляет:**

1. Утвердить проект “Внесение изменений в проект межевания территории по объекту “Комплексное развитие территории “Уюнь”. Обеспечение инженерно-транспортной инфраструктурой жилого комплекса”, утвержденный постановлением администрации города Южно-Сахалинска от 29.04.2022 № 978-па”, в составе: проект межевания территории. Основная часть (приложение).

2. Настоящее постановление вступает в силу после его официального опубликования.

3. Опубликовать настоящее постановление в газете “Южно-Сахалинск сегодня” и разместить на официальном сайте администрации города Южно-Сахалинска в течение 7 (семи) дней со дня принятия постановления.

4. Контроль за исполнением настоящего постановления возложить на директора Департамента архитектуры и градостроительства города Южно-Сахалинска (Ю.Д.М.).
Мэр города С.А. НАДСАДИН.

Приложение
Утвержден постановлением администрации города Южно-Сахалинска от 17.05.2023 № 1403-па

**Внесение изменений в проект межевания территории
по объекту “Комплексное развитие территории “Уюнь”.
Обеспечение инженерно-транспортной инфраструктурой жилого комплекса”,
утвержденный постановлением администрации города Южно-Сахалинска
от 29.04.2022 № 978-па**

ОСНОВНАЯ ЧАСТЬ ПРОЕКТА МЕЖЕВАНИЯ ТЕРРИТОРИИ
Южно-Сахалинск, 2023.

СОСТАВ ПРОЕКТА

№ п/п	Том	Шифр	Наименование
1	1	03/2023- ДПТ-ППТ	Основная часть проекта планировки территории
2	2	03/2023- ДПТ-ППТ	Материалы по обоснованию проекта планировки территории
3	3	03/2023- ДПТ-ПМТ	Основная часть проекта межевания территории
4	4	03/2023- ДПТ-ПМТ	Материалы по обоснованию проекта межевания территории

СОСТАВ ТОМА 1

Обозначение	Наименование
ТОМ 1	ПРОЕКТ МЕЖЕВАНИЯ ТЕРРИТОРИИ
РАЗДЕЛ 1	ГРАФИЧЕСКАЯ ЧАСТЬ: - Чертеж межевания территории. Этап 1
РАЗДЕЛ 2	Проект межевания территории. Текстовая часть

Раздел 1 "Проект межевания территории. Графическая часть"

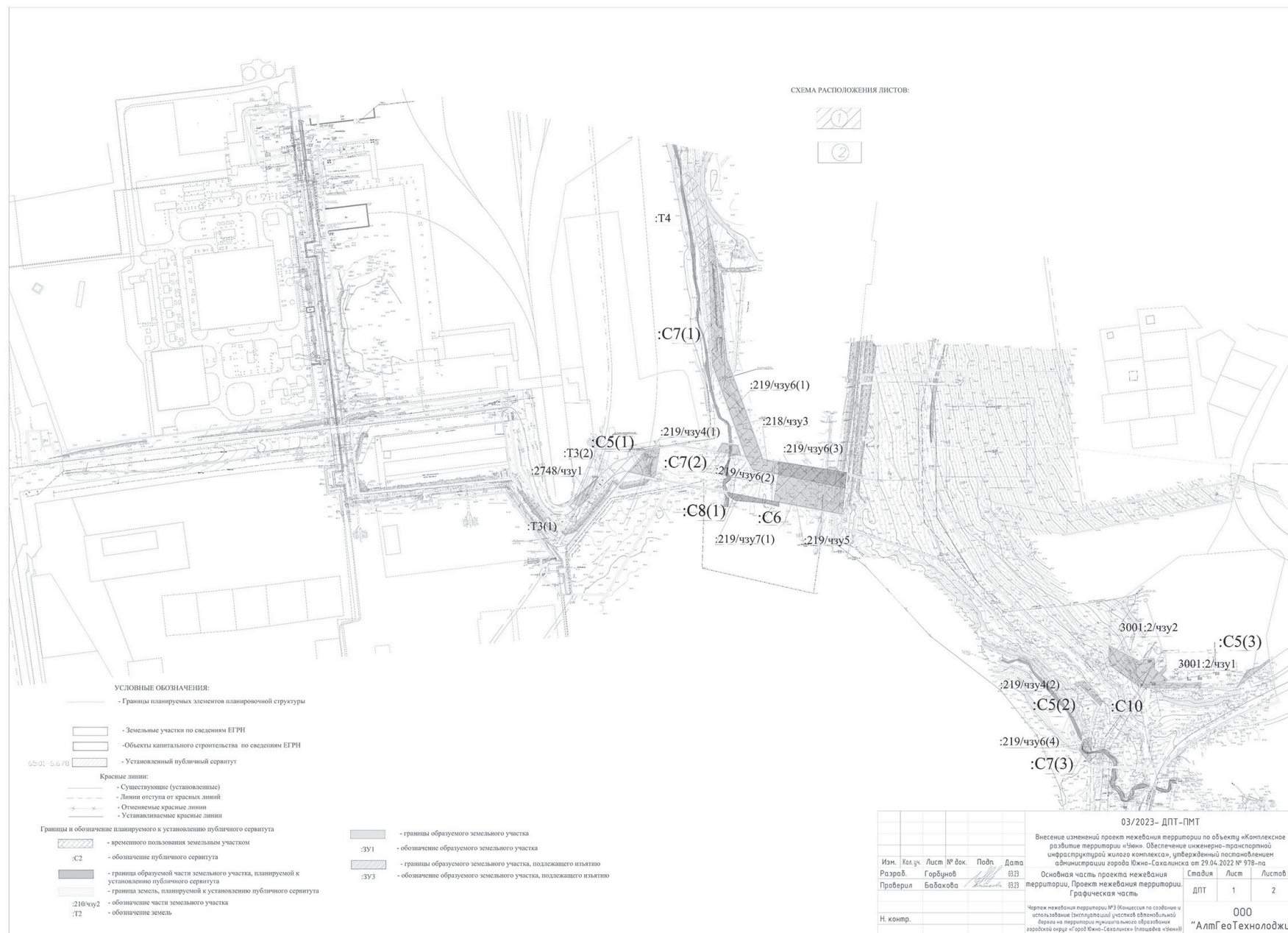

Начало приложения на стр. 44.

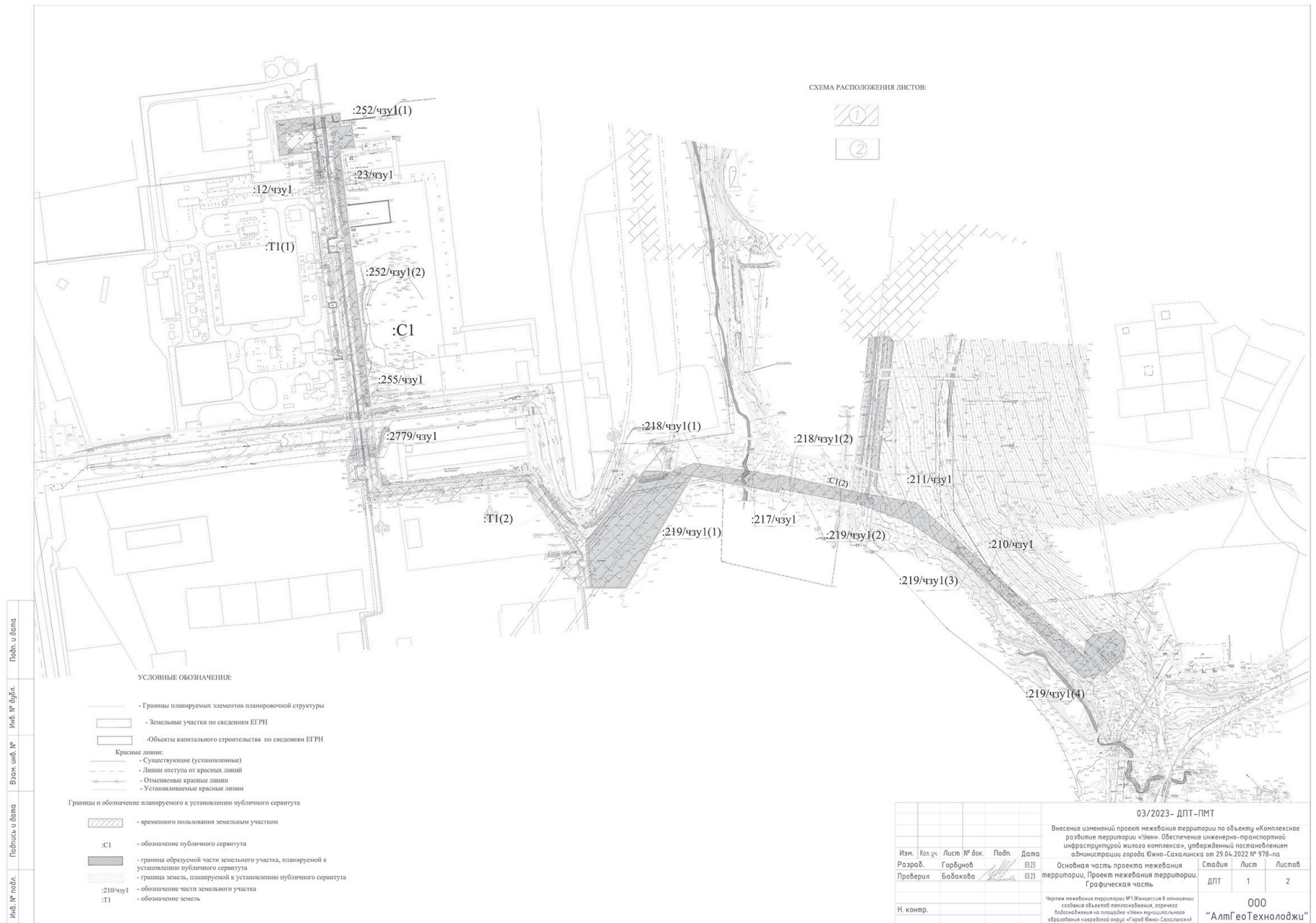

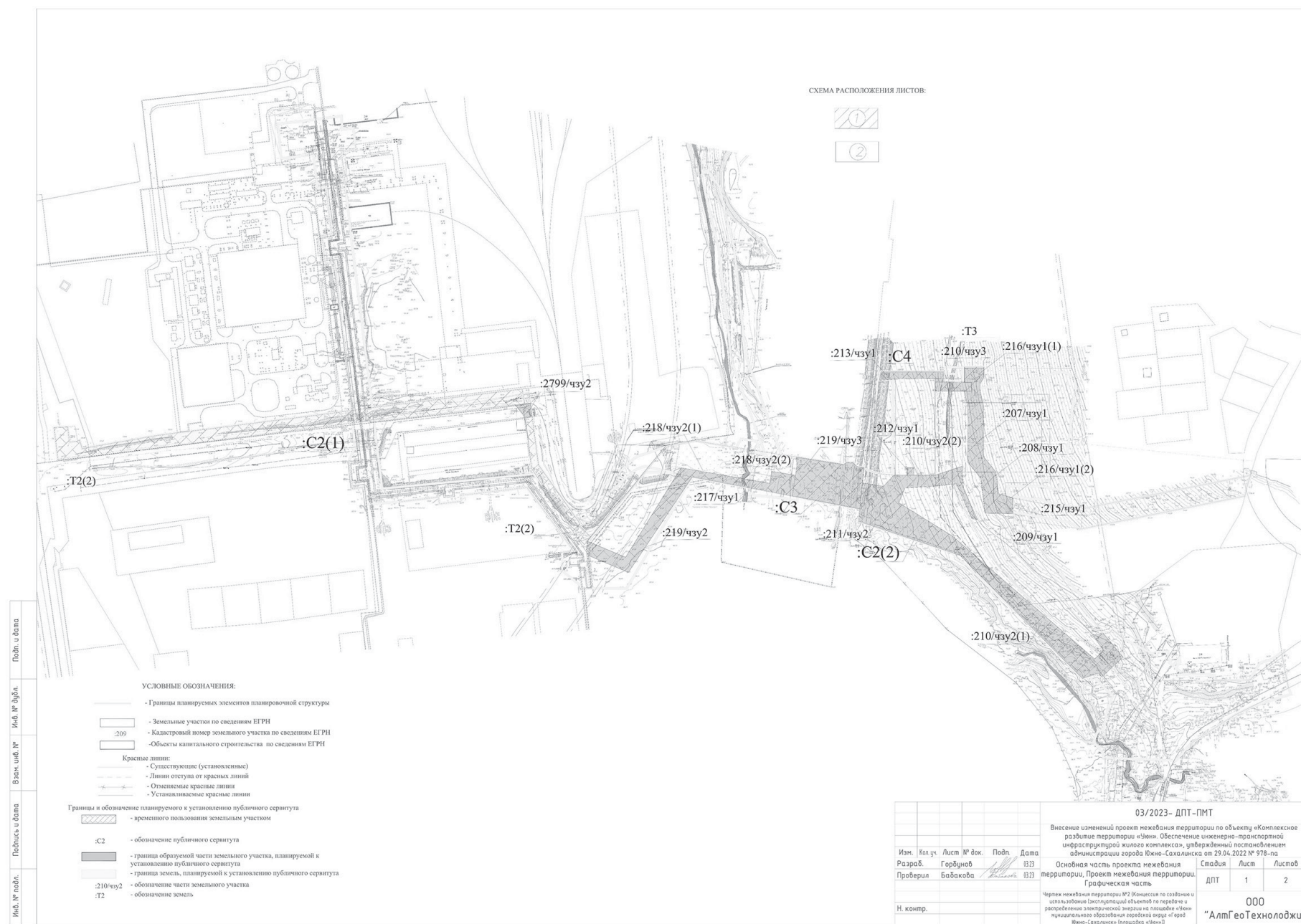

Начало приложения на стр. 44.

Раздел 2 "Проект межевания территории. Текстовая часть"

СОДЕРЖАНИЕ

1. Основные положения.
2. Цели и задачи проекта межевания территории.
3. основные проектные решения.
4. Перечень координат характерных точек образуемых земельных участков.
5. Сведения о границах территории, применительно к которой осуществляется подготовка проекта межевания, содержащие перечень координат характерных точек.
6. Вид разрешенного использования образуемых земельных участков, предназначенных для размещения линейных объектов и объектов капитального строительства, проектируемых в составе линейного объекта, а также существующих земельных участков, занятых линейными объектами и объектами капитального строительства, входящими в состав линейных объектов, в соответствии с проектом планировки территории.
 1. Основные положения.
Разработка проекта по внесению изменений в документацию по межеванию территории выполнена на основании Задания, утвержденного заказчиком.
Проект межевания территории подготовлен в соответствии с основными нормативными правовыми актами:
 - Градостроительный кодекс Российской Федерации;
 - Земельный кодекс Российской Федерации;
 - Федеральный закон от 13.07.2015 № 218-ФЗ "О государственном кадастре недвижимости";
 - приказ Федеральной службы государственной регистрации, кадастра и картографии от 10 ноября 2020 № П/0412 "Об утверждении классификатора видов разрешенного использования земельных участков".
 Подготовка проекта межевания территории выполнялась на топографической основе М 1:500. Топографическая основа выполнена АО "АВТОДОРПРОЕКТ" в 2021 году.
 2. Цели и задачи проекта межевания территории.
Целью внесения изменений в проект межевания является установление границы образуемого земельного участка, а также установление границ образуемых публичных сервитутов, необходимых для концессионных соглашений под объекты инженерной инфраструктуры и улично-дорожной сети.
В проекте межевания территории виды разрешенного использования земельных участков приняты строго в соответствии с Приказом Федеральной службы государственной регистрации, кадастра и картографии от 10 ноября 2020 № П/0412 "Об утверждении классификатора видов разрешенного использования земельных участков".
 3. Основные проектные решения.
В соответствии со ст. 11.2 Земельного кодекса Российской Федерации подготовка проектов межевания территории осуществлялась на основании устанавливаемой проектом планировки территории зон планируемого размещения линейных объектов.
Для подготовки проекта межевания территории использовались сведения Единого государственного реестра недвижимости.
Проект межевания территории подготовлен в системе координат, используемой для ведения Единого государственного реестра недвижимости на территории Сахалинской области МСК-65 (зона 1). Образование земельных участков при подготовке проекта межевания территории осуществляется внутри части границ кадастровых кварталов 65:01:0312005, 65:01:0313001, 65:01:0315001, 65:01:0000000, 65:01:0314001, ограниченной улицами: ул. Украинская - пер. Энергетиков.
В границах планируемых элементов планировочной структуры размещено, в соответствии с данными Росреестра расположено __ земельных участков.
В ходе строительства возможно и допускается оформление прав для дополнительных земельных участков.

Таблица 3.1. Сведения о существующих в границах проектирования земельных участках

№ п/п	Номер существующего земельного участка	Местоположение существующего земельного участка	Разрешенное использование	Площадь существующего земельного участка, кв. м
1.	65:01:0313001:221	Сахалинская обл., г. Южно-Сахалинск, ул. Украинская	Улично-дорожная сеть	13787
2.	65:01:0000000:2925	Сахалинская обл., г. Южно-Сахалинск	Земельные участки (территории) общего пользования	8175
3.	65:01:0314001:2	Сахалинская обл., г. Южно-Сахалинск, КЭЧ района № 7	Земельные участки (территории) общего пользования (код 12.0)	98159
4.	65:01:0000000:2926	Сахалинская обл., г. Южно-Сахалинск	Земельные участки (территории) общего пользования	2178
5.	65:01:0312005:20	Сахалинская обл., г. Южно-Сахалинск	Под существующую некапитальную платную автостоянку на 100 машиномест	3616
6.	65:01:0000000:2120	Сахалинская обл., г. Южно-Сахалинск, ул. Украинская	Улицы Украинская	79419
7.	65:01:0315002:6	Сахалинская обл., г. Южно-Сахалинск	Под существующий временный неспециализированный магазин, совмещенный с остановочным павильоном	182
8.	65:01:0315002:1465	Сахалинская обл., г. Южно-Сахалинск, ул. Карьерная	Земельные участки (территории) общего пользования (улица Карьерная)	13795
9.	65:01:0000000:2676	Сахалинская обл., городской округ "Город Южно-Сахалинск"	Трубопроводный транспорт	18687
10.	65:01:0312003:992	Сахалинская обл., г. Южно-Сахалинск, пер. Энергетиков	Предпринимательство	18397
11.	65:01:0312003:817	Сахалинская обл., г. Южно-Сахалинск, ул. Украинская, д. 26	Предпринимательство (код 4.0)	973
12.	65:01:0312003:813	Сахалинская обл., г. Южно-Сахалинск, ул. Украинская, д. 28а	Предпринимательство (код 4.0)	1201
13.	65:01:0312003:815	Сахалинская обл., г. Южно-Сахалинск, ул. Украинская, д. 30а	Предпринимательство (код 4.0)	1244
14.	65:01:0312003:812	Сахалинская обл., г. Южно-Сахалинск, ул. Украинская, д. 32а	Предпринимательство (код 4.0)	945
15.	65:01:0312003:995	Сахалинская обл., г. Южно-Сахалинск, Энергетиков пер.	Предпринимательство	8300
16.	65:01:0312003:818	Сахалинская обл., г. Южно-Сахалинск, ул. Украинская, д. 34а	Предпринимательство, код 4.0	733

17.	65:01:0000000:2102	Сахалинская обл., г. Южно-Сахалинск, от ГРП ТЭЦ-1 до распределительного газопровода Д-325 мм от ГРС "Троицкое"	Для размещения объекта "Газопровод от ГРП ТЭЦ-1 до распределительного газопровода Д-325 мм от ГРС "Троицкое" в составе объекта "Газификация котельных и строительство распределительных газопроводов в муниципальных образованиях"	8120
18.	65:01:0312005:978	Сахалинская обл., г. Южно-Сахалинск, ул. Украинская	Многоквартирный жилой дом	1482
19.	65:01:0312005:979	Российская Федерация, Сахалинская обл., г. Южно-Сахалинск, ул. Украинская	Улично-дорожная сеть	39
20.	65:01:0312003:999	Сахалинская обл., г. Южно-Сахалинск, пер. Энергетиков	Предпринимательство	27232
21.	65:01:0000000:2774	Сахалинская обл., городской округ "Город Южно-Сахалинск"	Трубопроводный транспорт	1658
22.	65:01:0000000:2775	Сахалинская обл., городской округ "Город Южно-Сахалинск"	Трубопроводный транспорт	61
23.	65:01:0000000:2748	Сахалинская обл., г. Южно-Сахалинск, пер. Украинский, д. 6в	Трубопроводный транспорт	1239
24.	65:01:0312005:69	Сахалинская обл., г. Южно-Сахалинск, пер. Энергетиков, 1/1	Под блок кооперативных гаражей	170
25.	65:01:0312004:252	Сахалинская обл., г. Южно-Сахалинск, пер. Энергетиков, д. 1	Для размещения электростанций, обслуживающих их сооружений и объектов - объекты Южно-Сахалинской ТЭЦ-1	462018
26.	65:01:0312004:23	Сахалинская обл., г. Южно-Сахалинск, пер. Энергетиков, д. 1	Коммунальное обслуживание	4442
27.	65:01:0312004:12	Сахалинская обл., г. Южно-Сахалинск, пер. Энергетиков, д. 1	Коммунальное обслуживание	30555
28.	65:01:0312004:255	Сахалинская обл., г. Южно-Сахалинск, пер. Энергетиков, д. 1	Для размещения электростанций, обслуживающих их сооружений и объектов - объекты Южно-Сахалинской ТЭЦ-1	10082
29.	65:01:0000000:1357	Сахалинская обл., г. Южно-Сахалинск, севернее водозабора на р. Уюновка	Земельные участки (территории) общего пользования (код 12.0)	37683
30.	65:01:0313001:2	Сахалинская обл., г. Южно-Сахалинск, ул. Украинская, д. 8, в северо-восточной части города, по северной стороне ул. Украинской	Под производственный лабораторный корпус по разработке биологических средств защиты с прилегающей территорией и водозабор	15116
31.	65:01:0313001:218	Сахалинская обл., г. Южно-Сахалинск, ул. Украинская	Коммунальное обслуживание	3174
32.	65:01:0313001:217	Сахалинская обл., г. Южно-Сахалинск, ул. Украинская	Коммунальное обслуживание	367
33.	65:01:0313001:216	Сахалинская обл., г. Южно-Сахалинск	Коммунальное обслуживание	5404
34.	65:01:0313001:215	Сахалинская обл., г. Южно-Сахалинск	Коммунальное обслуживание	2440
35.	65:01:0313001:214	Сахалинская обл., г. Южно-Сахалинск	Коммунальное обслуживание	2621
36.	65:01:0313001:213	Сахалинская обл., г. Южно-Сахалинск	Коммунальное обслуживание	1639
37.	65:01:0313001:212	Сахалинская обл., г. Южно-Сахалинск	Коммунальное обслуживание	3068
38.	65:01:0313001:211	Сахалинская обл., г. Южно-Сахалинск	Коммунальное обслуживание	4138
39.	65:01:0313001:210	Сахалинская обл., г. Южно-Сахалинск	Улично-дорожная сеть	10141
40.	65:01:0313001:209	Сахалинская обл., г. Южно-Сахалинск	Коммунальное обслуживание	2362
41.	65:01:0313001:208	Сахалинская обл., г. Южно-Сахалинск	Коммунальное обслуживание	1077
42.	65:01:0313001:207	Сахалинская обл., г. Южно-Сахалинск	Коммунальное обслуживание	4402

Таблица 3.2. Перечень и сведения о площади образуемых земельных участков, возможные способы их образования, виды разрешенного использования

Условные номера образуемых земельных участков	Местоположение образуемого земельного участка	Вид разрешенного использования образуемого земельного участка	Источник образования (исходные земельные участки и территории)		Площадь земельных участков (территорий), включаемых в состав образуемого земельного участка, кв. м	Площадь образуемого земельного участка, кв. м	Способ образования земельных участков
			кадастровый номер земельного участка (учетный номер кадастрового квартала)	площадь, кв. м			
1	2	3	4	5	6	7	8
:ЗУ1	Сахалинская обл., г. Южно-Сахалинск	Улично-дорожная сеть 12.0.1	65:01:0000000:2925	8175	8175	36800	Образование земельного участка путем объединения 6 земельных участков
			65:01:0000000:2926	2178	2178		
			65:01:0313001:221	13787	13787		
			65:01:0312005:979	39	39		
			65:01:0000000:3095	11880	11880		
:ЗУ2 Многочетный из 2 контуров	Сахалинская обл., г. Южно-Сахалинск	Улично-дорожная сеть 12.0.1	65:01:0312005	-	-	(1) 12,85 (2) 23,74 Итого: 37	Образование земельного участка из земель, государственность на которые не разграничена
			65:01:0312005:978	1482	35		
			65:01:0312005:978	1482	-		
			65:01:0312005:978	1482	-		
:ЗУ3 (подлежит изъятию)	Сахалинская обл., г. Южно-Сахалинск	Улично-дорожная сеть 12.0.1	65:01:0312005:978	1482	35	35	Образование земельного участка путем раздела
:ЗУ4	Российская Федерация, Сахалинская обл., г. Южно-Сахалинск, ул. Украинская	Многоквартирный жилой дом	65:01:0312005:978	1482	-	1447	Образование земельного участка путем раздела

Таблица 3.3. Сведения об образуемых земельных участках, которые будут отнесены к территориям общего пользования или имуществу общего пользования, в том числе в отношении которых предполагаются резервирование и (или) изъятие для государственных или муниципальных нужд

Условные номера образуемых земельных участков	Местоположение образуемого земельного участка	Вид разрешенного использования образуемого земельного участка	Источник образования (исходные земельные участки и территории)		Площадь земельных участков (территорий), включаемых в состав образуемого земельного участка, кв. м	Площадь образуемого земельного участка, кв. м	Способ образования земельных участков
			кадастровый номер земельного участка (учетный номер кадастрового квартала)	площадь, кв. м			
1	2	3	4	5	6	7	8
:ЗУ1	Сахалинская обл., г. Южно-Сахалинск	Улично-дорожная сеть 12.0.1	65:01:0000000:2925	8175	8175	36800	Образование земельного участка путем объединения 6 земельных участков
			65:01:0000000:2926	2178	2178		
			65:01:0313001:221	13787	13787		
			65:01:0312005:979	39	39		
			65:01:0000000:3095	11880	11880		
65:01:0315001:4	741	741					
:ЗУ2 Многоконтурный из 2 контуров	Сахалинская обл., г. Южно-Сахалинск	Улично-дорожная сеть 12.0.1	65:01:0312005	-	-	(1) 12,85	Образование земельного участка из земель, госсобственность на которые не разграничена
						(2) 23,74	
						Итого: 37	
:ЗУ3	Сахалинская обл., г. Южно-Сахалинск	Улично-дорожная сеть 12.0.1	65:01:0312005:978	1482	35	35	Образование земельного участка путем раздела

Целевое назначение лесов, вид (виды) разрешенного использования лесного участка, количественные и качественные характеристики лесного участка, сведения о нахождении лесного участка в границах особо защитных участков лесов (в случае, если подготовка проекта межевания территории осуществляется в целях определения местоположения границ образуемых и (или) изменяемых лесных участков): в границах образуемого земельного участка лесные участки отсутствуют.

Условные номера образуемых земельных участков, кадастровые номера или иные ранее присвоенные государственные учетные номера существующих земельных участков, в отношении которых предполагаются их резервирование и (или) изъятие для государственных или муниципальных нужд, их адреса или описание местоположения, перечень и адреса расположенных на таких земельных участках объектов недвижимого имущества (при наличии сведений о них в Едином государственном реестре недвижимости):

Условные номера образуемых земельных участков	Местоположение образуемого земельного участка	Вид разрешенного использования образуемого земельного участка	Источник образования (исходные земельные участки и территории)		Площадь образуемого земельного участка, кв. м	Способ образования земельных участков
			кадастровый номер земельного участка (учетный номер кадастрового квартала)	площадь, кв. м		
1	2	3	4	5	7	8
:ЗУ3 (подлежит изъятию)	Сахалинская обл., г. Южно-Сахалинск	Улично-дорожная сеть 12.0.1	65:01:0312005:978	1482	35	Образование земельного участка путем раздела

Перечень кадастровых номеров существующих земельных участков, на которых линейный объект может быть размещен на условиях сервитута, публичного сервитута, их адреса или описание местоположения, перечень и адреса расположенных на таких земельных участках объектов недвижимого имущества (при наличии сведений о них в Едином государственном реестре недвижимости):

Концессия в отношении создания объектов теплоснабжения, горячего водоснабжения на площадке "Уюн" муниципального образования "Городской округ "Город Южно-Сахалинск".

Публичный сервитут для строительства тепловых сетей:

Таблица 3.4. Перечень и сведения о площади устанавливаемых публичных сервитутов для строительства линейного объекта

№ п/п	Кадастровый номер земельного участка	Площадь части земельного участка, подлежащего обременению публичным сервитутом, кв. м	Вид разрешенного использования исходного земельного участка	Вид права
условный номер: С1				
1	65:01:0312004:252/чзу1	2649	Для размещения электростанций, обслуживающих их сооружений и объектов - объекты Южно-Сахалинской ТЭЦ-1	Аренда
2	65:01:0312004:23/чзу1	93	Коммунальное обслуживание	Аренда
3	65:01:0312004:12/чзу1	64	Коммунальное обслуживание	Аренда
4	65:01:0000000:2799/чзу1	277	трубопроводный транспорт	-
5	65:01:0312004:255/чзу1	51	Для размещения электростанций, обслуживающих их сооружений и объектов - объекты Южно-Сахалинской ТЭЦ-1	Аренда
6	65:01:0313001:219/чзу1	5886	Сельскохозяйственное использование	Частная собственность
7	65:01:0313001:218/чзу1	930	Коммунальное обслуживание	Аренда
8	65:01:0313001:211/чзу1	1399	Коммунальное обслуживание	Аренда
9	65:01:0313001:210/чзу1	2861	Улично-дорожная сеть	Аренда
10	65:01:0313001:217/чзу1	367	Коммунальное обслуживание	Аренда
11	65:01:0000000:T1	8666	-	-
Итого		23241	-	-

Таблица 3.5. Перечень объектов недвижимого имущества, расположенных в границах существующих земельных участков, на которых устанавливается публичный сервитут для строительства линейного объекта

№ п/п	Кадастровый номер земельного участка	Объект недвижимого имущества, расположенный в пределах земельного участка		
		кадастровый номер	наименование/назначение	адрес
1	65:01:0312004:252	65:01:0000000:2146	Сооружения трубопроводного транспорта	Сахалинская обл., г. Южно-Сахалинск, пер. Энергетиков, теплотрасса XI выходит с коллекторной ТЭЦ-1 пер. Энергетиков, 1 и проходит до ТК-1 ул. Энергетиков

	65:01:0000000:2148	7.7. Сооружения трубопроводного транспорта	Сахалинская обл., г. Южно-Сахалинск, теплотрасса XX от ТЭЦ-1 до с/х "Тепличный-2"	
	65:01:0000000:2212	сооружения коммунального хозяйства	Сахалинская обл., г. Южно-Сахалинск, теплотрасса VII 2Ду 800 от коллекторной № 1, тянется параллельно пер. Украинский до ул. Крайней до ТК-6	
	65:01:0312004:237	иное сооружение (автодороги и подъезды)	Сахалинская обл., г. Южно-Сахалинск, пер. Энергетиков, д. 1	
	65:01:0312004:241	7.1. Сооружения железнодорожного транспорта	Сахалинская обл., г. Южно-Сахалинск, пер. Энергетиков, д. 1	
	65:01:0312004:250	1.1. Сооружения электроэнергетики	Сахалинская обл., г. Южно-Сахалинск, пер. Энергетиков, д. 1	
2	65:01:0312004:23	65:01:0312004:250	1.1. Сооружения электроэнергетики	Сахалинская обл., г. Южно-Сахалинск, пер. Энергетиков, д. 1
3	65:01:0312004:12	65:01:0312004:250	1.1. Сооружения электроэнергетики	Сахалинская обл., г. Южно-Сахалинск, пер. Энергетиков, д. 1
	65:01:0313001:219	65:01:0000000:2148	7.7. Сооружения трубопроводного транспорта	Сахалинская обл., г. Южно-Сахалинск, теплотрасса XX от ТЭЦ-1 до с/х "Тепличный-2"

Установлен публичный сервитут постановлением администрации г. Южно-Сахалинска от 16.02.2023 № 460-па в целях складирования строительных и иных материалов, размещения временных или вспомогательных сооружений и (или) строительной техники.

Концессия по созданию и использованию (эксплуатации) объектов по передаче и распределению электрической энергии на площадке "Уюн" муниципального образования "Городской округ "Город Южно-Сахалинск" (площадка "Уюн").

Публичный сервитут для строительства объектов электросетевого хозяйства.

Таблица 3.6. Перечень и сведения о площади устанавливаемых публичных сервитутов для строительства линейного объекта

№ п/п	Кадастровый номер земельного участка	Площадь части земельного участка, подлежащего обременению публичным сервитутом, кв. м	Вид разрешенного использования исходного земельного участка	Вид права
условный номер: С2				
1	65:01:0000000:2799/чзу2	122	трубопроводный транспорт	Собственность не разграничена
2	65:01:0313001:219/чзу2	1483	Сельскохозяйственное использование	Частная собственность
3	65:01:0313001:218/чзу2	713	Коммунальное обслуживание	Аренда
4	65:01:0313001:211/чзу2	2895	Коммунальное обслуживание	Аренда
5	65:01:0313001:217/чзу1	242	Коммунальное обслуживание	Аренда
6	65:01:0313001:212/чзу1	43	Коммунальное обслуживание	Аренда
7	65:01:0313001:210/чзу2	3352	Улично-дорожная сеть	Аренда
8	65:01:0313001:221/чзу1	3559	Улично-дорожная сеть	Аренда
9	65:01:0000000:T2	6070	-	-
Итого		18479	-	-

Таблица 3.7. Перечень объектов недвижимого имущества, расположенных в границах существующих земельных участков, на которых устанавливается публичный сервитут для строительства линейного объекта

№ п/п	Кадастровый номер земельного участка	Объект недвижимого имущества, расположенный в пределах земельного участка		
		кадастровый номер	наименование/назначение	адрес
1	65:01:0313001:219	65:01:0000000:2148	7.7. Сооружения трубопроводного транспорта	Сахалинская обл., г. Южно-Сахалинск, теплотрасса XX от ТЭЦ-1 до с/х "Тепличный-2"

Таблица 3.8. Перечень и сведения о площади устанавливаемых публичных сервитутов для строительства линейного объекта

№ п/п	Кадастровый номер земельного участка	Площадь части земельного участка, подлежащего обременению публичным сервитутом, кв. м	Вид разрешенного использования исходного земельного участка	Вид права
условный номер: С3				
1	65:01:0313001:219/чзу3	2215	Сельскохозяйственное использование	Частная собственность
Итого		2215	-	-

Установлен публичный сервитут постановлением администрации г. Южно-Сахалинска от 21.09.2022 № 211-па в целях размещения объектов электросетевого хозяйства, необходимых для организации электроснабжения населения.

Публичный сервитут для строительства объектов водоотведения.

Таблица 3.9. Перечень и сведения о площади устанавливаемых публичных сервитутов для строительства линейного объекта

№ п/п	Кадастровый номер земельного участка	Площадь части земельного участка, подлежащего обременению публичным сервитутом, кв. м	Вид разрешенного использования исходного земельного участка	Вид права
условный номер: С4				
1	65:01:0313001:213	405	Коммунальное обслуживание	Аренда
2	65:01:0313001:210	319	Улично-дорожная сеть	Аренда
	65:01:0313001:216	370	Коммунальное обслуживание	Аренда
	65:01:0313001:215	114	Коммунальное обслуживание	Аренда
	65:01:0313001:207	915	Коммунальное обслуживание	Аренда
	65:01:0313001:208	193	Коммунальное обслуживание	Аренда
	65:01:0313001:209	409	Коммунальное обслуживание	Аренда
	65:01:0313001:T3	19	-	-
Итого		2744	-	-

Концессия по созданию и использованию (эксплуатации) участков автомобильной дороги на территории муниципального образования "Городской округ "Город Южно-Сахалинск" (площадка "Уюн").

Публичный сервитут для устройства пересечений автомобильных дорог или примыканий автомобильных дорог.

Начало приложения на стр. 44.

Таблица 3.10. Перечень и сведения о площади устанавливаемых публичных сервитутов для строительства линейного объекта

№ п/п	Кадастровый номер земельного участка	Площадь части земельного участка, подлежащего обременению публичным сервитутом, кв. м	Вид разрешенного использования исходного земельного участка	Вид права
условный номер: С5				
1	65:01:0000000:2748/чзу1	175	Трубопроводный транспорт	Собственность не разграничена
2	65:01:0313001:219/чзу4	529	Сельскохозяйственное использование	Частная собственность
3	65:01:0313001:2/чзу1	112	Под производственный лабораторный корпус по наработке биологических средств защиты с прилегающей территорией и водозабор	Собственность Российской Федерации
4	65:01:0000000:Т3	495	-	-
Итого		1311	-	-

Таблица 3.11. Перечень объектов недвижимого имущества, расположенных в границах существующих земельных участков, на которых устанавливается публичный сервитут для строительства линейного объекта

№ п/п	Кадастровый номер земельного участка	Объект недвижимого имущества, расположенный в пределах земельного участка		
		кадастровый номер	наименование/назначение	адрес
1	65:01:0313001:219	65:01:0000000:2148	7.7. Сооружения трубопроводного транспорта	Сахалинская обл., г. Южно-Сахалинск, теплотрасса XX от ТЭЦ-1 до с/х "Тепличный-2"
2	65:01:0000000:2748	65:01:0000000:3006	7.7. Сооружения трубопроводного транспорта	Сахалинская обл., г. Южно-Сахалинск
3	65:01:0313001:2	65:01:0313001:197	10) сооружения коммунального хозяйства	Российская Федерация, Сахалинская обл., г. Южно-Сахалинск, ул. Украинская, в северо-восточной части города, по северной стороне ул. Украинской
		65:01:0313001:195	10) сооружения коммунального хозяйства	Российская Федерация, Сахалинская обл., г. Южно-Сахалинск, ул. Украинская, в северо-восточной части города, по северной стороне ул. Украинской
		65:01:0313001:196	10) сооружения коммунального хозяйства	Российская Федерация, Сахалинская обл., г. Южно-Сахалинск, ул. Украинская, в северо-восточной части города, по северной стороне ул. Украинской

Таблица 3.12. Перечень и сведения о площади устанавливаемых публичных сервитутов для строительства линейного объекта

№ п/п	Кадастровый номер земельного участка	Площадь части земельного участка, подлежащего обременению публичным сервитутом, кв. м	Вид разрешенного использования исходного земельного участка	Вид права
условный номер: С6				
1	65:01:0313001:219/чзу5	2216	Сельскохозяйственное использование	Частная собственность
Итого		2216	-	-

Таблица 3.13. Перечень объектов недвижимого имущества, расположенных в границах существующих земельных участков, на которых устанавливается публичный сервитут для строительства линейного объекта

№ п/п	Кадастровый номер земельного участка	Объект недвижимого имущества, расположенный в пределах земельного участка		
		кадастровый номер	наименование/назначение	адрес
1	65:01:0313001:219	65:01:0000000:2148	7.7. Сооружения трубопроводного транспорта	Сахалинская обл., г. Южно-Сахалинск, теплотрасса XX от ТЭЦ-1 до с/х "Тепличный-2"

Таблица 3.14. Перечень и сведения о площади устанавливаемых публичных сервитутов для строительства линейного объекта

№ п/п	Кадастровый номер земельного участка	Площадь части земельного участка, подлежащего обременению публичным сервитутом, кв. м	Вид разрешенного использования исходного земельного участка	Вид права
условный номер: С8				
8	65:01:0313001:219	194	Сельскохозяйственное использование	Частная собственность
Итого		194	-	-

Таблица 3.15. Перечень объектов недвижимого имущества, расположенных в границах существующих земельных участков, на которых устанавливается публичный сервитут для строительства линейного объекта

№ п/п	Кадастровый номер земельного участка	Объект недвижимого имущества, расположенный в пределах земельного участка		
		кадастровый номер	наименование/назначение	адрес
1	65:01:0313001:219	65:01:0000000:2148	7.7. Сооружения трубопроводного транспорта	Сахалинская обл., г. Южно-Сахалинск, теплотрасса XX от ТЭЦ-1 до с/х "Тепличный-2"

Публичный сервитут для строительства сетей водоотведения.

Таблица 3.16. Перечень и сведения о площади устанавливаемых публичных сервитутов для строительства линейного объекта

№ п/п	Кадастровый номер земельного участка	Площадь части земельного участка, подлежащего обременению публичным сервитутом, кв. м	Вид разрешенного использования исходного земельного участка	Вид права
условный номер: С7				
1	65:01:0313001:219/чзу6	3332	Сельскохозяйственное использование	Частная собственность
2	65:01:0313001:218/чзу3	277	Коммунальное обслуживание	Аренда
3	65:01:0000000:Т4	1193	-	-
Итого		4802	-	-

Таблица 3.17. Перечень объектов недвижимого имущества, расположенных в границах существующих земельных участков, на которых устанавливается публичный сервитут для строительства линейного объекта

№ п/п	Кадастровый номер земельного участка	Объект недвижимого имущества, расположенный в пределах земельного участка		
		кадастровый номер	наименование/назначение	адрес
1	65:01:0313001:219	65:01:0000000:2148	7.7. сооружения трубопроводного транспорта	Сахалинская обл., г. Южно-Сахалинск, теплотрасса XX от ТЭЦ-1 до с/х "Тепличный-2"

Постановлением от 30.08.2022 № 2051-па и постановлением от 21.09.2022 № 2310-па установлен публичный сервитут в целях устройства пересечения автомобильных дорог с автомобильными дорогами и примыканий автомобильных дорог к другим автомобильным дорогам

Публичный сервитут для строительства сетей теплоснабжения.

Таблица 3.18. Перечень и сведения о площади устанавливаемых публичных сервитутов для строительства линейного объекта

№ п/п	Кадастровый номер земельного участка	Площадь части земельного участка, подлежащего обременению публичным сервитутом, кв. м	Вид разрешенного использования исходного земельного участка	Вид права
условный номер: С10				
1	65:01:0313001:2/чзу2	1161	Под производственный лабораторный корпус по наработке биологических средств защиты с прилегающей территорией и водозабор	Собственность Российской Федерации
Итого		1161	-	-

Таблица 3.19. Перечень объектов недвижимого имущества, расположенных в границах существующих земельных участков, на которых устанавливается публичный сервитут для строительства линейного объекта

№ п/п	Кадастровый номер земельного участка	Объект недвижимого имущества, расположенный в пределах земельного участка		
		кадастровый номер	наименование/назначение	адрес
1	65:01:0313001:2	65:01:0313001:197	10) сооружения коммунального хозяйства	Российская Федерация, Сахалинская обл., г. Южно-Сахалинск, ул. Украинская, в северо-восточной части города, по северной стороне ул. Украинской
		65:01:0313001:195	10) сооружения коммунального хозяйства	Российская Федерация, Сахалинская обл., г. Южно-Сахалинск, ул. Украинская, в северо-восточной части города, по северной стороне ул. Украинской
		65:01:0313001:196	10) сооружения коммунального хозяйства	Российская Федерация, Сахалинская обл., г. Южно-Сахалинск, ул. Украинская, в северо-восточной части города, по северной стороне ул. Украинской

Сведения об отнесении образуемого земельного участка к определенной категории земель (в том числе в случае, если земельный участок в связи с размещением линейного объекта подлежит отнесению к определенной категории земель в силу закона без необходимости принятия решения о переводе земельного участка из состава земель этой категории в другую) или сведения о необходимости перевода земельного участка из состава земель одной категории в другую: в проекте межевания территории не предусмотрен перевод земельного участка из состава земель одной категории в другую. образуемый земельный участок будет иметь категорию "Земли населенных пунктов".

4. Перечень координат характерных точек образуемых земельных участков и публичных сервитутов.

Система координат: МСК-65 (зона 1).

Перечень координат характерных точек образуемого земельного участка.

Таблица 4.1

Условный номер земельного участка :ЗУ1			
Площадь земельного участка 36800 м ²			
Обозначение характерных точек границы	Координаты, м		
	X	Y	
1	2	3	
n26	689174,82	1302143,74	
n27	689163,75	1302145,22	
n28	689163,24	1302141,40	
n29	689161,69	1302130,02	
n30	689155,65	1302083,71	
n31	689161,69	1302085,81	
n32	689173,29	1302089,85	
n33	689177,44	1302090,72	
n34	689183,63	1302092,03	
n35	689190,00	1302095,28	
n36	689197,51	1302095,80	
n37	689201,68	1302096,09	
n38	689211,47	1302091,90	
n39	689244,92	1302077,63	
n40	689249,92	1302075,33	
n41	689294,62	1302055,62	
n42	689372,51	1302046,09	
n43	689376,32	1302052,60	
n44	689385,51	1302047,58	
n45	689401,10	1302046,11	
n46	689409,09	1302088,67	
n47	689405,93	1302089,18	
n48	689403,94	1302089,40	
n49	689400,50	1302094,01	
n50	689401,02	1302098,57	
n51	689410,32	1302175,96	
n52	689419,33	1302248,40	
n53	689424,15	1302294,33	
n54	689429,62	1302360,36	
n55	689438,87	1302450,87	
n56	689440,74	1302481,83	
n57	689440,13	1302505,88	
n58	689401,59	1302503,80	
n59	689387,87	1302505,15	
n60	689387,87	1302503,08	
n61	689377,59	1302392,74	

Условный номер земельного участка :ЗУ2			
Площадь земельного участка 37 м ²			
Обозначение характерных точек границы	Координаты, м		
	X	Y	
1	2	3	
n62	689377,22	1302388,76	
n63	689365,35	1302261,28	
n64	689364,56	1302253,23	
n65	689363,13	1302237,49	
n66	689362,88	1302234,64	
n67	689365,98	1302231,39	
n68	689355,63	1302150,09	
n69	689348,55	1302141,70	
n70	689346,75	1302125,81	
n71	689248,31	1302137,68	
n72	689247,81	1302134,01	
n26	689174,82	1302143,74	

Условный номер земельного участка :ЗУ2(1)			
Обозначение характерных точек границы	Координаты, м		
	X	Y	
1	2	3	
n1	689197,51	1302095,80	
n2	689203,13	1302093,51	
n3	689206,85	1302093,35	
n4	689211,47	1302091,90	
n5	689201,68	1302096,09	
n1	689197,51	1302095,80	

Условный номер земельного участка :ЗУ2(2)			
Обозначение характерных точек границы	Координаты, м		
	X	Y	
1	2	3	
n19	689177,44	1302090,72	
n20	689173,29	1302089,85	
n21	689161,69	1302085,81	
n22	689155,65	1302083,71	
n23	689155,35	1302081,55	
n24	689162,92	1302085,71	
n25	689173,69	1302088,40	
n19	689177,44	1302090,72	

Условный номер земельного участка :ЗУ3			
Площадь земельного участка 35 м ²			
Обозначение характерных точек границы	Координаты, м		
	X	Y	
1	2	3	
n6	689177,44	1302090,72	
n7	689183,63	1302092,03	

н8	689190,00	1302095,28
н9	689197,51	1302095,80
н10	689203,13	1302093,51
н11	689199,74	1302093,65
н12	689199,31	1302094,45
н13	689190,82	1302094,17
н14	689189,77	1302093,94
н15	689183,81	1302090,88
н16	689183,96	1302090,32
н17	689174,98	1302088,72
н18	689173,69	1302088,40
н6	689177,44	1302090,72
Условный номер земельного участка :ЗУ4		
Площадь земельного участка 1447 м ²		
Обозначение характеристик точек границы	Координаты, м	
	Х	У
1	2	3
н73	689173,69	1302088,40

н74	689167,38	1302084,50
н75	689165,25	1302062,20
н76	689171,48	1302061,02
н77	689183,92	1302059,29
н78	689196,39	1302057,70
н79	689207,66	1302059,02
н80	689210,65	1302058,84
н81	689212,93	1302089,51
н82	689203,13	1302093,51
н83	689199,74	1302093,65
н84	689199,31	1302094,45
н85	689190,82	1302094,17
н86	689189,77	1302093,94
н87	689183,81	1302090,88
н88	689183,96	1302090,32
н89	689174,98	1302088,72
н73	689173,69	1302088,40

н62	689712,69	1302591,40
н63	689715,51	1302599,80
н64	689712,17	1302602,93
н65	689729,94	1302621,94
н66	689751,04	1302604,26
н67	689750,33	1302598,84
н68	689749,78	1302594,73
н69	689735,87	1302604,55
н70	689728,20	1302596,52
н71	689838,44	1302469,07
н72	689867,95	1302421,27
н73	689881,33	1302426,62
н74	689883,01	1302454,47
н75	689885,04	1302472,78
н76	689853,99	1302486,62
н77	689853,05	1302491,81
н78	689859,62	1302488,78
н79	689880,07	1302479,35
н80	689895,68	1302478,17
н46	689898,47	1302478,16

н4	689899,87	1302198,17
н5	689900,61	1302194,40
н6	689900,18	1302192,27
н7	689899,56	1302190,14
н8	689898,74	1302188,11
н9	689897,74	1302186,15
н10	689896,56	1302184,29
н11	689895,23	1302182,55
н12	689865,30	1302149,07
н13	689871,25	1302143,73
н14	689907,30	1302184,04
н15	689908,26	1302185,29
н16	689909,12	1302186,62
н17	689909,86	1302188,02
н18	689910,47	1302189,49
н19	689910,92	1302191,00
н20	689911,25	1302192,55
н21	689918,53	1302213,79
н1	689920,67	1302224,86

Перечень координат характерных точек устанавливаемых публичных сервитутов. Таблица 4.2

Условный номер С1		
Площадь земельного участка 23241 м ²		
Обозначение характеристик точек границы	Координаты, м	
	Х	У
1	2	3
н1	689881,63	1302286,46
н2	689891,18	1302236,40
н3	689890,09	1302235,67
н4	689791,60	1302177,83
н5	689791,59	1302146,75
н6	689791,08	1302140,22
н7	689807,16	1302120,05
н8	689823,78	1302120,04
н9	689825,06	1302130,35
н10	689881,89	1302088,55
н11	689874,78	1302029,28
н12	689869,44	1302029,67
н13	689867,12	1302010,18
н14	689873,13	1302009,35
н15	689869,01	1301974,28
н16	689866,57	1301944,72
н17	689882,24	1301943,35
н18	689880,47	1301932,19
н19	689905,61	1301929,25
н20	689917,98	1301934,62
н21	689950,40	1301931,17
н22	689952,35	1301931,47
н23	690082,94	1301916,51
н24	690082,29	1301907,91
н25	690107,06	1301905,08
н26	690108,54	1301913,68
н27	690143,01	1301909,47
н28	690150,83	1301908,51
н29	690149,91	1301900,93
н30	690158,25	1301899,92
н31	690179,51	1301897,34
н32	690176,14	1301868,53
н33	690207,11	1301865,55
н34	690211,04	1301899,08
н35	690214,17	1301922,59
н36	690202,10	1301923,11
н37	690203,24	1301933,04
н38	690183,81	1301935,58
н39	690182,19	1301922,39
н40	690161,14	1301924,83
н41	690095,09	1301932,50
н42	690027,58	1301940,95
н43	689880,67	1301958,92
н44	689893,51	1302094,82
н45	689833,58	1302142,67
н46	689837,13	1302145,64
н47	689895,38	1302194,41
н48	689895,40	1302206,60
н49	689894,59	1302217,42
н50	689902,58	1302238,81
н51	689895,39	1302288,85
н52	689890,94	1302314,43
н53	689892,05	1302314,59
н54	689876,01	1302387,76
н55	689867,39	1302436,32
н56	689800,07	1302510,51
н57	689765,80	1302547,61
н58	689730,81	1302585,49
н59	689744,05	1302588,01
н60	689749,78	1302594,73
н61	689751,81	1302610,10
н62	689754,58	1302612,38
н63	689746,56	1302622,15
н64	689729,94	1302621,94
н65	689714,29	1302605,19
н66	689717,85	1302601,38
н67	689709,93	1302594,28
н68	689712,69	1302591,40
н69	689710,77	1302585,66
н70	689711,33	1302525,43
н71	689823,57	1302468,62

н72	689846,19	1302435,54
н73	689852,43	1302422,90
н74	689865,86	1302386,71
н75	689879,66	1302314,59
н76	689876,96	1302314,13
н77	689877,35	1302311,88
н78	689876,80	1302311,78
н1	689881,63	1302286,46
Условный номер :С2		
Площадь земельного участка 18479 м ²		
Обозначение характеристик точек границы	Координаты, м	
	Х	У
1	2	3
:С2(1)		
н1	689892,71	1302328,81
н2	689874,08	1302326,02
н3	689876,80	1302311,78
н4	689881,63	1302286,46
н5	689891,18	1302236,40
н6	689805,79	1302179,24
н7	689820,80	1302143,91
н8	689898,97	1302092,59
н9	689936,83	1302087,92
н10	689946,33	1302085,67
н11	689955,82	1302077,94
н12	689949,28	1302024,89
н13	689941,95	1301963,30
н14	689941,00	1301955,33
н15	689941,46	1301947,54
н16	689910,41	1301704,43
н17	689906,35	1301668,74
н18	689935,47	1301665,26
н19	689935,96	1301677,45
н20	689922,30	1301679,04
н21	689923,40	1301686,37
н22	689924,19	1301688,11
н23	689916,44	1301690,51
н24	689918,59	1301701,32
н25	689928,16	1301756,03
н26	689930,78	1301775,62
н27	689932,17	1301786,56
н28	689933,61	1301798,75
н29	689949,49	1301923,22
н30	689950,40	1301931,17
н31	689952,68	1301945,19
н32	689969,98	1302084,21
н33	689961,53	1302085,66
н34	689956,89	1302086,64
н35	689957,49	1302091,53
н36	689901,88	1302098,84
н37	689851,03	1302134,93
н38	689846,96	1302136,25
н39	689837,13	1302145,64
н40	689833,58	1302142,67
н41	689819,32	1302176,83
н42	689899,35	1302226,42
н43	689885,53	1302305,76
н44	689896,22	1302307,63
н1	689892,71	1302328,81
:С2(2)		
н46	689898,47	1302478,16
н47	689900,82	1302478,17
н48	689892,75	1302453,81
н49	689892,74	1302434,94
н50	689899,58	1302434,94
н51	689899,58	1302428,71
н52	689892,74	1302428,71
н53	689892,73	1302418,28
н54	689892,86	1302416,87
н55	689882,75	1302407,63
н56	689885,78	1302388,78
н57	689862,57	1302386,37
н58	689851,47	1302385,21
н59	689823,57	1302468,62
н60	689821,14	1302475,88
н61	689710,77	1302585,66

н81	689432,95	1302505,50
н82	689433,41	1302486,31
н83	689430,99	1302451,67
н84	689424,00	1302393,73
н85	689395,95	1302138,64
н86	689405,67	1302137,27
н87	689410,32	1302175,95
н88	689419,33	1302248,40
н89	689424,15	1302294,33
н90	689429,62	1302360,36
н91	689432,43	1302388,80
н92	689438,87	1302450,88
н93	689440,74	1302481,83
н94	689440,13	1302505,89
н81	689432,95	1302505,50
Условный номер С3		
Площадь 2215 м ²		
Обозначение характеристик точек границы	Координаты, м	
	Х	У
1	2	3
н1	689909,13	1302329,45
н2	689902,39	1302371,98
н3	689904,41	1302374,69
н4	689903,92	1302380,67
н5	689900,56	1302383,53
н6	689899,50	1302390,20
н7	689885,85	1302388,78
н8	689862,57	1302386,36
н9	689874,08	1302326,02
н10	689902,01	1302330,21
н1	689909,13	1302329,45
Условный номер С4		
Площадь земельного участка 2744 м ²		
Обозначение характеристик точек границы	Координаты, м	
	Х	У
1	2	3
н1	689985,62	1302405,38
н2	689985,64	1302461,78
н3	689976,26	1302461,78
н4	689976,14	1302469,49
н5	689975,98	1302479,92
н6	689989,69	1302479,86
н7	689989,69	1302497,38
н8	689980,52	1302497,39
н9	689974,47	1302493,92
н10	689968,90	1302493,95
н11	689955,62	1302496,93
н12	689909,61	1302496,89
н13	689895,69	1302508,09
н14	689876,18	1302510,46
н15	689872,38	1302523,30
н16	689858,43	1302523,40
н17	689858,82	1302498,46
н18	689890,04	1302494,67
н19	689904,68	1302482,89
н20	689953,98	1302482,92
н21	689967,33	1302479,95
н22	689968,04	1302479,95
н23	689967,98	1302453,78
н24	689976,29	1302453,77
н25	689979,38	1302453,77
н26	689978,87	1302418,26
н27	689977,81	1302403,75
н28	689977,83	1302403,75
н1	689985,62	1302405,38
Условный номер С5		
Площадь 1311 м ²		
Обозначение характеристик точек границы	Координаты, м	
	Х	У
1	2	3
:С5(1)		
н1	689920,67	1302224,86
н		

Начало приложения на стр. 44.

н3	689881,63	1302286,46
н4	689876,80	1302311,78
н5	689873,21	1302330,58
н6	689869,42	1302330,23
н7	689871,86	1302320,45
н8	689873,57	1302305,20
н9	689874,66	1302291,93
н1	689878,66	1302285,59
Условный номер :С10		
Площадь 1161 м²		
Обозначение харак- терных точек границы	Координаты, м	
	Х	У
1	2	3
н79	689746,56	1302622,15
н80	689730,86	1302652,34

н81	689734,59	1302652,26
н82	689734,78	1302662,25
н83	689725,77	1302662,43
н84	689722,28	1302666,67
н85	689729,44	1302672,70
н86	689725,05	1302672,86
н87	689720,43	1302668,97
н88	689716,53	1302673,74
н89	689713,46	1302671,24
н90	689713,60	1302703,75
н91	689709,08	1302703,77
н92	689708,80	1302662,45
н93	689709,34	1302649,66
н94	689729,94	1302621,94
н79	689746,56	1302622,15

5. Сведения о границах территории, применительно к которой осуществляется подготовка проекта межевания, содержащие перечень координат характерных точек.

Таблица 5.2

Перечень координат характерных точек границ территории, применительно к которой осуществляется подготовка проекта межевания (в системе координат, используемой для ведения Единого государственного реестра недвижимости)

Обозначение харак- терных точек границы	Координаты, м	
	Х	У
1	2	3
Контур 1		
н1	689892,60	1302735,92
н2	689862,78	1302585,77
н3	689868,83	1302552,98
н4	689871,46	1302548,70
н5	689871,35	1302539,32
н6	689874,52	1302522,16
н7	689875,69	1302519,28
н8	689875,70	1302545,96
н9	689875,83	1302551,41
н10	689877,55	1302557,58
н11	689880,13	1302561,72
н12	689880,03	1302562,26
н13	689880,06	1302563,16
н14	689880,49	1302564,39
н15	689881,15	1302565,22
н16	689881,95	1302565,78
н17	689882,76	1302566,09
н18	689885,77	1302566,53
н19	689887,51	1302567,42
н20	689889,81	1302568,28
н21	689893,16	1302569,01
н22	689901,01	1302569,17
н23	689904,99	1302570,17
н24	689918,93	1302572,73
н25	689935,16	1302574,65
н26	689957,71	1302577,25
н27	689965,65	1302578,77
н28	689968,23	1302579,25
н29	689970,86	1302579,70
н30	689973,30	1302579,69
н31	689976,61	1302578,93
н32	689979,61	1302577,30
н33	689981,11	1302575,97
н34	689982,69	1302574,06
н35	689984,04	1302571,58
н36	689984,90	1302568,83
н37	689985,15	1302565,39
н38	689984,43	1302561,63
н39	689980,46	1302549,14
н40	689977,70	1302533,15
н41	689977,69	1302495,76
н42	689980,52	1302497,39
н43	689989,69	1302497,38
н44	689989,69	1302479,86
н45	689978,27	1302479,91
н46	689978,07	1302478,50
н47	689989,08	1302478,42
н48	689989,81	1302462,37
н49	689983,82	1302462,10
н50	689983,35	1302472,46
н51	689976,71	1302472,50
н52	689978,08	1302461,78
н53	689985,64	1302461,78
н54	689985,62	1302405,38
н55	689977,83	1302403,75
н56	689977,81	1302403,75
н57	689978,71	1302416,09
н58	689977,83	1302416,94
н59	689971,15	1302408,63
н60	689964,64	1302405,16
н61	689957,93	1302404,00
н62	689906,43	1302404,02
н63	689902,00	1302404,51
н64	689898,92	1302405,48
н65	689895,84	1302407,05
н66	689894,19	1302408,21
н67	689894,13	1302403,72

н68	689898,63	1302390,12
н69	689899,50	1302390,20
н70	689900,55	1302383,53
н71	689903,93	1302380,67
н72	689904,41	1302374,69
н73	689902,39	1302371,98
н74	689909,13	1302329,45
н75	689911,25	1302316,12
н76	689999,21	1302284,44
н77	690096,31	1302273,78
н78	690150,73	1302260,72
н79	690165,43	1302249,86
н80	690161,26	1302244,22
н81	690094,07	1302260,33
н82	689994,73	1302271,58
н83	689913,67	1302300,84
н84	689910,42	1302302,73
н85	689913,32	1302292,95
н86	689914,89	1302293,16
н87	689914,35	1302296,57
н88	689923,20	1302294,04
н89	689925,35	1302280,21
н90	689917,65	1302275,79
н91	689923,44	1302239,23
н92	689920,67	1302224,86
н93	689918,53	1302213,79
н94	689911,25	1302192,55
н95	689910,92	1302191,00
н96	689910,47	1302189,49
н97	689909,86	1302188,02
н98	689909,12	1302186,62
н99	689908,27	1302185,28
н100	689907,30	1302184,04
н101	689871,26	1302143,73
н102	689865,31	1302149,07
н103	689895,24	1302182,55
н104	689896,57	1302184,29
н105	689897,75	1302186,15
н106	689898,74	1302188,11
н107	689899,57	1302190,14
н108	689900,19	1302192,27
н109	689900,62	1302194,40
н110	689899,88	1302198,17
н111	689895,13	1302218,88
н112	689894,59	1302217,42
н113	689895,40	1302206,60
н114	689895,38	1302194,41
н115	689837,13	1302145,64
н116	689846,96	1302136,25
н117	689851,03	1302134,93
н118	689856,01	1302131,37
н119	689901,88	1302098,84
н120	689957,49	1302091,53
н121	689956,89	1302086,64
н122	689961,53	1302085,66
н123	689969,98	1302084,21
н124	689953,28	1301950,04
н125	690027,58	1301940,95
н126	690095,09	1301932,50
н127	690145,18	1301926,67
н128	690161,14	1301924,83
н129	690182,20	1301922,40
н130	690183,81	1301935,57
н131	690203,24	1301933,04
н132	690202,10	1301923,11
н133	690214,17	1301922,59
н134	690211,04	1301899,08
н135	690207,11	1301865,55
н136	690176,14	1301868,53
н137	690176,57	1301872,58
н138	690179,51	1301897,34

н139	690158,25	1301899,92
н140	690149,91	1301900,93
н141	690150,83	1301908,51
н142	690143,01	1301909,47
н143	690108,54	1301913,68
н144	690107,06	1301905,08
н145	690082,29	1301907,91
н146	690082,94	1301916,51
н147	689952,35	1301931,47
н148	689950,40	1301931,17
н149	689949,49	1301923,22
н150	689933,61	1301798,75
н151	689932,17	1301786,56
н152	689930,78	1301775,62
н153	689928,16	1301756,03
н154	689918,59	1301701,32
н155	689916,44	1301690,51
н156	689924,19	1301688,11
н157	689923,40	1301686,37
н158	689922,30	1301679,04
н159	689935,96	1301677,45
н160	689935,47	1301665,26
н161	689906,35	1301668,74
н162	689910,41	1301704,43
н163	689939,52	1301932,32
н164	689933,01	1301933,01
н165	689921,49	1301934,25
н166	689917,98	1301934,62
н167	689905,61	1301929,25
н168	689880,47	1301932,19
н169	689882,24	1301943,35
н170	689866,57	1301944,72
н171	689869,01	1301974,28
н172	689873,13	1302009,35
н173	689867,12	1302010,18
н174	689869,44	1302029,67
н175	689874,78	1302029,28
н176	689881,88	1302088,55
н177	689825,06	1302130,35
н178	689823,79	1302120,04
н179	689807,16	1302120,05
н180	689791,08	1302140,22
н181	689791,59	1302146,75
н182	689791,60	1302177,83
н183	689890,09	1302235,67
н184	689890,88	1302237,98
н185	689881,97	1302284,69
н186	689878,66	1302285,59
н187	689874,66	1302291,93
н188	689873,57	1302305,20
н189	689871,86	1302320,45
н190	689869,42	1302330,23
н191	689873,21	1302330,58
н192	689862,57	1302386,36
н193	689851,47	1302385,21
н194	689823,57	1302468,62
н195	689771,33	1302525,43
н196	689710,77	1302585,66
н197	689712,56	1302591,00
н198	689712,58	1302591,52
н199	689709,81	1302594,41
н200	689711,59	1302596,17
н201	689695,09	1302612,78
н202	689684,85	1302608,57
н203	689665,65	1302604,64
н204	689665,05	1302604,63
н205	689663,53	1302599,44
н206	689654,25	1302595,51
н207	689643,67	1302603,96
н208	689639,90	1302604,30
н209	689639,74	1302606,08
н210	689637,25	1302669,32
н211	689652,46	1302682,51
н212	689677,87	1302721,84
н213	689686,71	1302739,32
н214	689686,72	1302739,87
н215	689687,14	1302742,35
н216	689696,73	1302771,94
н217	689703,38	1302769,79
н218	689732,60	1302764,14
н219	689734,30	1302763,91
н220	689728,19	1302755,64
н221	689724,63	1302744,48
н222	689710,06	1302735,41
н223	689709,29	1302734,39
н224	689709,08	1302703,77
н225	689713,60	1302703,75
н226	689713,58	1302699,93
н227	689714,60	1302699,93
н228	689714,44	1302672,04
н229	689716,53	1302673,74
н230	689720,43	1302668,97
н231	689725,05	1302672,86
н232	689726,34	1302672,81

н233	689726,84	1302673,10
н234	689727,20	1302673,12
н235	689727,62	1302672,98
н236	689727,87	1302672,75
н237	689729,44	1302672,70
н238	689722,28	1302666,67
н239	689724,93	1302663,45
н240	689726,78	1302664,90
н241	689728,42	1302662,38
н242	689734,78	1302662,25
н243	689734,59	1302652,26
н244	689730,86	1302652,34
н245	689746,56	1302622,15
н246	689754,58	1302612,38
н247	689751,81	1302610,10</

н323	689365,12	1302232,30
н324	689365,97	1302231,39
н325	689364,63	1302220,79
н326	689364,16	1302220,84
н327	689363,48	1302214,48
н328	689363,82	1302214,44
н329	689355,63	1302150,10
н330	689355,31	1302149,72
н331	689348,55	1302141,70
н332	689348,38	1302140,20
н333	689345,00	1302139,79
н334	689343,99	1302134,37
н335	689332,50	1302130,79
н336	689312,55	1302132,53
н337	689263,09	1302140,08
н338	689259,90	1302136,28
н339	689248,31	1302137,68
н340	689247,81	1302134,01
н341	689174,81	1302143,74
н342	689172,08	1302144,11
н343	689172,39	1302146,12
н344	689168,70	1302146,67
н345	689168,67	1302149,03
н346	689165,84	1302153,26
н347	689170,41	1302152,66
н348	689171,20	1302158,61
н349	689165,60	1302159,35
н350	689165,80	1302160,91
н351	689170,68	1302197,40
н352	689159,56	1302198,70
н353	689158,73	1302191,92
н354	689147,30	1302193,42
н355	689146,59	1302188,26
н356	689140,50	1302188,98
н357	689138,99	1302176,35
н358	689143,08	1302175,73
н359	689141,39	1302162,54
н360	689137,33	1302163,07
н361	689136,55	1302157,12
н362	689140,62	1302156,59
н363	689140,27	1302153,89
н364	689138,24	1302153,83
н365	689138,08	1302148,12
н366	689134,60	1302148,40
н367	689131,59	1302110,59
н368	689132,28	1302110,54
н369	689110,86	1302097,74
н370	689097,37	1302090,44
н371	689094,70	1302095,13
н372	689085,12	1302090,14
н373	689088,28	1302083,71
н374	689047,85	1302060,50
н375	689045,89	1302064,01
н376	689040,65	1302061,09
н377	689044,02	1302055,03
н378	689040,40	1302053,15
н379	689038,76	1302053,25
н380	689037,45	1302054,35
н381	689036,33	1302056,99
н382	689034,11	1302061,63
н383	689032,88	1302064,36
н384	689022,50	1302059,70
н385	689023,73	1302056,96
н386	689027,56	1302048,45
н387	689024,18	1302046,63
н388	689025,07	1302044,95
н389	689025,49	1302044,13
н390	689017,88	1302044,48
н391	689017,61	1302038,48
н392	689026,02	1302038,10
н393	689025,71	1302038,06
н394	689026,60	1302032,12
н395	689031,29	1302032,83
н396	689035,32	1302024,96
н397	689049,58	1302031,95
н398	689049,65	1302032,05
н399	689052,08	1302033,61
н400	689053,27	1302033,75
н401	689067,75	1302039,59
н402	689070,80	1302039,32
н403	689072,12	1302036,97
н404	689071,99	1302035,36
н405	689074,63	1302034,99
н406	689082,13	1302033,90
н407	689082,75	1302037,98
н408	689083,44	1302042,54
н409	689088,38	1302049,32
н410	689105,66	1302057,99
н411	689107,55	1302057,78
н412	689127,27	1302055,61
н413	689125,83	1302042,82
н414	689124,36	1302029,73
н415	689118,30	1301975,60
н416	689143,62	1301972,44

н417	689143,78	1301974,17
н418	689148,29	1301995,05
н419	689153,22	1302035,89
н420	689154,85	1302035,91
н421	689154,91	1302043,89
н422	689154,28	1302043,91
н423	689150,78	1302043,94
н424	689156,14	1302081,20
н425	689162,07	1302080,29
н426	689162,92	1302085,71
н427	689174,95	1302088,72
н428	689183,88	1302090,31
н429	689183,81	1302090,88
н430	689189,77	1302093,94
н431	689190,82	1302094,17
н432	689199,31	1302094,45
н433	689199,74	1302093,65
н434	689206,85	1302093,35
н435	689211,52	1302091,89
н436	689249,92	1302075,31
н437	689294,62	1302055,62
н438	689327,36	1302051,61
н439	689326,36	1302048,68
н440	689333,37	1302047,90
н441	689334,26	1302050,77
н442	689355,12	1302048,22
н443	689349,16	1302034,18
н444	689337,99	1302023,56
н445	689299,72	1302028,36
н446	689299,56	1302026,87
н447	689294,10	1302027,55
н448	689288,38	1301974,30
н449	689282,20	1301916,23
н450	689135,56	1301930,24
н451	689134,45	1301921,48
н452	689133,89	1301921,47
н453	689123,31	1301838,62
н454	689123,03	1301819,03
н455	689119,45	1301773,24
н456	689120,41	1301772,54
н457	689125,90	1301749,50
н458	689121,59	1301719,28
н459	689120,90	1301706,26
н460	689162,51	1301700,82
н461	689151,59	1301631,68
н462	689159,03	1301630,59
н463	689157,53	1301620,81
н464	689151,04	1301621,68
н465	689151,89	1301626,93
н466	689128,26	1301630,27
н467	689102,17	1301634,00
н468	689101,82	1301634,03
н469	689099,05	1301634,28
н470	689099,49	1301638,23
н471	689096,75	1301638,55
н472	689093,54	1301610,93
н473	689096,30	1301610,61
н474	689096,80	1301614,84
н475	689097,73	1301616,07
н476	689099,65	1301615,91
н477	689121,55	1301612,93
н478	689119,45	1301595,44
н479	689087,21	1301603,32
н480	689083,78	1301589,74
н481	689111,79	1301582,66
н482	689136,00	1301579,73
н483	689148,04	1301578,29
н484	689149,19	1301577,97
н485	689150,85	1301577,67
н486	689149,55	1301567,00
н487	689081,12	1301574,21
н488	689080,07	1301564,26
н489	689128,20	1301559,20
н490	689158,35	1301556,04
н491	689160,73	1301576,50
н492	689166,35	1301575,83
н493	689167,67	1301575,73
н494	689169,23	1301575,76
н495	689177,80	1301574,74
н496	689178,40	1301579,80
н497	689180,30	1301581,95
н498	689181,65	1301584,22
н499	689185,17	1301583,80
н500	689185,99	1301590,76
н501	689183,27	1301591,08
н502	689183,56	1301595,72
н503	689182,47	1301600,40
н504	689181,16	1301602,89
н505	689181,76	1301607,90
н506	689173,45	1301608,89
н507	689172,58	1301609,16
н508	689171,36	1301609,44
н273	689174,52	1301635,90

6. Вид разрешенного использования образуемых земельных участков, предназначенных для размещения линейных объектов и объектов капитального строительства, проектируемых в составе линейного объекта, а также существующих земельных участков, занятых линейными объектами и объектами капитального строительства, входящими в состав линейных объектов, в соответствии с проектом планировки территории.

Таблица 6.3

Условные номера образуемых земельных участков	Вид разрешенного использования образуемых земельных участков, предназначенных для размещения линейных объектов	Вид разрешенного использования образуемых земельных участков, предназначенных для размещения объектов капитального строительства, проектируемых в составе линейного объекта
ЗУ1, ЗУ2, ЗУ3	Улично-дорожная сеть (12.0.1)	-

Размещение объектов капитального строительства, проектируемых в составе линейного объекта:

- размещение улично-дорожной сети;
- линейно-кабельное сооружение связи.

Существующие земельные участки, занятые линейными объектами, входящими в состав линейных объектов, в соответствии с проектом планировки территории отсутствуют.

Существующие земельные участки, занятые объектами капитального строительства, входящими в состав линейных объектов, в соответствии с проектом планировки территории:

- ливневые очистные сооружения: 1550 м³;
- трансформаторная подстанция ПС 110/6кВ: 2 трансформатора 25 МВА;
- тепловая перекачивающая насосная станция-1: 495 м³/ч, 80 м вод. ст.;
- противопожарные емкости: общая емкость 750 куб. м (5 шт. по 150 куб. м);
- водонапорная станция "Маяк": 345 м³/ч, 86 м вод. ст.;
- сеть теплоснабжения протяженностью 1168 м в две нитки сталь Ø 426х9,0/514-ППМ;
- сеть электроснабжения 6 кВ, 2 кабеля протяженностью 1143 м и 1160 м;
- сеть электроснабжения 110 кВ, 4 кабеля два участка протяженностью: участок 1 214 м, 214 м, 213 м, 213 м; участок 2 363 м, 362 м, 319 м, 319 м;
- сеть ливневой канализации протяженностью 413 м;
- сети связи.

АДМИНИСТРАЦИЯ ГОРОДА ЮЖНО-САХАЛИНСКА ПОСТАНОВЛЕНИЕ

от 21.04.2023 № 1145-па

О внесении изменения в постановление администрации города Южно-Сахалинска от 09.03.2023 № 570-па

«Об изъятии земельных участков для муниципальных нужд»

В соответствии со ст. 16 Федерального закона от 06.10.2003 № 131-ФЗ "Об общих принципах организации местного самоуправления в Российской Федерации", ст. 37 Устава городского округа "Город Южно-Сахалинск" администрация города Южно-Сахалинска **постановляет:**

1. Внести в постановление администрации города Южно-Сахалинска от 09.03.2023 № 570-па "Об изъятии земельных участков для муниципальных нужд" изменение, изложив пункт 6 в следующей редакции:

"6. Администрации города Южно-Сахалинска по итогам переговоров заключить соглашения о размере и порядке выплаты возмещения за изымаемые земельные участки и расположенные на земельных участках объекты недвижимого имущества, возмещение произвести за счет средств бюджета городского округа "Город Южно-Сахалинск" либо предоставить земельный участок взамен изымаемого для муниципальных нужд в соответствии с действующим законодательством."

2. Настоящее постановление администрации города Южно-Сахалинска опубликовать в газете "Южно-Сахалинск сегодня" и разместить на официальном сайте администрации города в течение десяти дней со дня принятия.

3. Контроль исполнения постановления администрации города Южно-Сахалинска возложить на директора Департамента землепользования города Южно-Сахалинска (Федотова Е.В.).

Исполняющий обязанности мэра города А.В. КОВАЛЬЧУК.

ГОРОДСКАЯ ДУМА ГОРОДА ЮЖНО-САХАЛИНСКА

№ 1133/56-23-6

Принято Городской Думой 26 апреля 2023 года

РЕШЕНИЕ

О внесении изменений в Положение о Департаменте по физической культуре и спорту администрации города Южно-Сахалинска, утвержденное решением Городской Думы города Южно-Сахалинска от 22.06.2022 № 952/43-22-6

В соответствии со статьями 35, 41 Федерального закона от 06.10.2003 № 131-ФЗ "Об общих принципах организации местного самоуправления в Российской Федерации", с Федеральным законом от 30.04.2021 № 127-ФЗ "О внесении изменений в Федеральный закон "О физической культуре и спорте в Российской Федерации" и Федеральный закон "Об образовании в Российской Федерации", со статьями 26, 41 Устава городского округа "Город Южно-Сахалинск":

1. Внести в Положение о Департаменте по физической культуре и спорту администрации города Южно-Сахалинска, утвержденное решением Городской Думы города Южно-Сахалинска от 22.06.2022 № 952/43-22-6, следующие изменения:

- в статье 2:
 - в пункте 2 части 1 слово "программ" заменить словами "дополнительных образовательных программ";
 - в пункте 4 части 1 слова "программ спортивной подготовки" заменить словами "дополнительных образовательных программ спортивной подготовки";
 - в пункте 4 части 2 слова "детско-юношеского спорта и школьного спорта" заменить словами "детско-юношеского спорта (включая школьный спорт)";
 - пункт 10 части 2 изложить в следующей редакции: "10) участие в обеспечении подготовки спортивного резерва для спортивных сборных команд городского округа, Сахалинской области";
 - в пункте 15 части 2 слово "программ" заменить словами "дополнительных образовательных программ";
 - пункт 7 части 3 признать утратившим силу;
 - пункт 8 части 3 признать утратившим силу;
 - часть 3 дополнить пунктом 14 следующего содержания: "14) надлежащее содержание имущества, закрепленного за Департаментом.";
- в пункте 1 части 1 статьи 4 слово "тренировочных" заменить словами "учебно-тренировочных";
- часть 1 статьи 6 изложить в следующей редакции: "1. Директор Департамента несет ответственность за неисполнение или ненадлежащее исполнение задач и функций, возложенных на Департамент."

2. Вступает в силу со дня опубликования в газете "Южно-Сахалинск сегодня".

Мэр города Южно-Сахалинска С.А. НАДСАДИН
от 04.05.2023 г.

15.05.2023 года в адрес администрации города Южно-Сахалинска внесен инициативный проект "Освещение улиц юго-восточной части села Березняки".

Инициатором проекта выступает инициативная группа граждан.

Вопрос местного значения, право решения которого предоставлено органам местного самоуправления и на исполнение которого направлен инициативный проект: организация освещения улиц юго-восточной части села Березняки.

Проблема, описанная в проекте, решение которой имеет приоритетное значение для жителей городского округа или его части: полное отсутствие освещения улиц, влияющее на общественную безопасность и комфортное проживание жителей юго-восточной части села Березняки.

Обоснование предложений по решению указанной проблемы: единственным доступным вариантом решения проблемы является проведение освещения улиц на существующих столбах линии электропередачи протяженностью 3373 метра из расчета стоимости 2172 т. р. за 1 километр.

Описание ожидаемого результата реализации инициативного проекта:

Повышение уровня общественной безопасности и комфорта населения, проживающего в юго-восточной части села Березняки. Часть улиц граничит с лесом, и их необходимо освещать.

Предварительный расчет необходимых расходов на реализацию инициативного проекта:

№ п/п	Виды затрат	Стоимость (тысяч рублей)
1	2	3
1.	Организация освещения (3373 метра)	7 326 000 руб.
	Итого по инициативному проекту:	7 326 000 руб.

Планируемые сроки реализации инициативного проекта: первый квартал 2024 года.

Сведения о планируемом (возможном) финансовом, имущественном и (или) трудовом участии заинтересованных лиц в реализации инициативного проекта: трудовое участие - услуги водителя, погрузо-разгрузочные работы, подготовка территории; имущественное участие - предоставление техники для доставки материалов.

Указание на объем средств бюджета городского округа "Город Южно-Сахалинск" (в случае, если предполагается использование этих средств на реализацию инициативного проекта, за исключением планируемого объема инициативных платежей): 7 326 000 руб.

Указание на территорию городского округа "Город Южно-Сахалинск" или его часть, в границах которой будет реализовываться инициативный проект: юго-восточная часть села Березняки, г. Южно-Сахалинск.

Граждане могут представить в администрацию города Южно-Сахалинска свои замечания и предложения по указанному инициативному проекту в срок **до 25.05.2023** по адресу ул. Карла Маркса, д. 51, каб. 216, тел. 300-816 (доб. 2), с понедельника по пятницу с 09.00 до 17.00, перерыв с 13.00 до 14.00. В соответствии с решением Городской Думы города Южно-Сахалинска от 28.07.2021 № 664/29-21-6 "О порядке выдвижения, внесения, обсуждения, рассмотрения и проведения конкурсного отбора инициативных проектов на территории городского округа "Город Южно-Сахалинск" свои замечания и предложения вправе направлять жители городского округа, достигшие шестнадцатилетнего возраста.

Оповещение о начале общественных обсуждений

В соответствии с постановлением администрации города Южно-Сахалинска от 21.04.2023 № 1146-па назначены общественные обсуждения по проекту планировки и проекту межевания территории западного жилого района города Южно-Сахалинска в границах: ул. Прибрежная - ул. Дёповская - ул. Кирпичная.

Перечень информационных материалов к проекту:

Утверждаемая часть проекта:

- чертеж планировки территории;
 - положение о характеристиках планируемого развития территории, о характеристиках объектов капитального строительства; положения об очередности планируемого развития территории;
 - чертеж межевания территории;
 - текстовая часть проекта межевания территории.
- Материалы по обоснованию:
- карта (фрагмент карты) планировочной структуры территории городского округа с отображением границ элементов планировочной структуры;
 - схема организации движения транспорта (включая транспорт общего пользования) и пешеходов, схема организации улично-дорожной сети;
 - схема границ территорий объектов культурного наследия; схема границ зон с особыми условиями использования территории;
 - схема, отображающая местоположение существующих объектов капитального строительства, в том числе линейных объектов, объектов, подлежащих сносу, объектов незавершенного строительства, а также проходы к водным объектам общего пользования и их береговым полосам;
 - вариант планировочного решения застройки территории;
 - схема вертикальной планировки, инженерной подготовки территории и инженерной защиты территории;
 - схема инженерного обеспечения территории, водоснабжение, водоотведение, теплоснабжение;
 - схема инженерного обеспечения территории, газоснабжение, электроснабжение, связь;
 - разбивочный чертеж красных линий;
 - пояснительная записка;
 - чертеж по обоснованию проекта межевания территории.

Организатор общественных обсуждений - администрация города Южно-Сахалинска в лице Департамента архитектуры и градостроительства города Южно-Сахалинска.

Общественные обсуждения проводятся с **26.05.2023 по 06.06.2023** на региональном портале государственных и муниципальных услуг (далее - информационные системы) по адресу: <https://pos.gosuslugi.ru>.

С документацией по подготовке и проведению общественных обсуждений можно ознакомиться на экспозиции в здании Департамента архитектуры и градостроительства города Южно-Сахалинска по адресу: г. Южно-Сахалинск, ул. К.Маркса, 32, 2-й этаж (информационные стенды), с даты открытия экспозиции 26.05.2023, а также в информационных системах по адресу: <https://pos.gosuslugi.ru>.

Срок проведения экспозиции и консультирования посетителей экспозиции: с 26.05.2023 по 06.06.2023 (включительно) в рабочие дни с 09.00 до 13.00 и с 14.00 до 17.00 в Департаменте архитектуры и градостроительства города Южно-Сахалинска, расположенном по адресу: г. Южно-Сахалинск, ул. Карла Маркса, 32, каб. 210, отдел подготовки документации по планировке территории.

Ознакомиться с экспозицией возможно с 26.05.2023 по 06.06.2023 (включительно) в рабочие дни с 09.00 до 13.00 и с 14.00 до 17.00 в Департаменте архитектуры и градостроительства города Южно-Сахалинска, расположенному по адресу: г. Южно-Сахалинск, ул. Карла Маркса, 32, 2-й этаж (информационные стенды).

Предложения и замечания, касающиеся проекта, участники общественных обсуждений вправе подавать:

- 1) посредством информационных систем по адресу: <https://pos.gosuslugi.ru>;
- 2) в письменной форме в адрес организатора общественных обсуждений с 26.05.2023

по 06.06.2023 в рабочие дни с 09.00 до 13.00 и с 14.00 до 17.00 в Департаменте архитектуры и градостроительства города Южно-Сахалинска, ул. Карла Маркса, 32, 1-й этаж, каб. 6, или в форме электронного документа в адрес организатора общественных обсуждений с 26.05.2023 по 06.06.2023 в рабочие дни с 09.00 до 17.00 по электронному адресу: uaig@yuzhno-sakh.ru (с пометкой "общественные обсуждения по проекту планировки и проекту межевания территории");

3) посредством записи в книге (журнале) учета посетителей экспозиции проекта, подлежащего рассмотрению на общественных обсуждениях, в течение срока проведения экспозиции проекта, с 26.05.2023 по 06.06.2023 (включительно).

Участники общественных обсуждений при внесении замечаний и предложений в целях идентификации представляют сведения о себе (фамилию, имя, отчество (при наличии), дату рождения, адрес места жительства (регистрации) - для физических лиц; наименование, основной государственный регистрационный номер, место нахождения и адрес - для юридических лиц) с приложением копий документов, подтверждающих такие сведения.

Участники общественных обсуждений, являющиеся правообладателями соответствующих земельных участков и (или) расположенных на них объектов капитального строительства, и (или) помещений, являющихся частью указанных объектов капитального строительства, также представляют сведения соответственно о таких земельных участках, объектах капитального строительства, помещениях, являющихся частью указанных объектов капитального строительства, из Единого государственного реестра недвижимости и иные документы, устанавливающие или удостоверяющие их права на такие земельные участки, объекты капитального строительства, помещения, являющиеся частью указанных объектов капитального строительства.

Порядок проведения общественных обсуждений определен решением Городской Думы города Южно-Сахалинска от 27.06.2018 № 1177/61-18-5 "Об утверждении Положения об организации и проведении общественных обсуждений или публичных слушаний по вопросам градостроительной деятельности на территории городского округа "Город Южно-Сахалинск" и включает в себя следующие этапы:

- 1) оповещение о начале общественных обсуждений;
- 2) размещение проекта, подлежащего рассмотрению на общественных обсуждениях, и информационных материалов к нему в информационных системах и открытие экспозиции такого проекта;
- 3) проведение экспозиции проекта, подлежащего рассмотрению на общественных обсуждениях;
- 4) подготовка и оформление протокола общественных обсуждений;
- 5) подготовка и опубликование заключения о результатах общественных обсуждений.

Проект, подлежащий рассмотрению на общественных обсуждениях, и информационные материалы к нему будут размещены на официальном сайте администрации города Южно-Сахалинска в информационно-телекоммуникационной системе Интернет и в информационных системах по следующему адресу: <https://pos.gosuslugi.ru>, с 26.05.2023.

Директор Департамента архитектуры и градостроительства города Южно-Сахалинска Д.М. Ю.

Оповещение о начале общественных обсуждений

В соответствии с распоряжениями Департамента архитектуры и градостроительства города Южно-Сахалинска от 10.05.2023 № 823-р, от 12.05.2023 № 833-р, от 16.05.2023 № 855-р "О назначении общественных обсуждений по проекту о предоставлении разрешения на условно разрешенный вид использования земельного участка или объектов капитального строительства на территории городского округа "Город Южно-Сахалинск" по проекту о предоставлении разрешения на условно разрешенный вид использования земельного участка или объектов капитального строительства:

- "Религиозное управление и образование" (код 3.7.2) в отношении земельного участка или объектов капитального строительства с кадастровым номером 65:01:0501002:1796, расположенного по адресу: г. Южно-Сахалинск, ул. Больничная;
- "Для индивидуального жилищного строительства" (код 2.1) в отношении земельного участка с условным номером 1.340 в соответствии с проектом межевания территории северо-восточного района города Южно-Сахалинска, утвержденным постановлением администрации города Южно-Сахалинска от 14.04.2020 № 668-па (с изменениями, утвержденными постановлением администрации города Южно-Сахалинска от 11.12.2020 № 3786-па);
- "Общественное питание" (код 4.6) в отношении земельного участка с кадастровым номером 65:01:1001005:547, расположенного по адресу: г. Южно-Сахалинск.

Организатор общественных обсуждений - Комиссия по подготовке проекта Правил землепользования и застройки на территории городского округа "Город Южно-Сахалинск".

Общественные обсуждения проводятся с 18.05.2023 по 01.06.2023 в информационной системе, обеспечивающей проведение общественных обсуждений с использованием информационно-телекоммуникационной сети Интернет, "Платформа обратной связи" <https://pos.gosuslugi.ru/lkp/public-discussions>.

С документацией по подготовке и проведению общественных обсуждений можно ознакомиться на экспозиции по следующему адресу: г. Южно-Сахалинск, ул. К.Маркса, 32, 2-й этаж, 4-й этаж, на информационном стенде около входа № 1 в здании Департамента архитектуры и градостроительства города Южно-Сахалинска, а также на официальном сайте администрации города Южно-Сахалинска <http://www.yuzhno-sakh.ru> и в информационной системе, обеспечивающей проведение общественных обсуждений с использованием информационно-телекоммуникационной сети Интернет, "Платформа обратной связи" <https://pos.gosuslugi.ru/lkp/public-discussions> с 26.05.2023.

Срок проведения экспозиции и консультирования посетителей экспозиции:

Срок проведения экспозиции: с 26.05.2023 по 30.05.2023 (включительно) в рабочие дни с 09.00 до 13.00 и с 14.00 до 17.00 в Департаменте архитектуры и градостроительства города Южно-Сахалинска, расположенном по адресу: г. Южно-Сахалинск, ул. Карла Маркса, 32.

Консультирование посетителей экспозиции:

26.05.2023 - с 09.00 до 13.00, с 14.00 до 17.15;

29.05.2023 - с 09.00 до 13.00, с 14.00 до 17.15;

30.05.2023 - с 09.00 до 13.00, с 14.00 до 17.15.

Предложения и замечания, касающиеся проекта, участники общественных обсуждений, прошедшие идентификацию, вправе подавать:

1) посредством информационной системы, обеспечивающей проведение общественных обсуждений с использованием информационно-телекоммуникационной сети Интернет, "Платформа обратной связи" <https://pos.gosuslugi.ru/lkp/public-discussions> с 26.05.2023 по 30.05.2023;

2) в письменной форме в адрес организатора общественных обсуждений с 26.05.2023 по 30.05.2023, в рабочие дни с 09.00 до 13.00, с 14.00 до 17.15 в Департаменте архитектуры и градостроительства города Южно-Сахалинска по адресу: г. Южно-Сахалинск, ул. К.Маркса, 32, каб. 422 (4-й этаж), или в форме электронного документа в адрес организатора общественных обсуждений с 26.05.2023 по 30.05.2023, в рабочие дни с 09.00 до 13.00, с 14.00 до 17.15 по адресу: uaig@yuzhno-sakh.ru;

3) посредством записи в книге (журнале) учета посетителей экспозиции проекта, подлежащего рассмотрению на общественных обсуждениях, в течение срока проведения экспозиции проекта с 26.05.2023 по 30.05.2023.

Участники общественных обсуждений при внесении замечаний и предложений в целях идентификации представляют сведения о себе (фамилию, имя, отчество (при наличии), дату рождения, адрес места жительства (регистрации) - для физических лиц; наименование, основной государственный регистрационный номер, место нахождения и адрес - для юридических лиц) с приложением копий документов, подтверждающих такие сведения.

Участники общественных обсуждений, являющиеся правообладателями соответствующих земельных участков и (или) расположенных на них объектов капитального строительства, и (или) помещений, являющихся частью указанных объектов капитального строительства, также представляют сведения соответственно о таких земельных участках, объектах капитального строительства, помещениях, являющихся частью указанных объектов капитального строительства, из Единого государственного реестра недвижимости и иные документы, устанавливающие или удостоверяющие их права на такие земельные участки, объекты капитального строительства, помещения, являющиеся частью указанных объектов капитального строительства.

Порядок проведения общественных обсуждений определен в решении Городской Думы города Южно-Сахалинска от 27.06.2018 № 1177/61-18-5 "Об утверждении Положения об организации и проведении общественных обсуждений или публичных слушаний по вопросам градостроительной деятельности на территории городского округа "Город Южно-Сахалинск" и включает в себя следующие этапы:

- 1) оповещение о начале общественных обсуждений;
- 2) размещение проекта, подлежащего рассмотрению на общественных обсуждениях, и информационных материалов к нему на официальном сайте администрации города Южно-Сахалинска в информационно-телекоммуникационной сети Интернет и (или) в государственной или муниципальной информационной системе, обеспечивающей проведение общественных обсуждений с использованием информационно-телекоммуникационной сети Интернет, либо в информационных системах и открытие экспозиции или экспозиций такого проекта;
- 3) проведение экспозиции или экспозиций проекта, подлежащего рассмотрению на общественных обсуждениях;
- 4) подготовка и оформление протокола общественных обсуждений;
- 5) подготовка и опубликование заключения о результатах общественных обсуждений.

Проект, подлежащий рассмотрению на общественных обсуждениях, и информационные материалы к нему размещены на официальном сайте по адресу: <https://yuzhno-sakh.ru/dirs/2433>, и в государственной информационной системе, обеспечивающей проведение общественных обсуждений с использованием информационно-телекоммуникационной сети Интернет, "Платформа обратной связи" <https://pos.gosuslugi.ru/lkp/public-discussions>, а также на информационных стендах, оборудованных в местах, обеспечивающих доступ участников общественных обсуждений к указанной информации, с 26.05.2023.

Расходы, связанные с организацией и проведением общественных обсуждений или публичных слушаний по проекту решения о предоставлении разрешения на условно разрешенный вид использования, несет физическое или юридическое лицо, заинтересованное в предоставлении такого разрешения.

ДЕПАРТАМЕНТ АРХИТЕКТУРЫ И ГРАДОСТРОИТЕЛЬСТВА ГОРОДА ЮЖНО-САХАЛИНСКА РАСПОРЯЖЕНИЕ

от 10.05.2023 № 823-р

О назначении общественных обсуждений по проекту о предоставлении разрешения на условно разрешенный вид использования земельного участка или объектов капитального строительства на территории городского округа "Город Южно-Сахалинск"

В соответствии со ст. 39 Градостроительного кодекса РФ, Положением о Департаменте архитектуры и градостроительства города Южно-Сахалинска, утвержденным решением Городской Думы города Южно-Сахалинска от 05.04.2017 № 754/39вн-17-5, положением "Об организации и проведении общественных обсуждений или публичных слушаний по вопросам градостроительной деятельности на территории городского округа "Город Южно-Сахалинск", утвержденным решением Городской Думы города Южно-Сахалинска от 27.06.2018 № 1177/61-18-5, постановлением администрации города Южно-Сахалинска от 16.06.2017 № 1644-па "Об утверждении Положения и состава комиссии по подготовке проекта Правил землепользования и застройки на территории городского округа "Город Южно-Сахалинск":

1. Назначить проведение общественных обсуждений по проекту о предоставлении разрешения на условно разрешенный вид использования земельного участка или объектов капитального строительства "Религиозное управление и образование" (код 3.7.2) в отношении земельного участка или объектов капитального строительства с кадастровым номером 65:01:0501002:1796, расположенного по адресу: г. Южно-Сахалинск, ул. Больничная.

2. Инициатор проведения общественных обсуждений - заинтересованные лица, обратившиеся в Комиссию по подготовке проекта Правил землепользования и застройки на территории городского округа "Город Южно-Сахалинск" с заявлениями о предоставлении муниципальной услуги "Предоставление разрешения на условно разрешенный вид использования земельного участка или объектов капитального строительства на территории городского округа "Город Южно-Сахалинск".

3. Организатор общественных обсуждений - Комиссия по подготовке проекта Правил землепользования и застройки на территории городского округа "Город Южно-Сахалинск" (далее - Комиссия).

4. Организатору общественных обсуждений:

4.1. Провести общественные обсуждения по Проекту, подлежащему рассмотрению на общественных обсуждениях, в порядке, определенном ст. 5.1, 39, 40 Градостроительного кодекса Российской Федерации, Положением об организации и проведении общественных обсуждений или публичных слушаний по вопросам градостроительной деятельности на территории городского округа "Город Южно-Сахалинск", утвержденным решением Городской Думы города Южно-Сахалинска от 27.06.2018 № 1177/61-18-5, в срок с 18.05.2023 по 01.06.2023.

4.2. Подготовить оповещение о начале общественных обсуждений с указанием:
- информации о проекте, подлежащем рассмотрению на общественных обсуждениях, и перечня информационных материалов к такому проекту;
- информации о порядке и сроках проведения общественных обсуждений по проекту, подлежащему рассмотрению на общественных обсуждениях;
- информации о месте, дате открытия экспозиции проекта, подлежащего рассмотрению на общественных обсуждениях, о сроках проведения экспозиции проекта, о днях и часах, в которые возможно посещение указанной экспозиции;
- информации о порядке, сроке, месте и форме внесения участниками общественных обсуждений предложений и замечаний, касающихся проекта, подлежащего рассмотрению на общественных обсуждениях.

4.3. Обеспечить опубликование оповещения о начале общественных обсуждений

не позднее чем за 7 дней до дня размещения на официальном сайте администрации города Южно-Сахалинска в информационно-телекоммуникационной сети Интернет (<http://www.yuzhno-sakh.ru>) проекта, подлежащего рассмотрению на общественных обсуждениях, в газете "Южно-Сахалинск сегодня".

4.4. Разместить проект, подлежащий рассмотрению на общественных обсуждениях, и информационные материалы к нему на официальном сайте администрации города Южно-Сахалинска в информационно-телекоммуникационной сети Интернет <https://yuzhno-sakh.ru/dirs/2433> и в государственной информационной системе, обеспечивающей проведение общественных обсуждений с использованием информационно-телекоммуникационной сети Интернет, "Платформа обратной связи" <https://pos.gosuslugi.ru/lkp/public-discussions>, а также на информационных стендах, оборудованных в местах, обеспечивающих доступ участников общественных обсуждений к указанной информации, с 26.05.2023.

4.5. Обеспечить проведение экспозиции проекта, подлежащего рассмотрению на общественных обсуждениях, с 26.05.2023 по 30.05.2023 по следующему адресу: г. Южно-Сахалинск, ул. К.Маркса, 32, 2-й этаж, 4-й этаж, а также на информационном стенде около входа № 1 в здание Департамента архитектуры и градостроительства города Южно-Сахалинска.

Установить срок проведения экспозиции с 26.05.2023 по 30.05.2023 (включительно) в рабочие дни с 09.00 до 13.00 и с 14.00 до 17.00 в здании Департамента архитектуры и градостроительства города Южно-Сахалинска, расположенном по адресу: г. Южно-Сахалинск, ул. Карла Маркса, 32.

Организовать консультирование посетителей экспозиции с 26.05.2023 по 30.05.2023 в рабочие дни с 09.00 до 13.00, с 14.00 до 17.15 в здании Департамента архитектуры и градостроительства города Южно-Сахалинска по адресу: г. Южно-Сахалинск, ул. К.Маркса, 32, каб. 422 (4-й этаж).

4.6. Обеспечить прием предложений и замечаний, касающихся проекта, подлежащего рассмотрению на общественных обсуждениях, от участников общественных обсуждений, прошедших идентификацию:

1) посредством информационной системы, обеспечивающей проведение общественных обсуждений с использованием информационно-телекоммуникационной сети Интернет, "Платформа обратной связи" <https://pos.gosuslugi.ru/lkp/public-discussions> с 26.05.2023 по 30.05.2023;

2) в письменной форме в адрес организатора общественных обсуждений с 26.05.2023 по 30.05.2023, в рабочие дни с 09.00 до 13.00, с 14.00 до 17.15 в здании Департамента архитектуры и градостроительства города Южно-Сахалинска по адресу: г. Южно-Сахалинск, ул. К.Маркса, 32, каб. 422 (4-й этаж), или в форме электронного документа в адрес организатора общественных обсуждений с 26.05.2023 по 30.05.2023, в рабочие дни с 09.00 до 13.00, с 14.00 до 17.15 по адресу: uaig@yuzhno-sakh.ru;

3) посредством записи в книге (журнале) учета посетителей экспозиции проекта, подлежащего рассмотрению на общественных обсуждениях, в течение срока проведения экспозиции проекта с 26.05.2023 по 30.05.2023.

4.7. Подготовить и оформить протокол общественных обсуждений.

4.8. Подготовить и опубликовать заключение о результатах общественных обсуждений в газете "Южно-Сахалинск сегодня" и на официальном сайте администрации города Южно-Сахалинска в информационно-телекоммуникационной сети Интернет <https://yuzhno-sakh.ru/dirs/2433>.

5. Опубликовать настоящее распоряжение в газете "Южно-Сахалинск сегодня" и разместить на официальном сайте администрации города Южно-Сахалинска.

6. Контроль исполнения настоящего распоряжения возложить на председателя Комиссии по подготовке проекта Правил землепользования и застройки на территории городского округа "Город Южно-Сахалинск".

Директор Департамента архитектуры и градостроительства
города Южно-Сахалинска Д.М. Ю.

ДЕПАРТАМЕНТ АРХИТЕКТУРЫ И ГРАДОСТРОИТЕЛЬСТВА ГОРОДА ЮЖНО-САХАЛИНСКА РАСПОРЯЖЕНИЕ

от 12.05.2023 № 833-р

О назначении общественных обсуждений по проекту о предоставлении разрешения на условно разрешенный вид использования земельного участка или объектов капитального строительства на территории городского округа "Город Южно-Сахалинск"

В соответствии со ст. 39 Градостроительного кодекса РФ, Положением о Департаменте архитектуры и градостроительства города Южно-Сахалинска, утвержденным решением Городской Думы города Южно-Сахалинска от 05.04.2017 № 754/39вн-17-5, положением "Об организации и проведении общественных обсуждений или публичных слушаний по вопросам градостроительной деятельности на территории городского округа "Город Южно-Сахалинск", утвержденным решением Городской Думы города Южно-Сахалинска от 27.06.2018 № 1177/61-18-5, постановлением администрации города Южно-Сахалинска от 16.06.2017 № 1644-па "Об утверждении Положения и состава комиссии по подготовке проекта Правил землепользования и застройки на территории городского округа "Город Южно-Сахалинск":

1. Назначить проведение общественных обсуждений по проекту о предоставлении разрешения на условно разрешенный вид использования земельного участка или объектов капитального строительства "Для индивидуального жилищного строительства" (код 2.1) в отношении земельного участка с условным номером 1.340 в соответствии с проектом межевания территории северо-восточного района города Южно-Сахалинска, утвержденным постановлением администрации города Южно-Сахалинска от 14.04.2020 № 668-па (с изменениями, утвержденными постановлением администрации города Южно-Сахалинска от 11.12.2020 № 3786-па).

2. Инициатор проведения общественных обсуждений - заинтересованные лица, обратившиеся в Комиссию по подготовке проекта Правил землепользования и застройки на территории городского округа "Город Южно-Сахалинск" с заявлениями о предоставлении муниципальной услуги "Предоставление разрешения на условно разрешенный вид использования земельного участка или объектов капитального строительства на территории городского округа "Город Южно-Сахалинск".

3. Организатор общественных обсуждений - Комиссия по подготовке проекта Правил землепользования и застройки на территории городского округа "Город Южно-Сахалинск" (далее - Комиссия).

4. Организатору общественных обсуждений:

4.1. Провести общественные обсуждения по Проекту, подлежащему рассмотрению на общественных обсуждениях, в порядке, определенном ст. 5.1, 39, 40 Градостроительного кодекса Российской Федерации, Положением об организации и проведении общественных обсуждений или публичных слушаний по вопросам градостроительной деятельности на территории городского округа "Город Южно-Сахалинск", утвержденным решением Городской Думы города Южно-Сахалинска от 27.06.2018 № 1177/61-18-5, в срок с 18.05.2023 по 01.06.2023.

Продолжение на стр. 56.

Начало на стр. 55.

4.2. Подготовить оповещение о начале общественных обсуждений с указанием:
- информации о проекте, подлежащем рассмотрению на общественных обсуждениях, и перечня информационных материалов к такому проекту;

- информации о порядке и сроках проведения общественных обсуждений по проекту, подлежащему рассмотрению на общественных обсуждениях;
- информации о месте, дате открытия экспозиции проекта, подлежащего рассмотрению на общественных обсуждениях, о сроках проведения экспозиции проекта, о днях и часах, в которые возможно посещение указанной экспозиции;
- информации о порядке, сроке, месте и форме внесения участниками общественных обсуждений предложений и замечаний, касающихся проекта, подлежащего рассмотрению на общественных обсуждениях.

4.3. Обеспечить опубликование оповещения о начале общественных обсуждений не позднее чем за 7 дней до дня размещения на официальном сайте администрации города Южно-Сахалинска в информационно-телекоммуникационной сети Интернет (<http://www.yuzhno-sakh.ru>) проекта, подлежащего рассмотрению на общественных обсуждениях, в газете "Южно-Сахалинск сегодня".

4.4. Разместить проект, подлежащий рассмотрению на общественных обсуждениях, и информационные материалы к нему на официальном сайте администрации города Южно-Сахалинска в информационно-телекоммуникационной сети Интернет <https://yuzhno-sakh.ru/dirs/2433> и в государственной информационной системе, обеспечивающей проведение общественных обсуждений с использованием информационно-телекоммуникационной сети Интернет, "Платформа обратной связи" <https://pos.gosuslugi.ru/lkp/public-discussions>, а также на информационных стендах, оборудованных в местах, обеспечивающих доступ участников общественных обсуждений к указанной информации, с 26.05.2023.

4.5. Обеспечить проведение экспозиции проекта, подлежащего рассмотрению на общественных обсуждениях, с 26.05.2023 по 30.05.2023 по следующему адресу: г. Южно-Сахалинск, ул. К.Маркса, 32, 2-й этаж, 4-й этаж, а также на информационном стенде около входа № 1 в здание Департамента архитектуры и градостроительства города Южно-Сахалинска.

Установить срок проведения экспозиции с 26.05.2023 по 30.05.2023 (включительно) в рабочие дни с 09.00 до 13.00 и с 14.00 до 17.00 в здании Департамента архитектуры и градостроительства города Южно-Сахалинска, расположенном по адресу: г. Южно-Сахалинск, ул. Карла Маркса, 32.

Организовать консультирование посетителей экспозиции с 26.05.2023 по 30.05.2023 в рабочие дни с 09.00 до 13.00, с 14.00 до 17.15 в здании Департамента архитектуры и градостроительства города Южно-Сахалинска по адресу: г. Южно-Сахалинск, ул. К.Маркса, 32, каб. 422 (4-й этаж).

4.6. Обеспечить прием предложений и замечаний, касающихся проекта, подлежащего рассмотрению на общественных обсуждениях, от участников общественных обсуждений, прошедших идентификацию:

1) посредством информационной системы, обеспечивающей проведение общественных обсуждений, с использованием информационно-телекоммуникационной сети Интернет, "Платформа обратной связи" <https://pos.gosuslugi.ru/lkp/public-discussions> с 26.05.2023 по 30.05.2023;

2) в письменной форме в адрес организатора общественных обсуждений с 26.05.2023 по 30.05.2023, в рабочие дни с 09.00 до 13.00, с 14.00 до 17.15 в здании Департамента архитектуры и градостроительства города Южно-Сахалинска по адресу: г. Южно-Сахалинск, ул. К.Маркса, 32, каб. 422 (4-й этаж), или в форме электронного документа в адрес организатора общественных обсуждений с 26.05.2023 по 30.05.2023, в рабочие дни с 09.00 до 13.00, с 14.00 до 17.15 по адресу: uaig@yuzhno-sakh.ru;

3) посредством записи в книге (журнале) учета посетителей экспозиции проекта, подлежащего рассмотрению на общественных обсуждениях, в течение срока проведения экспозиции проекта с 26.05.2023 по 30.05.2023.

4.7. Подготовить и оформить протокол общественных обсуждений.

4.8. Подготовить и опубликовать заключение о результатах общественных обсуждений в газете "Южно-Сахалинск сегодня" и на официальном сайте администрации города Южно-Сахалинска в информационно-телекоммуникационной системе Интернет <https://yuzhno-sakh.ru/dirs/2433>.

5. Опубликовать настоящее распоряжение в газете "Южно-Сахалинск сегодня" и разместить на официальном сайте администрации города Южно-Сахалинска.

6. Контроль исполнения настоящего распоряжения возложить на председателя Комиссии по подготовке проекта Правил землепользования и застройки на территории городского округа "Город Южно-Сахалинск".

**Директор Департамента архитектуры и градостроительства
города Южно-Сахалинска Д.М. Ю.**

ДЕПАРТАМЕНТ АРХИТЕКТУРЫ И ГРАДОСТРОИТЕЛЬСТВА ГОРОДА ЮЖНО-САХАЛИНСКА РАСПОРЯЖЕНИЕ

от 16.05.2023 № 855-р

О назначении общественных обсуждений по проекту о предоставлении разрешения на условно разрешенный вид использования земельного участка или объектов капитального строительства на территории городского округа "Город Южно-Сахалинск"

В соответствии со ст. 39 Градостроительного кодекса РФ, Положением о Департаменте архитектуры и градостроительства города Южно-Сахалинска, утвержденным решением Городской Думы города Южно-Сахалинска от 05.04.2017 № 754/39Вн-17-5, положением "Об организации и проведении общественных обсуждений или публичных слушаний по вопросам градостроительной деятельности на территории городского округа "Город Южно-Сахалинск", утвержденным решением Городской Думы города Южно-Сахалинска от 27.06.2018 № 1177/61-18-5, постановлением администрации города Южно-Сахалинска от 16.06.2017 № 1644-па "Об утверждении Положения и состава комиссии по подготовке проекта Правил землепользования и застройки на территории городского округа "Город Южно-Сахалинск":

1. Назначить проведение общественных обсуждений по проекту о предоставлении разрешения на условно разрешенный вид использования земельного участка или объектов капитального строительства "Общественное питание" (код 4.6) в отношении земельного участка с кадастровым номером 65:01:1001005:547, расположенного по адресу: г. Южно-Сахалинск.

2. Инициатор проведения общественных обсуждений - заинтересованные лица, обратившиеся в Комиссию по подготовке проекта Правил землепользования и застройки на территории городского округа "Город Южно-Сахалинск" с заявлениями о предоставлении муниципальной услуги "Предоставление разрешения на условно разрешенный вид использования земельного участка или объектов капитального строительства на территории городского округа "Город Южно-Сахалинск".

3. Организатор общественных обсуждений - Комиссия по подготовке проекта Правил землепользования и застройки на территории городского округа "Город Южно-Сахалинск" (далее - Комиссия).

4. Организатору общественных обсуждений:

4.1. Провести общественные обсуждения по Проекту, подлежащему рассмотрению на общественных обсуждениях, в порядке, определенном ст. 5.1, 39, 40 Градостроительного кодекса Российской Федерации, Положением об организации и проведении общественных обсуждений или публичных слушаний по вопросам градостроительной деятельности на территории городского округа "Город Южно-Сахалинск", утвержденным решением Городской Думы города Южно-Сахалинска от 27.06.2018 № 1177/61-18-5, в срок с 18.05.2023 по 01.06.2023.

4.2. Подготовить оповещение о начале общественных обсуждений с указанием:
- информации о проекте, подлежащем рассмотрению на общественных обсуждениях, и перечня информационных материалов к такому проекту;
- информации о порядке и сроках проведения общественных обсуждений по проекту, подлежащему рассмотрению на общественных обсуждениях;
- информации о месте, дате открытия экспозиции проекта, подлежащего рассмотрению на общественных обсуждениях, о сроках проведения экспозиции проекта, о днях и часах, в которые возможно посещение указанной экспозиции;
- информации о порядке, сроке, месте и форме внесения участниками общественных обсуждений предложений и замечаний, касающихся проекта, подлежащего рассмотрению на общественных обсуждениях.

4.3. Обеспечить опубликование оповещения о начале общественных обсуждений не позднее чем за 7 дней до дня размещения на официальном сайте администрации города Южно-Сахалинска в информационно-телекоммуникационной сети Интернет (<http://www.yuzhno-sakh.ru>) проекта, подлежащего рассмотрению на общественных обсуждениях, в газете "Южно-Сахалинск сегодня".

4.4. Разместить проект, подлежащий рассмотрению на общественных обсуждениях, и информационные материалы к нему на официальном сайте администрации города Южно-Сахалинска в информационно-телекоммуникационной сети Интернет <https://yuzhno-sakh.ru/dirs/2433> и в государственной информационной системе, обеспечивающей проведение общественных обсуждений с использованием информационно-телекоммуникационной сети Интернет, "Платформа обратной связи" <https://pos.gosuslugi.ru/lkp/public-discussions>, а также на информационных стендах, оборудованных в местах, обеспечивающих доступ участников общественных обсуждений к указанной информации, с 26.05.2023.

4.5. Обеспечить проведение экспозиции проекта, подлежащего рассмотрению на общественных обсуждениях, с 26.05.2023 по 30.05.2023 по следующему адресу: г. Южно-Сахалинск, ул. К.Маркса, 32, 2-й этаж, 4-й этаж, а также на информационном стенде около входа № 1 в здание Департамента архитектуры и градостроительства города Южно-Сахалинска.

Установить срок проведения экспозиции с 26.05.2023 по 30.05.2023 (включительно) в рабочие дни с 09.00 до 13.00 и с 14.00 до 17.00 в здании Департамента архитектуры и градостроительства города Южно-Сахалинска, расположенном по адресу: г. Южно-Сахалинск, ул. Карла Маркса, 32.

Организовать консультирование посетителей экспозиции с 26.05.2023 по 30.05.2023 в рабочие дни с 09.00 до 13.00, с 14.00 до 17.15 в здании Департамента архитектуры и градостроительства города Южно-Сахалинска по адресу: г. Южно-Сахалинск, ул. К.Маркса, 32, каб. 422 (4-й этаж).

4.6. Обеспечить прием предложений и замечаний, касающихся проекта, подлежащего рассмотрению на общественных обсуждениях, от участников общественных обсуждений, прошедших идентификацию:

1) посредством информационной системы, обеспечивающей проведение общественных обсуждений с использованием информационно-телекоммуникационной сети Интернет, "Платформа обратной связи" <https://pos.gosuslugi.ru/lkp/public-discussions>, с 26.05.2023 по 30.05.2023;

2) в письменной форме в адрес организатора общественных обсуждений с 26.05.2023 по 30.05.2023, в рабочие дни с 09.00 до 13.00, с 14.00 до 17.15 в здании Департамента архитектуры и градостроительства города Южно-Сахалинска по адресу: г. Южно-Сахалинск, ул. К.Маркса, 32, каб. 422 (4-й этаж), или в форме электронного документа в адрес организатора общественных обсуждений с 26.05.2023 по 30.05.2023, в рабочие дни с 09.00 до 13.00, с 14.00 до 17.15 по адресу: uaig@yuzhno-sakh.ru;

3) посредством записи в книге (журнале) учета посетителей экспозиции проекта, подлежащего рассмотрению на общественных обсуждениях, в течение срока проведения экспозиции проекта с 26.05.2023 по 30.05.2023.

4.7. Подготовить и оформить протокол общественных обсуждений.

4.8. Подготовить и опубликовать заключение о результатах общественных обсуждений в газете "Южно-Сахалинск сегодня" и на официальном сайте администрации города Южно-Сахалинска в информационно-телекоммуникационной системе Интернет <https://yuzhno-sakh.ru/dirs/2433>.

5. Опубликовать настоящее распоряжение в газете "Южно-Сахалинск сегодня" и разместить на официальном сайте администрации города Южно-Сахалинска.

6. Контроль исполнения настоящего распоряжения возложить на председателя Комиссии по подготовке проекта Правил землепользования и застройки на территории городского округа "Город Южно-Сахалинск".

**Директор Департамента архитектуры и градостроительства
города Южно-Сахалинска Д.М. Ю.**

Заключение о результатах общественных обсуждений

18 мая 2023 г.

г. Южно-Сахалинск

В период с 27.04.2023 по 18.05.2023 проведены общественные обсуждения по проектам о предоставлении разрешения на условно разрешенный вид использования земельного участка или объектов капитального строительства:

- "Магазины" (код 4.4) в отношении земельного участка или объектов капитального строительства с кадастровым номером 65:01:0405004:32, расположенного по адресу: город Южно-Сахалинск, улица 2-я Центральная, 36,

- "Общественное питание" (код 4.6) в отношении земельного участка или объектов капитального строительства с кадастровым номером 65:01:0901011:928, расположенного по адресу: г. Южно-Сахалинск, ул. Советская,

- "Для индивидуального жилищного строительства" (код 2.1) в отношении земельного участка или объектов капитального строительства с кадастровым номером 65:02:0000015:774, расположенного по адресу: городской округ "Город Южно-Сахалинск", с. Ключи, ул. Железнодорожная, 23, размещенным на официальном сайте по адресу: <https://yuzhno-sakh.ru/dirs/2433/27461>, и в государственной информационной системе, обеспечивающей проведение общественных обсуждений с использованием информационно-телекоммуникационной сети Интернет, "Платформа обратной связи" <https://pos.gosuslugi.ru/lkp/public-discussions>.

Организатор общественных обсуждений - Комиссия по подготовке проекта Правил землепользования и застройки на территории городского округа "Город Южно-Сахалинск".

В общественных обсуждениях приняло участие 0 человек.

По результатам общественных обсуждений составлен протокол общественных обсуждений б/н от 17.05.2023, на основании которого подготовлено заключение о результатах общественных обсуждений.

В период проведения общественных обсуждений направлены замечания и предложения от участников общественных обсуждений:

- от участников общественных обсуждений, постоянно проживающих на территории, в пределах которой проводятся общественные обсуждения, - 0 предложений и замечаний;

- от иных участников общественных обсуждений - 0 предложений и замечаний.
Рекомендации организатора общественных обсуждений о целесообразности или нецелесообразности учета внесенных участниками общественных обсуждений предложений и замечаний отсутствуют.

Рекомендации по результатам общественных обсуждений:
- подготовить и направить проект на основании рекомендаций Комиссии по подготовке проекта Правил землепользования и застройки на территории городского округа "Город Южно-Сахалинск" в соответствии с протоколом общественных обсуждений от 17.05.2023 на утверждение.

Организатор общественных обсуждений А.С. КОРОБЕЙНИКОВА.

Заключение о результатах общественных обсуждений

18 мая 2023 г.

г. Южно-Сахалинск

В период с 04.05.2023 по 18.05.2023 проведены общественные обсуждения по проекту о предоставлении разрешения на условно разрешенный вид использования земельного участка или объектов капитального строительства:

- "Магазины" (код 4.4) в отношении земельного участка или объектов капитального строительства с кадастровым номером 65:01:0201002:181, расположенного по адресу: город Южно-Сахалинск, ул. Лермонтова, д. 89,

- "Магазины" (код 4.4) в отношении земельного участка или объектов капитального строительства с кадастровым номером 65:01:0501004:1692, расположенного по адресу: город Южно-Сахалинск, ул. Ленина, размещенным на официальном сайте по адресу: <https://yuzhno-sakh.ru/dirs/2433/27461>, и в государственной информационной системе, обеспечивающей проведение общественных обсуждений с использованием информационно-телекоммуникационной сети Интернет, "Платформа обратной связи" <https://pos.gosuslugi.ru/lkp/public-discussions>.

Организатор общественных обсуждений - Комиссия по подготовке проекта Правил землепользования и застройки на территории городского округа "Город Южно-Сахалинск".

В общественных обсуждениях приняло участие 0 человек.
По результатам общественных обсуждений составлен протокол общественных обсуждений б/н от 17.05.2023, на основании которого подготовлено заключение о результатах общественных обсуждений.

В период проведения общественных обсуждений направлены замечания и предложения от участников общественных обсуждений:

- от участников общественных обсуждений, постоянно проживающих на территории, в пределах которой проводятся общественные обсуждения, - 0 предложений и замечаний;

- от иных участников общественных обсуждений - 0 предложений и замечаний.
Рекомендации организатора общественных обсуждений о целесообразности или нецелесообразности учета внесенных участниками общественных обсуждений предложений и замечаний отсутствуют.

Рекомендации по результатам общественных обсуждений:
- подготовить и направить проект на основании рекомендаций Комиссии по подготовке проекта Правил землепользования и застройки на территории городского округа "Город Южно-Сахалинск" в соответствии с протоколом общественных обсуждений от 17.05.2023 на утверждение.

Организатор общественных обсуждений А.С. КОРОБЕЙНИКОВА.

Извещение об открытом конкурсе на право заключения договора на размещение нестационарного торгового объекта на территории городского округа "Город Южно-Сахалинск"

Администрация города Южно-Сахалинска в лице Департамента продовольственных ресурсов и потребительского рынка аппарата администрации города Южно-Сахалинска извещает о проведении открытого конкурса на право заключения договора на размещение нестационарного (сезонного) торгового объекта на территории городского округа "Город Южно-Сахалинск", где право приобретает лицом, которое набрало наибольшее количество баллов в соответствии с критериями конкурса (далее - Конкурс).

Предмет Конкурса - право на заключение договора на размещение нестационарного (сезонного) торгового объекта (далее - Объект) в соответствии со схемой размещения нестационарных торговых объектов на территории городского округа "Город Южно-Сахалинск", утвержденной постановлением администрации города Южно-Сахалинска от 25.05.2016 № 1535-па (далее - Схема 1535-па).

Лот № 1. Место под размещение нестационарного передвижного объекта (лоток) по реализации прохладительных напитков (квас из изотермических емкостей) по адресу: город Южно-Сахалинск, пр. Победы, 31, в районе магазина "Любимый". На Схеме № 665, площадь Объекта - до 3 кв. м.

Размер платы за право размещения Объекта - 13 339 (тринадцать тысяч триста тридцать девять) рублей 90 копеек.

Код и наименование основного или дополнительных видов экономической деятельности по Общероссийскому классификатору видов экономической деятельности, необходимых для размещения Объектов по Конкурсу в соответствии с лотами:

47.8	Торговля розничная в нестационарных торговых объектах и на рынках Эта группировка включает: - розничную торговлю широким набором новых или бывших в употреблении товаров, обычно осуществляемую вдоль дорог или с размещением в специально отведенных местах (киосках, палатках, автомагазинах, автофургонах, автолавках, автоцистернах и т. п. и на рынках).
и/или	
47.81	Торговля розничная в нестационарных торговых объектах и на рынках пищевыми продуктами, напитками и табачной продукцией

Период размещения Объекта: с 20 июля по 1 октября 2023 года включительно.
Размер платы за право размещения Объекта рассчитан согласно указанному периоду размещения.

Участник Конкурса - любое юридическое лицо, независимо от организационно-правовой формы, или физическое лицо, зарегистрированное в качестве индивидуального предпринимателя, соответствующие виду экономической деятельности, определенному условиями Конкурса, физическое лицо, не зарегистрированное в качестве индивидуального предпринимателя и применяющее специальный налоговый режим "Налог на профессиональный доход" (далее - Участник).

Организатор Конкурса - администрация города Южно-Сахалинска в лице Департамента продовольственных ресурсов и потребительского рынка аппарата администрации города Южно-Сахалинска (далее - Организатор).

Организатор находится по адресу: 693020, Российская Федерация, Сахалинская область, г. Южно-Сахалинск, ул. Карла Маркса, 20, 4-й этаж, телефон 300-741, факс 300-672, e-mail: dpr@yuzhno-sakh.ru.

Критерии оценки открытого Конкурса

№ п/п	Наименование критерия оценки	Документы	Предметное содержание критерия, значение оценки предложения	Количество баллов
1.	Режим работы Объекта	Информационное письмо от Участника	После 20.00	10
			До 20.00	5
2.	Благоустройство прилегающей территории к объекту НТО (установка газонов, цветников)	Информационное письмо от Участника	Наличие элементов	10
			Отсутствие элементов	0
3.	Оформление оборудования фасада (архитектурно-художественная подсветка; декоративные решетки на кондиционер при наличии)	Информационное письмо от Участника	Имеется	10
			Не имеется	0
Итого:				30
4.	Цена Участника за размещение Объекта (предложение)	Предложение о цене Участника Конкурса в установленной форме подается в запечатанном конверте	Отношение цены Участника к начальной цене, указанной в извещении о проведении Конкурса	Поправочный коэффициент
Всего сумма баллов				

Всего сумма баллов Участнику определяется по формуле:
Всего сумма баллов = Итого количество баллов * Поправочный коэффициент.

Поправочный коэффициент исчисляется по следующей формуле:
Поправочный коэффициент = Предложение о цене Участника Конкурса / начальная цена Конкурса.

Для участия в Конкурсе Участник в обязательном порядке предоставляет следующие документы:

- заявка на участие в Конкурсе по форме согласно приложению № 3 (далее - Заявка) к Порядку организации и проведения открытых конкурсов на право заключения договора на размещение нестационарного торгового объекта на территории городского округа "Город Южно-Сахалинск", утвержденному постановлением администрации города Южно-Сахалинска от 09.02.2018 № 282-па (далее - Порядок) (прилагается);

- цена Участника за размещение Объекта (предложение) в письменном виде в запечатанном конверте по форме согласно приложениям № 4 и 5 к Порядку (прилагается);

- информационное письмо Участника в соответствии с приложением № 1 к Порядку (прилагается);

- копии всех страниц паспорта гражданина Российской Федерации, заверенные заявителем (для физических лиц, не зарегистрированных в качестве индивидуального предпринимателя);

- справка о постановке на учет физического лица в качестве налогоплательщика налога на профессиональный доход (КНД 1122035), подтвержденная сведениями официального сайта Федеральной налоговой службы Российской Федерации, заверенная заявителем (для физических лиц, не зарегистрированных в качестве индивидуального предпринимателя);

- документ, подтверждающий полномочия представителя действовать от имени Участника (в случае подачи заявки лицом, уполномоченным представлять интересы Участника на основании оформленной в установленном законодательством Российской Федерации порядке доверенности).

В случае предоставления копий документов указанные копии документов должны быть заверены подписью Участника или представителя, с указанием фамилии и инициалов, а также проставлением оттиска печати (при наличии).

Участник вправе по собственной инициативе предоставить Организатору следующие документы:

- выписку из Единого государственного реестра юридических лиц (в случае, если Участник является юридическим лицом);

- выписку из Единого государственного реестра индивидуальных предпринимателей (в случае, если Участник является индивидуальным предпринимателем);

- сведения из налогового органа о наличии (отсутствии) у Участника неисполненной обязанности по уплате налогов, сборов, страховых взносов, пеней, штрафов, процентов, подлежащих уплате в соответствии с законодательством Российской Федерации о налогах и сборах.

Дата получения документов не должна превышать 30 календарных дней, предшествующих дате подачи Заявки на участие в Конкурсе.

Заявки на участие в Конкурсе, заполненные по установленной форме, **принимаются с 09.00 18 мая до 17.00 16 июня 2023 года** по адресу: г. Южно-Сахалинск, ул. Карла Маркса, д. 20, 4-й этаж, кабинет № 413, телефон для справок **300-735** (доб. 2, 3, 4), адрес электронной почты: dpr@yuzhno-sakh.ru, перерыв с 13.00 до 14.00 местного времени.

Участник не допускается к участию в Конкурсе в следующих случаях:

- отсутствие вида экономической деятельности на момент подачи Заявки, определенных условиями Конкурса;

- подача Заявки после срока, указанного в извещении о проведении Конкурса;

- подача Заявки не по форме, указанной в опубликованном извещении о проведении Конкурса;

- предложение Участника о цене за место для размещения Объекта меньше начальной цены лота, указанной в извещении о проведении Конкурса;

- наличие у Участника неисполненной обязанности по уплате налогов, сборов, страховых взносов, пеней, штрафов, процентов, подлежащих уплате в соответствии с законодательством Российской Федерации о налогах и сборах;

- отзыв Участником поданной Заявки;

- непредставление документов, предусмотренных п. 2.5 Порядка, либо несоответствие представленных документов требованиям настоящего Порядка;

- нахождение Участника в процессе реорганизации, ликвидации, банкротства и наличие у Участника ограничений на осуществление хозяйственной деятельности.

Дата определения участников Конкурса (принятия решения о признании претендентов участниками Конкурса или об отказе в допуске претендентов к участию в Конкурсе) - 28 июня 2023 года, время: 14.30.

Конкурс состоится 28 июня 2023 года в 15.00 местного времени по адресу: г. Южно-Сахалинск, ул. Карла Маркса, 20, 4-й этаж, офис 401, в кабинете директора Департамента продовольственных ресурсов и потребительского рынка аппарата администрации города Южно-Сахалинска.

Оценка и сопоставление конкурсных предложений осуществляются конкурсной Комиссией в целях выявления лучших предложений в соответствии с критериями Конкурса.

Победитель Конкурса в срок не ранее чем через 10 дней и не позднее чем через 30 дней со дня подписания Протокола обязан обратиться с заявлением на заключение Договора в Департамент продовольственных ресурсов и потребительского рынка аппарата администрации города Южно-Сахалинска по форме, утвержденной постановлением администрации города Южно-Сахалинска.

Продолжение на стр. 58.

Начало на стр. 57.

Получить подробную информацию о порядке организации и проведения Конкурса на право заключения договора можно в постановлении администрации города Южно-Сахалинска от 09.02.2018 № 282-па "Об утверждении порядков организации и проведения открытых конкурсов на право заключения договора на размещение нестационарного торгового объекта на территории городского округа "Город Южно-Сахалинск" и заключения договора на размещение нестационарного торгового объекта на территории городского округа "Город Южно-Сахалинск", а также в Департаменте, обратившись лично либо по телефонам, указанным в настоящем извещении.

Типовая форма договора представлена приложением к настоящему извещению о Конкурсе.

Информационное сообщение об итогах Конкурса размещается Организатором на официальном сайте администрации города Южно-Сахалинска по адресу: <http://yuzhno-sakh.ru/dirs/206>, не позднее семи рабочих дней со дня утверждения Протокола заседания Комиссии.

Исполняющий обязанности директора Департамента продовольственных ресурсов и потребительского рынка Е.А. ДАЧИЛОВА.

Регистрационный № _____
Дата "___" _____ 20__ года, ___ час. ___ мин.

В администрацию города Южно-Сахалинска от _____
ИНН _____
ОГРН/ОГРНИП _____
адрес: _____
факс/адрес электронной почты: _____
телефон _____

Заявка на участие в конкурсе на право заключения договора на размещение нестационарного торгового объекта на территории городского округа "Город Южно-Сахалинск"

1. Изучив конкурсную документацию на право заключения договора на размещение нестационарного торгового объекта (далее - Договор), а также законодательство и нормативные правовые акты, устанавливающие требования к организации и проведению открытого Конкурса,

(наименование Участника)

в лице _____ (должность, фамилия, имя, отчество (последнее при наличии) руководителя) сообщает о согласии с условиями, предусмотренными конкурсной документацией, Положением о размещении нестационарных торговых объектов на территории городского округа "Город Южно-Сахалинск", утвержденным решением городского Собрания города Южно-Сахалинска от 28.11.2012 № 702/42-12-4, Договором, и выражает согласие на участие в Конкурсе на право заключения Договора

(предмет Конкурса, № лота)

2. Настоящей заявкой подтверждается, что

(наименование Участника)

не находится в процессе реорганизации, ликвидации, банкротства, а также у Участника отсутствуют ограничения на осуществление хозяйственной деятельности.

3. _____ (наименование Участника)

гарантирует достоверность представленной информации и выражает согласие на осуществление Организатором действий по направлению _____

(наименование Участника)

и в соответствующие органы и организации запросов в целях проверки и уточнения представленных сведений.

4. В случае, если предложение _____ (наименование Участника)

будет признано лучшим, _____ (наименование Участника)

берет на себя обязательства предоставить утвержденный Департаментом архитектуры и градостроительства города Южно-Сахалинска эскиз нестационарного торгового объекта и подписать Договор.

5. В случае утраты победителем Конкурса права на заключение Договора и признания предложения _____ (наименование Участника)

содержащим наилучшие после предложенных победителем Конкурса условия, и поступления Заявки по дате и времени ранее заявок иных участников _____

(наименование Участника)

обязуется предоставить утвержденный Департаментом архитектуры и градостроительства города Южно-Сахалинска эскиз нестационарного торгового объекта и подписать Договор.

Прилагаемые документы:

№ п/п	Наименование документов	Количество листов
1		
2		
3		
4		
5		

(должность руководителя) (подпись) (Ф.И.О.)
м. п.

Предложение о цене Участника открытого Конкурса

Изучив конкурсную документацию на право заключения договора на размещение нестационарного торгового объекта (далее - Договор), а также законодательство и нормативные правовые акты, устанавливающие требования к организации и проведению открытого Конкурса,

(наименование Участника)

в лице _____ (должность, фамилия, имя, отчество (последнее при наличии) руководителя) по лоту № _____ предлагает плату за размещение Объекта по Договору в раз-

мере _____ (_____) рублей ___ копеек.
(сумма прописью)

(должность руководителя) (подпись) (Ф.И.О.)
м. п.

Содержание лицевой стороны конверта на участие в Конкурсе

1. Участие в открытом конкурсе на право заключения договора на размещение нестационарного торгового объекта на территории городского округа "Город Южно-Сахалинск"

2. Лот № _____
3. Номер на схеме размещения НТО № _____
4. Место нахождения НТО _____
5. Наименование Участника _____
6. ОГРН (ОГРНИП) _____
7. ИНН _____
8. Телефон _____

Договор № 06-_____ на размещение нестационарного (сезонного) торгового объекта на территории городского округа "Город Южно-Сахалинск" по результатам открытого Конкурса

г. Южно-Сахалинск "___" _____ 20__ года
Администрация города Южно-Сахалинска, именуемая в дальнейшем Администрация, в лице директора (либо исполняющего обязанности директора) Департамента продовольственных ресурсов и потребительского рынка _____

действующего на основании доверенности от _____, с одной стороны, и _____, именуемый в дальнейшем Хозяинствующий субъект, с другой стороны, а вместе именуемые Стороны, на основании протокола о результатах открытого конкурса на право заключения договора на размещение нестационарного (сезонного) торгового объекта на территории городского округа "Город Южно-Сахалинск" от _____ года, заключили настоящий договор на размещение нестационарного (сезонного) торгового объекта (далее - Договор) о нижеследующем.

1. Предмет Договора.
1.1. Администрация предоставляет Хозяинствующему субъекту право разместить нестационарный (сезонный) торговый объект (далее - Объект) согласно схеме размещения нестационарных торговых объектов на территории городского округа "Город Южно-Сахалинск", утвержденной постановлением администрации города Южно-Сахалинска от 25.05.2016 № 1535-па (далее - Схема), а Хозяинствующий субъект размещает Объект и обеспечивает его функционирование в течение срока действия Договора на условиях и в порядке, предусмотренных Договором и действующим законодательством.

На Схеме № _____
Место размещения Объекта: _____
Тип Объекта: _____
Вид Объекта (специализация): _____
Ассортимент товара _____
Площадь размещения: _____ (кв. м).

1.2. Утвержденный Департаментом архитектуры и градостроительства города Южно-Сахалинска эскиз нестационарного (сезонного) торгового объекта (приложение № 1) является неотъемлемой частью Договора.
1.3. Существенными условиями Договора являются: местоположение, размер площади места размещения, тип, специализация Объекта, размер и порядок платы за размещение нестационарного (сезонного) торгового объекта по Договору.

1.4. Период размещения Объекта: с "___" _____ 20__ г. по "___" _____ 20__ г.
2. Плата за размещение Объекта и порядок расчетов.

2.1. Плата за весь период размещения Объекта устанавливается в размере цены, предусмотренной Заявкой на участие в Конкурсе, и составляет: ___ рублей ___ копеек (сумма прописью).

2.2. Плата за размещение Объекта вносится единовременно за весь период размещения путем перечисления денежных средств в течение 10 рабочих дней со дня заключения Договора.

2.3. Датой оплаты считается дата зачисления средств на расчетный счет администрации города Южно-Сахалинска.

2.4. Начисление платы за размещение Объекта прекращается с даты окончания срока действия Договора.

2.5. Неиспользование Хозяинствующим субъектом права на размещение Объекта в период срока действия Договора не может служить основанием для невнесения платы.

3. Права и обязанности Сторон.

3.1. Хозяинствующий субъект имеет право:

3.1.1. Разместить Объект в соответствии с пунктом 1.1 Договора.
3.1.2. В любое время в одностороннем порядке отказаться от настоящего Договора, письменно уведомив об этом Администрацию в срок не менее чем за 3 календарных дня.

3.2. Хозяинствующий субъект обязан:

3.2.1. Обеспечить размещение Объекта в соответствии с утвержденным Департаментом архитектуры и градостроительства города Южно-Сахалинска эскизом нестационарного торгового объекта.

3.2.2. Обеспечить функционирование Объекта в соответствии с требованиями настоящего Договора, конкурсной документацией и требованиями законодательства Российской Федерации.

3.2.3. Своевременно и в полном объеме внести плату за размещение Объекта.

3.2.4. Сохранять тип и вид по специализации Объекта в соответствии с эскизом нестационарного торгового объекта (приложение № 2) и пунктом 1.1 Договора.

3.2.5. Разместить на Объекте вывеску с указанием наименования Хозяинствующего субъекта и режима работы.

3.2.6. Соблюдать требования законодательства Российской Федерации о защите прав потребителей, о государственном регулировании производства и оборота этилового спирта, алкогольной и спиртосодержащей продукции и об ограничении потребления (распития) алкогольной продукции, законодательства Российской Федерации в области обеспечения санитарно-эпидемиологического благополучия населения, благоустройства и содержания территории, охраны окружающей среды, обращения с отходами производства и потребления, предъявляемые законодательством Российской Федерации к продаже отдельных видов товаров.

3.2.7. Содержать Объект и прилегающую к нему территорию на расстоянии 3 метров по периметру в чистоте и порядке, в надлежащем виде, своевременно красить, устранять повреждения на вывесках, конструктивных элементах, производить уборку и благоустройство прилегающей к Объекту территории в соответствии с санитарными требованиями по содержанию и уборке городских территорий, а также нормами охраны окружающей среды. Кроме того обеспечивать:

3.2.7.1. В осенне-зимний период - расчистку прилегающей территории от снега при высоте рыхлой снежной массы от 10 см, с вывозом снега на специализированную снежную свалку, на весь период уборки снега - удаление наледи и отсыпку песком прилегающей территории.

3.2.7.2. В весенне-летний период - очистку прилегающей территории от отходов, мусора, сбор и вывоз отходов, кошение травы при достижении высоты 10 см, ежедневное влажное подметание.

3.2.8. Заключить договор на вывоз твердых бытовых отходов (содержания прилегающей территории) с организациями, предоставляющими такие услуги.

3.2.9. При прекращении Договора обеспечить вывоз Объекта и восстановить благоустройство прилегающей территории в течение одного дня.

3.2.10. Уведомить Администрацию в письменной форме в срок не позднее 5 рабочих дней с момента изменения юридического адреса, телефонного номера и иной контактной информации.

3.2.11. В случае возникновения необходимости аварийного ремонта объектов инженерной инфраструктуры, независимо от их ведомственной принадлежности, выполнению которого препятствует либо который существенно затрудняет размещенный в соответствии с настоящим Договором Объект, обеспечить за свой счет перемещение Объекта из зоны производства работ в течение 48 (сорока восьми) часов с момента соответствующего уведомления посредством телефонограммы на указанный в настоящем Договоре телефонный номер Хозяйствующего субъекта.

3.2.12. Устранять нарушения условий Договора, выявленные в соответствии с подпунктом 3.3.1 Договора, в срок, установленный актом обследования НТО.

3.3. Администрация имеет право:

3.3.1. В любое время действия Договора проводить визуальный осмотр Объекта, составлять акты обследования НТО, устанавливать срок для устранения выявленных нарушений.

3.3.2. При неисполнении Хозяйствующим субъектом требований подпункта 3.2.11 Договора, а также в случае отсутствия возможности уведомить Хозяйствующего субъекта о необходимости перемещения Объекта переместить Объект самостоятельно либо с привлечением третьих лиц для обеспечения возможности выполнения ремонтных работ. В этом случае в течение 5 дней со дня выставления Администрацией города Южно-Сахалинска счета расходы по перемещению Объекта возмещаются Хозяйствующим субъектом.

3.3.3. Расторгнуть Договор в следующих случаях:

3.3.3.1. При задержке Хозяйствующим субъектом внесения платы за размещение Объекта.

3.3.3.2. В случае установления факта несоответствия размещения Объекта месту, предусмотренному Схемой.

3.3.3.3. В случае установления факта реализации алкогольной продукции в Объекте в нарушение пункта 2 статьи 16 Федерального закона от 22.11.1995 № 171-ФЗ "О государственном регулировании производства и оборота этилового спирта, алкогольной и спиртосодержащей продукции и об ограничении потребления (распития) алкогольной продукции".

3.3.3.4. В случае нарушения Хозяйствующим субъектом требований правил благоустройства территории городского округа "Город Южно-Сахалинск" более трех раз.

3.3.3.5. При неисполнении Хозяйствующим субъектом требований подпункта 3.2.1 Договора.

3.3.3.6. Несоответствие Объекта эскизу нестационарного торгового объекта, типу и виду по специализации, а также ассортименту товара.

3.3.3.7. Невыполнение Хозяйствующим субъектом обязанностей, установленных пунктом 3.2 Договора.

3.3.3.8. Прекращение Хозяйствующим субъектом в установленном законом порядке своей деятельности.

3.3.4. Заключить дополнительное соглашение к Договору без проведения конкурса, в случае если в отношении территории, на которой размещается Объект, Администрацией принято решение:

- о проведении ремонта и (или) реконструкции автомобильных дорог;
- о реализации долгосрочных целевых программ и (или) приоритетных направлений в сфере социально-экономической деятельности для целей, связанных с развитием улично-дорожной сети, размещением объектов благоустройства, стоянок автотранспорта, опор городского уличного освещения и (или) прочих муниципальных объектов, в том числе остановок городского общественного транспорта, оборудованием бордюров, строительством проездов и (или) проездных путей и для иных городских целей, определенных в соответствии с документацией по планировке территорий;
- об изъятии земельных участков для государственных и муниципальных нужд;
- об изменении градостроительных регламентов.

3.4. Администрация обязана:

3.4.1. Обеспечить Хозяйствующему субъекту методическую и информационную помощь в вопросах организации работы Объекта.

3.4.2. Обеспечить Хозяйствующему субъекту право беспрепятственно разместить и эксплуатировать Объект на месте, указанном в пункте 1.1 настоящего Договора, в течение установленного Договором срока.

3.4.3. Осуществлять контроль за исполнением Хозяйствующим субъектом обязательств по настоящему Договору.

3.4.4. Извещать Хозяйствующего субъекта об изменении условий Договора не позднее 5 рабочих дней со дня принятия такого решения.

3.4.5. Направить уведомление в адрес Хозяйствующего субъекта в случае нарушения последним обязанностей, предусмотренных пунктом 3.2 Договора.

4. Изменение и прекращение Договора.

4.1. Договор может быть расторгнут по соглашению Сторон или решению суда по основаниям, предусмотренным действующим законодательством и Договором.

4.2. Администрация имеет право досрочно, в одностороннем порядке расторгнуть Договор без возврата денежных средств, уплаченных за размещение Объекта, по основаниям, указанным в пункте 3.3.3 Договора.

4.3. По соглашению Сторон условия Договора могут быть изменены, при этом не допускается изменение существенных условий Договора.

4.4. Внесение изменений в Договор осуществляется посредством заключения дополнительного соглашения, подписываемого Сторонами.

4.5. Споры и разногласия, которые могут возникнуть при исполнении настоящего Договора, разрешаются посредством переговоров.

4.6. В случае невозможности разрешения споров в досудебном порядке спор передается на рассмотрение Арбитражного суда Сахалинской области в соответствии с действующим законодательством Российской Федерации.

4.7. При отказе Хозяйствующего субъекта от заключения дополнительного Соглашения к Договору на размещение Объекта в случаях, предусмотренных подпунктом 3.3.4 Договора, Хозяйствующий субъект утрачивает право на предоставление компенсационного места для размещения нестационарного торгового объекта. Хозяйствующий субъект обязан в течение 10 календарных дней освободить место размещения нестационарного торгового объекта.

5. Ответственность Сторон.

5.1. В случае неисполнения или ненадлежащего исполнения обязательств по Договору Стороны несут ответственность в соответствии с действующим законодательством Российской Федерации и положениями Договора.

5.2. В случае неисполнения требований подпункта 3.2.9 Договора Хозяйствующий субъект возмещает Администрации затраты, возникшие вследствие неисполнения требований данного подпункта.

5.3. Взыскание неустойки с Хозяйствующего субъекта.

5.3.1. В случае несвоевременного внесения платы за размещение нестационарного торгового объекта Хозяйствующий субъект, являющийся стороной Договора, оплачивает пени в размере 0,1% от суммы, оплаченной с нарушением срока (задолженности), за каждый день просрочки обязательств.

Сумма пени уплачивается путем перечисления денежных средств на лицевой счет Администрации по реквизитам, указанным в сопроводительном письме Администрации.

5.3.2. За нарушение требований Правил благоустройства территории городского округа "Город Южно-Сахалинск" и требований к санитарному содержанию Хозяйствующий субъект несет ответственность в соответствии с действующим законодательством.

5.4. В случае полного или частичного нарушения условий Договора Хозяйствующим субъектом последний обязан возместить Администрации причиненные убытки в полном размере без учета штрафных санкций в соответствии с действующим законодательством Российской Федерации.

5.5. Применение мер гражданско-правовой ответственности не освобождает Стороны от исполнения принятых на себя обязательств по Договору.

6. Заключительные положения.

6.1. Надлежащим уведомлением Стороны для целей настоящего Договора считается уведомление, направленное заказным письмом с описью вложений по адресу, указанному в Договоре, либо врученное нарочно.

6.2. Договор вступает в силу и начинает свое действие с момента его подписания и действует до даты окончания периода размещения Объекта.

6.3. Настоящий Договор составлен в 2 экземплярах, имеющих одинаковую юридическую силу, по одному для каждой из Сторон, один из которых хранится в Администрации в соответствии с утвержденной номенклатурой дел.

6.4. В остальном Стороны Договора руководствуются действующим законодательством Российской Федерации.

7. Реквизиты и подписи Сторон.

Администрация города Южно-Сахалинска
693020, Сахалинская область, г. Южно-Сахалинск, ул. Ленина, д. 173
Получатель: УФК по Сахалинской области (администрация города Южно-Сахалинска, л/с 04613000710)
ИНН 6501026762; КПП 650101001;
БИК 016401800; ОКТМО 64701000;
КБК 90211705040040030180;
Единый казначейский счет:
40102810845370000053;
Казначейский счет для учета и распределения поступлений:
03100643000000016100;
Банк получателя: отделение Южно-Сахалинск Банка России / УФК по Сахалинской области г. Южно-Сахалинск
Администрация _____

подпись _____
м. п. _____

Хозяйствующий субъект
Адрес: _____
ИНН: _____
ОГРНИП/ОГРН: _____
телефон: _____
электронный адрес: _____

Хозяйствующий субъект _____
подпись _____
м. п. _____

Приложение № 1 к Договору от _____ № _____
График платежей к договору на размещение нестационарного торгового объекта на территории городского округа "Город Южно-Сахалинск" на _____ год
г. Южно-Сахалинск _____ года
Место размещения Объекта: _____ место размещения Объекта согласно п. 1.1 Договора
На схеме размещения № _____ согласно п. 1.1 Договора.

№ п/п	Расчетный период	Срок платежа до:	Сумма
1.	I квартал _____ года	дата	сумма, руб.
2.	II квартал _____ года	дата	сумма, руб.
3.	III квартал _____ года	дата	сумма, руб.
4.	IV квартал _____ года	дата	сумма, руб.
Подлежит оплате за период с _____ 20____ года по _____ 20____ года			сумма, руб.

В случае заключения Договора на основании Конкурса график платежей формируется на весь период размещения Объекта.

Оплата производится по следующим реквизитам:
Получатель: УФК по Сахалинской области (администрация города Южно-Сахалинска, л/с 04613000710); ИНН 6501026762; КПП 650101001; Единый казначейский счет: 40102810845370000053; Казначейский счет для учета и распределения поступлений: 03100643000000016100; БИК 016401800; банк получателя: отделение Южно-Сахалинск Банка России / УФК по Сахалинской области г. Южно-Сахалинск; ОКТМО: 64701000; код бюджетной классификации (КБК): 90211705040040030180 (прочие неналоговые доходы бюджета городского округа (плата за размещение нестационарного торгового объекта)).

График составлен: Ф.И.О. исполнителя, телефон.

Приложение № 2 к Договору от _____ № _____

Утвержденный Департаментом архитектуры и градостроительства города Южно-Сахалинска эскиз нестационарного торгового объекта"

Об итогах отбора предоставления субсидий субъектам малого и среднего предпринимательства городского округа «Город Южно-Сахалинск», направленных на возмещение части затрат, связанных с осуществлением деятельности в сфере оказания услуг дошкольного образования; присмотра и ухода за детьми дошкольного возраста без реализации образовательной программы дошкольного или дополнительного образования и в сфере оказания услуг дополнительного образования детей

В рамках реализации муниципальной программы «Экономическое развитие городского округа «Город Южно-Сахалинск» на 2020-2025 годы», утвержденной постановлением администрации города от 25.07.2019 № 2190-па, в Департаменте образования администрации города Южно-Сахалинска (г. Южно-Сахалинск, ул. Ленина, 172) 4 мая 2023 года в 10.00 состоялось заседание Экономического совета, на котором рассмотрены документы на предоставление субсидий субъектам малого и среднего предпринимательства городского округа «Город Южно-Сахалинск», направленных на возмещение части затрат, связанных с осуществлением деятельности в сфере оказания услуг дошкольного образования; присмотра и ухода за детьми дошкольного возраста без реализации образовательной программы дошкольного или дополнительного образования и в сфере оказания услуг дополнительного образования детей (далее - документы).

1. Были рассмотрены документы следующих субъектов малого и среднего предпринимательства:

1.1. На возмещение части затрат на осуществление деятельности по предоставлению услуг дополнительного образования детей:

№	Наименование получателя субсидии	ИНН
1	Индивидуальный предприниматель Ким Наталья Тенхоевна	650301653812
2	Общество с ограниченной ответственностью «Аметист»	6501304554
3	Индивидуальный предприниматель Путилова Яна Анатольевна	662514025932
4	Общество с ограниченной ответственностью «Лукоморье»	6501309866
5	АНО ДОУ Центр «Активное образование»	6501181302
6	Индивидуальный предприниматель Антонова Евгения Александровна	650102231943
7	Индивидуальный предприниматель Кокоткина Наталья Васильевна	650113907831
8	Индивидуальный предприниматель Ким Андрей Дянович	650108794830

1.2. На возмещение части затрат на осуществление деятельности в сфере оказания услуг дошкольного образования; присмотра и ухода за детьми дошкольного возраста без реализации образовательной программы дошкольного или дополнительного образования:

№	Наименование получателя субсидии	ИНН
1	Индивидуальный предприниматель Волошина Илона Викторовна	650107797468
2	Индивидуальный предприниматель Губкин Сергей Константинович	650120467902
3	Индивидуальный предприниматель Иванова Елена Сергеевна	650105763760
4	Индивидуальный предприниматель Губкина Татьяна Александровна	650116648430
5	Индивидуальный предприниматель Бабинцева Елена Сетраковна	236500637435
6	Индивидуальный предприниматель Тебелиус Екатерина Сергеевна	550144916008
7	Общество с ограниченной ответственностью «Детский сад»	6501275470
8	Общество с ограниченной ответственностью «Веста»	6501283696
9	Индивидуальный предприниматель Калабухова Анастасия Валерьевна	650502281106
10	Индивидуальный предприниматель Калабухова Ирина Дмитриевна	650109874189
11	Индивидуальный предприниматель Платашина Юлия Александровна	631109168658
12	Индивидуальный предприниматель Ульм Лидия Александровна	552806089074
13	Индивидуальный предприниматель Ро Карина Тегеновна	650302908260
14	Общество с ограниченной ответственностью «Киндергартен»	6501312756
15	Индивидуальный предприниматель Иванов Павел Алексеевич	650106483349
16	Индивидуальный предприниматель Князева Наталья Сергеевна	650116752350
17	Индивидуальный предприниматель Добровольская Ксения Александровна	272422723690
18	Индивидуальный предприниматель Кушнарева Светлана Геннадьевна	650101519834
19	Общество с ограниченной ответственностью «Детский центр «Песочница»	6501315179

2. По результатам рассмотрения документов принято решение об отклонении документов следующим субъектам малого и среднего предпринимательства:

2.1. На возмещение части затрат на осуществление деятельности по предоставлению услуг дополнительного образования детей:

№	Наименование получателя субсидии	ИНН	Причина отклонения документов
1	Индивидуальный предприниматель Путилова Яна Анатольевна	662514025932	Недостаточность бюджетных ассигнований для предоставления субсидии в текущем финансовом году
2	Индивидуальный предприниматель Антонова Евгения Александровна	650102231943	Недостаточность бюджетных ассигнований для предоставления субсидии в текущем финансовом году
3	Индивидуальный предприниматель Кокоткина Наталья Васильевна	650113907831	Недостаточность бюджетных ассигнований для предоставления субсидии в текущем финансовом году

2.2. На возмещение части затрат на осуществление деятельности в сфере оказания услуг дошкольного образования; присмотра и ухода за детьми дошкольного возраста без реализации образовательной программы дошкольного или дополнительного образования:

№	Наименование получателя субсидии	ИНН	Причина отклонения документов
1	Индивидуальный предприниматель Калабухова Анастасия Валерьевна	650502281106	Недостаточность бюджетных ассигнований для предоставления субсидии в текущем финансовом году
2	Индивидуальный предприниматель Ульм Лидия Александровна	552806089074	Недостаточность бюджетных ассигнований для предоставления субсидии в текущем финансовом году
3	Индивидуальный предприниматель Тебелиус Екатерина Сергеевна	550144916008	Недостаточность бюджетных ассигнований для предоставления субсидии в текущем финансовом году
4	Индивидуальный предприниматель Ро Карина Тегеновна	650302908260	Недостаточность бюджетных ассигнований для предоставления субсидии в текущем финансовом году
5	Индивидуальный предприниматель Бабинцева Елена Сетраковна	236500637435	Недостаточность бюджетных ассигнований для предоставления субсидии в текущем финансовом году
6	Индивидуальный предприниматель Платашина Юлия Александровна	631109168658	Недостаточность бюджетных ассигнований для предоставления субсидии в текущем финансовом году

7	Индивидуальный предприниматель Кушнарева Светлана Геннадьевна	650101519834	Несоответствие заявителя требованиям пункта 1.4 Порядка
8	Общество с ограниченной ответственностью «Детский центр «Песочница»	6501315179	Несоответствие заявителя требованиям пункта 1.4 Порядка

3. По результатам рассмотрения документов принято решение о предоставлении финансовой поддержки в форме субсидий следующим субъектам малого и среднего предпринимательства:

3.1. На возмещение части затрат на осуществление деятельности по предоставлению услуг дополнительного образования детей:

№	Наименование получателя субсидии	ИНН	Сумма субсидии (рублей)
1	Индивидуальный предприниматель Ким Андрей Дянович	650108794830	1 352 220,43
2	Общество с ограниченной ответственностью «Аметист»	6501304554	350 832,07
3	Индивидуальный предприниматель Ким Наталья Тенхоевна	650301653812	402 781,51
4	Общество с ограниченной ответственностью «Лукоморье»	6501309866	1 394 953,66
5	АНО ДОУ Центр «Активное образование»	6501181302	1 499 212,33
Итого, руб.:			5 000 000

3.2. На возмещение части затрат на осуществление деятельности в сфере оказания услуг дошкольного образования; присмотра и ухода за детьми дошкольного возраста без реализации образовательной программы дошкольного или дополнительного образования:

№	Наименование получателя субсидии	ИНН	Сумма субсидии (рублей)
1	Индивидуальный предприниматель Волошина Илона Викторовна	650107797468	1 489 824,47
2	Индивидуальный предприниматель Губкин Сергей Константинович	650120467902	1 400 000,00
3	Индивидуальный предприниматель Иванова Елена Сергеевна	650105763760	777 700,00
4	Индивидуальный предприниматель Губкина Татьяна Александровна	650116648430	1 368 176,71
5	Общество с ограниченной ответственностью «Киндергартен»	6501312756	1 500 000,00
6	Индивидуальный предприниматель Калабухова Ирина Дмитриевна	650109874189	1 499 399,10
7	Общество с ограниченной ответственностью «Детский сад»	6501275470	675 000,00
8	Общество с ограниченной ответственностью «Веста»	6501283696	1 497 702,83
9	Индивидуальный предприниматель Иванов Павел Алексеевич	650106483349	1 499 468,10
10	Индивидуальный предприниматель Князева Наталья Сергеевна	650116752350	967 028,79
11	Индивидуальный предприниматель Добровольская Ксения Александровна	272422723690	103 500,00
Итого, руб.:			12 777 800

ГОРОДСКАЯ ДУМА ГОРОДА ЮЖНО-САХАЛИНСКА

№ 1132/56-23-6

Принято Городской Думой 26 апреля 2023 года

РЕШЕНИЕ

О внесении изменений в Порядок принятия решений об установлении тарифов на услуги (работы) муниципальных предприятий и учреждений городского округа «Город Южно-Сахалинск», утвержденный решением городского Собрания города Южно-Сахалинска от 30.04.2013 № 794/47-13-4

В соответствии со статьей 35 Федерального закона от 06.10.2003 № 131-ФЗ «Об общих принципах организации местного самоуправления в Российской Федерации», статьей 26 Устава городского округа «Город Южно-Сахалинск»:

1. Внести в Порядок принятия решений об установлении тарифов на услуги (работы) муниципальных предприятий и учреждений городского округа «Город Южно-Сахалинск», утвержденный решением городского Собрания города Южно-Сахалинска от 30.04.2013 № 794/47-13-4, следующие изменения:

1) часть 3 статьи 1 изложить в следующей редакции:

«3. Положения Порядка распространяются на услуги, предоставляемые муниципальными организациями, в том числе являющиеся необходимыми и обязательными для предоставления муниципальных услуг администрацией города Южно-Сахалинска в соответствии со статьей 9 Федерального закона от 27.07.2010 № 210-ФЗ «Об организации предоставления государственных и муниципальных услуг» и Перечнем услуг, утвержденным решением городского Собрания города Южно-Сахалинска от 21.12.2011 № 497/32-11-4 «Об утверждении Перечня услуг, которые являются необходимыми и обязательными для предоставления муниципальных услуг администрацией города Южно-Сахалинска и предоставляются муниципальными предприятиями и иными организациями, участвующими в предоставлении муниципальных услуг, и установлении Порядка определения размера платы за их оказание» (далее - необходимые и обязательные услуги), за исключением случаев, предусмотренных федеральными законами.»;

2) пункт 3 части 1 статьи 2 признать утратившим силу;

3) в статье 4:

а) пункт 3 части 3 изложить в следующей редакции:

«3) принятие муниципальных программ и ведомственных целевых программ.»;

б) пункт 6 части 3 дополнить словами «, заключения, представления и предписания Контрольно-счетной палаты города Южно-Сахалинска.»;

в) часть 4 дополнить абзацем следующего содержания:

«Определение размера тарифа производится с возможностью проведения в течение последующих лет его индексации с учетом индекса потребительских цен, установленного действующим Прогнозом социально-экономического развития Российской Федерации на плановый период.»;

г) часть 5 изложить в следующей редакции:

«5. Дополнительным методом формирования тарифов является метод сравнения аналогов исходя из цен на соответствующие платные услуги (работы), установленные организациями городского округа «Город Южно-Сахалинск», оказываемые в сопоставимых условиях, на основе анализа рыночных цен.»;

4) абзац третий пункта 2 части 3 статьи 5 изложить в следующей редакции:

«- устава муниципальной организации, утвержденного в соответствии с требованиями действующего законодательства Российской Федерации и подтверждающего право оказывать услуги.»;

2. Вступает в силу со дня опубликования в газете «Южно-Сахалинск сегодня».

Мэр города Южно-Сахалинска С.А. НАДСАДИН
от 04.05.2023 г.

» Отличный подарок

Аллея из сакур и дубов появится около школы № 16

Старшеклассники вместе с педагогами высадили 50 сакур, а позже школьный двор украсят и молодые дубки. По решению коллектива учебного заведения аллею посвятят героям СВО.

Саженцы - подарок от ООО "Востокдорстрой". Как рассказал директор СОШ № 16 Денис Ким, ребята, занимающиеся в школьной киностудии под руководством Галины Абакумовой,

подыскивали подходящие для съемок места. Как оказалось, понравившаяся юным кинематографистам площадка принадлежит "Востокдорстрою". Состоялось знакомство с его руководством, которое затем переросло в дружбу коллективов школы и предприятия.

По словам Дениса Кима, посадка деревьев позволяет решать сразу несколько задач - воспитательную и обра-

зовательные. Во-первых, аллею посвятят героям СВО, это напомним ребятам о мужестве бойцов. В школе проведут голосование родителей, педагогов и учеников на лучший вариант названия. Во-вторых, уход за саженцами научит ребят трудолюбию, ответственности, поможет в проектной деятельности по экологии и биологии.

Вместе с друзьями молодые деревца

высаживал десятиклассник Вадим Цыкуненко:

- Ощущения замечательные: рядом с родной школой появится много сакур. Она станет такой красивой! Будем ухаживать за деревьями, поможем им вырасти большими.

Мероприятия по озеленению пройдут сейчас на территориях всех образовательных учреждений города.

usnews@bk.ru sakhizdat.ru

Телефон 300-939, доб. 1, 2

Наш выбор

» За объекты благоустройства проголосовало уже более 14 500 горожан

Лидером остается сквер Защитников Отечества - территория, расположенная в районе пересечения улиц Горького и Пограничной. К выбору объектов благоустройства активно присоединяются коллективы учреждений и организаций, представители общественности.

К голосованию в рамках федерального проекта "Формирование комфортной городской среды" нацпроекта "Жилье и городская среда" подключилась и Кадетская школа. Волонтеры центра молодежных инициатив побывали в ней, чтобы помочь пройти процедуру.

- У южносахалинцев есть горячее желание изменить наш город к лучшему. Это мы ощутили и в Кадетской школе. Ребята определились с выбором общественного пространства и голосовали вполне осознанно, - сказала специалист по работе с молодежью МАУ "Центр молодежных инициатив" Екатерина Кулинченко.

В Кадетской школе в мероприятии приняли участие 118 человек - ученики, педагоги. Все они очень позитивно восприняли новость о возможности проголосовать за объекты благоустройства и заинтересованы в преобразении городской территории.

- Наши ученики рады, что сами выбирают, каким станет любимый город. За последние несколько лет он значительно преобразился, стал красивее. Мы, как патриоты родного края, должны не просто желать ему лучшего, но и делать что-то для этого. Участием в голосова-

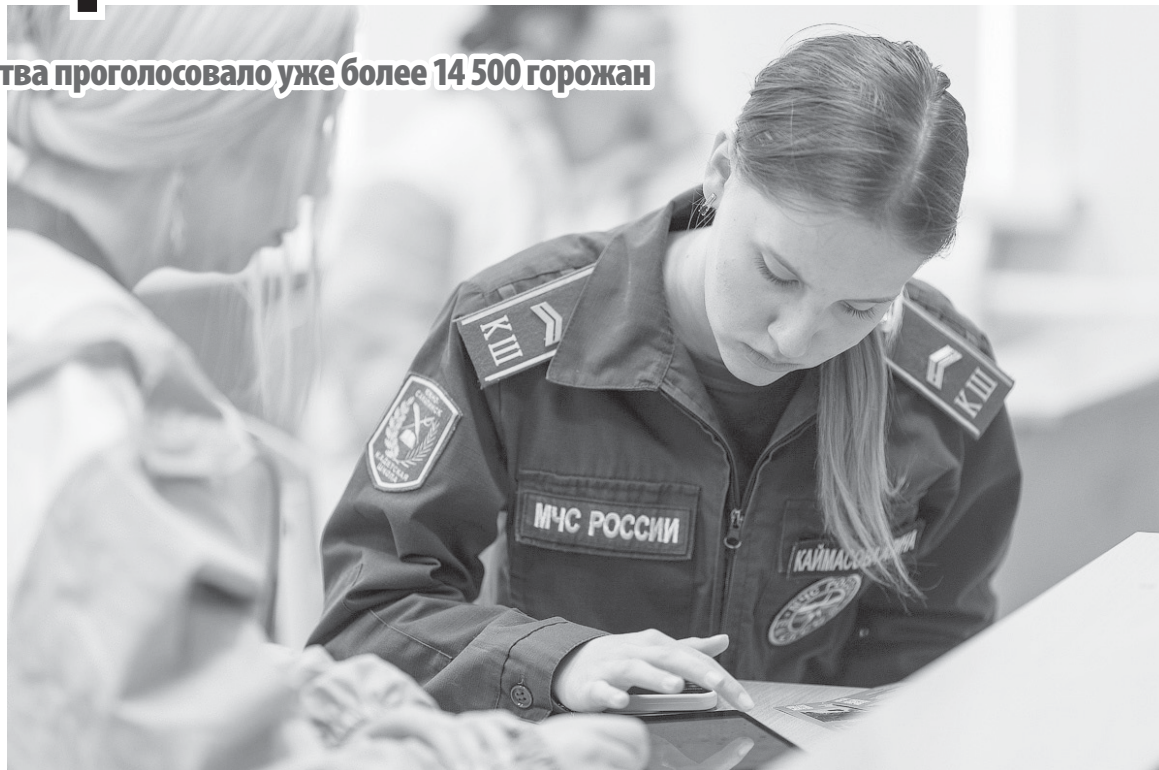

■ ВАЖЕН каждый голос

нии можно внести вклад в развитие города, - сказала учитель начальной школы Оксана Копылова.

- Мы выбираем то место, где нам будет комфортно и где можно будет погулять, отдохнуть. Я проголосовала за сквер, который разместят за площадью Славы. Мне очень нравится наш город, здорово, что он преобразуется, - говорит ученица 9-го класса Эшлин Клэр Куллен.

- Я выбрала сквер Восточный. Очень люблю "Горный воздух". Постоянно с родителями ездим туда, и я решила, что было бы неплохо, если бы сквер постро-

или около этого места. Благоустройство - важная часть жизни города! - высказалась школьница Екатерина Рындиц.

В рейтинге участвуют три общественных пространства: сквер Защитников Отечества, сквер Геологов и сквер Восточный. Проект, набравший наибольшее количество голосов южносахалинцев, будет реализован в следующем году с привлечением федеральных и областных средств. До 31 мая включительно на платформе 65.gorodsreda.ru отдать свой голос может каждый гражданин от 14 лет. Для этого необходима ав-

торизация через Единый портал государственных и муниципальных услуг.

Всероссийское голосование инициировано президентом России и поддержано губернатором Валерием Лимаренко и мэром Южно-Сахалинска Сергеем Надсадиным. Инструкция по голосованию, дизайн-проекты благоустройства и другая информация размещены на официальном сайте администрации Южно-Сахалинска <https://yuzhno-sakh.ru/dirs/5024/2698>. Справки можно получить по телефону бесплатной горячей линии: *0065 и 8-800-302-0065.

Город станет краше

» Идет подготовка ко второму конкурсу "Цветущий Южный"

Администрация города проводит серию встреч с будущими участниками - юридическими лицами и индивидуальными предпринимателями, которые профессионально занимаются озеленением и благоустройством ландшафта. Заявки на участие в конкурсе принимаются до 26 мая.

Как сообщила заместитель директора департамента архитектуры и градостроительства Ирина Андросова, такие встречи позволяют услышать замечания и предложения от тех, кто уже продемонстрировал свои возможности перед жюри, а также ответить на вопросы новичков. В частности, от участников поступила просьба обеспечить будущие посадки не только землей и поливом, но и инертными материалами, которые составляют основу для созда-

ния зеленых композиций.

В конкурсе смогут показать свои творческие достижения и озеленители из числа любителей.

Для судейства будут приглашены специалисты, представители Ботанического сада-института Дальневосточного отделения Российской академии наук и регионального отделения Союза художников России, а также сотрудники администрации Южно-Сахалинска.

Как рассказала индивидуальный предприниматель, владелец питомника Наталья Красикова, ее предприятие участвует в "Цветущем Южном" в номинации "Профессионал" уже во второй раз. В прошлом году благодаря конкурсу состоялось знакомство южносахалинцев с коллегами из Хабаровска. Завязались деловые

и дружеские отношения.

- "Цветущий Южный" - очень хорошая инициатива администрации областного центра. Для нас это возможность общения с коллегами, повышения профессионализма, получения новых знаний и взаимной поддержки, для города - появление новых красивых мест. Поэтому с удовольствием участвуем вновь! - сказала Наталья Красикова.

Документы и заявки (строго в электронной форме) принимаются в МКУ "Управление охраны окружающей среды и озеленения города Южно-Сахалинска" по адресу: пр. Победы, 62-б, каб. 5, или по электронной почте yusgo.mkuuoso@sakhalin.gov.ru. К заявке в номинации "Профессионал" должны быть приложены эскизное предложение, примерный перечень посадочного материала, информа-

ция о предполагаемой площади объекта.

Дополнительную информацию об условиях и порядке проведения конкурса можно получить в рабочие дни с 09.00 до 17.00 в МКУ "Управление охраны окружающей среды и озеленения города Южно-Сахалинска", а также по телефону 300-726 (доб. 12, 15).

Конкурс продлится до 10 сентября.

Первый открытый конкурс ландшафтных и цветочных проектов "Цветущий Южный" прошел в 2022 году и был посвящен двум юбилейным датам - 75-летию Сахалинской области в ее современных границах и 140-летию Южно-Сахалинска. В нем приняли участие около 60 профессиональных озеленителей, трудовых и школьных коллективов.

Сказочная премьера

В кинотеатре "Октябрь" при аншлаге прошло закрытие 27-го творческого сезона городского детского хореографического центра "Мечта". Как отметил его директор Павел Колпаков, сезон был богат для коллектива на яркие события. Юбилейные даты в нынешнем году сразу у трех творческих объединений центра: образцовому хореографическому ансамблю "Сказка", который возглавляет Наталья Полей, исполняется 15 лет, хореографическим ансамблем "Анимэ" под руководством Александра Володина и G-Next под руководством Виталия Протасова - 10.

Южно-сахалинскую "Мечту" регулярно отмечают не только на муниципальном, но и на областном уровне. На закрытии сезона хореографы были поощрены благодарственными письмами регионального министерства культуры и архивного дела. Их вручила заместитель министра Ольга Николина.

Гости праздника отметили высокий уровень подготовки воспитанников, разнообразие стилей и приемов, используемых балетмейстерами. Юные танцоры - постоянные участники всероссийских конкурсов и фестивалей, на них ребята достойно представляют родной город.

В хореографическом центре шестой год реализуется проект по танцевальной реабилитации людей с ограниченными возможностями здоровья. Тепло был встречен номер, подготовленный сотрудниками центра и участниками инклюзивной группы. Имеющие инвалидность по слуху танцоры практически не слышат музыку, однако они сумели продемонстрировать на сцене синхронность и красоту движений.

Одним из самых впечатляющих моментов вечера стала премьера хореографической сказки "О рыбаке и рыбке". Автором либретто и постановщиком спектакля выступил балетмейстер центра заслуженный артист России Кирилл Ермоленко. Он был приглашен в штат "Мечты" в декабре прошлого года. Содействие в этом оказал мэр города Сергей Надсадин.

Столь крупная постановочная форма в исполнении детей была представлена центром впервые. Премьере посвятили 225-летию со дня рождения Александра Сергеевича Пушкина, которое будет отмечаться в следующем году.

Сказка была восторженно принята зрителями. А сотрудники и воспитанники центра начали подготовку к следующему творческому сезону.

Хранители истории

» 18 мая отмечается Международный день музеев

Архивы и музеи принадлежат к институтам, социальной функцией которых, несомненно, является сохранение исторической памяти. Сегодня об этой их роли, об особенностях музейной работы мы говорим с Александрой КОМКОВОЙ, заведующей сектором научной работы литературно-художественного музея книги А.П. Чехова "Остров Сахалин".

- Александра Анатольевна, что значит для сотрудников музея профессиональный праздник?

- Прежде всего, это праздник для наших посетителей, который мы стремимся устроить так, чтобы каждый провел у нас время интересно и с пользой. По традиции проходит Всероссийская акция "Ночь музеев". Для нас это означает мозговой штурм, напряженная подготовка... Но благодарность посетителя - самая ценная награда. Приятно видеть, как семьи остаются в музее на несколько часов - от открытия акции до ее завершения. Значит, им нравится!

- Изучаете ли вы мнение населения?

- Перед музеями стоит важная задача - привлечь широкий круг людей с разнообразными интересами. В числе способов достижения этой цели - изучение мнения посетителей, их потребности.

Анкетирование - один из самых эффективных методов получения информации о предпочтениях людей. Мы составляем опросники, которые раздаем на мероприятиях, будь то конференция или лекция. Часто берем интервью у посетителей. А еще изучаем книги отзывов, которые всегда есть на выставках, - помимо своих впечатлений люди оставляют полезные замечания о том, что можно поправить в экспозиции или предложить посетителю в рамках выставки. Набирают популярность и онлайн-опросы.

В музеях, как правило, нет квалифицированных специалистов-социологов, но мы стремимся узнавать свою аудиторию и вести с ней конструктивный диалог.

- Кто составляет основную часть посетителей музея?

- Это, наверное, дети: школьники и дошкольники. Ходит в музей много пенсионеров. Летом и зимой немало туристов.

- Что вы чувствуете, бывая в других музеях?

- Осматриваю все с интересом, в том числе и с точки зрения сотрудника музея. Бывает, невольно обращаешь внимание на то, что сам бы сделал по-другому. Но обычно я стараюсь просто получать удовольствие и новые знания. А особо понравившееся беру на заметку.

- Сегодня, имея доступ в Интернет, ваши потенциальные посетители все могут увидеть дома. Так зачем же ходить в музей?

- Приходят люди в музей не

■ АЛЕКСАНДРА КОМКОВА

только для того, чтобы своими глазами увидеть в оригинале редкий экспонат, картину например, но и для того, чтобы погрузиться в особую музейную атмосферу. Считаю, что посещение музея обогащает внутренний мир человека.

Конечно, сегодня везде используются инновационные технологии. Они не только дают информацию о предметах, но и могут показать те, которых нет в музее. Так на одной из выставок мы использовали голограммы. Цифровые технологии сейчас выступают в качестве музейного атрибута. Например, информационные киоски, сенсорные столы, аудиогиды... Это особенно важно в работе с молодежью, жизнь которой уже немалой частью лишена технологий. В случае их применения нам проще заинтересовать детей и подростков. Такие технологии интерактивны, способны создавать эмоциональные и визуальные образы и тем самым расширять границы восприятия. А еще они помогают добыть информацию, и это зачастую намного интереснее, чем просто прочитать текст.

Для цифровой платформы "Артефакт", действующей в рамках национального проекта "Культура", на основе материалов, которые предоставляют музеи, готовятся мультимедиагиды по экспозиции. И пользователи самостоятельно знакомятся с коллекциями, а в приложении читают про их историю. На этой платформе увидеть экспозиции нашего музея могут не только сахалинцы, но и жители всей страны.

- Есть ли место музейному предмету среди новых технологий?

- Музейный предмет часто является единственным источником научной информации по тем или иным направлениям, будь то археология, история искусства, этнография... Все-таки главным остается подлинный экспонат, а цифровые технологии и мультимедиа дополняют содержание экспозиции.

- Вы упомянули молодежь, и вы тоже относитесь к этой возрастной категории. Молодые

люди сегодня амбициозны, хотят все и сразу. Музей же, как мы догадываемся, не то учреждение, где сотрудники получают высокое вознаграждение за свой труд...

- В последние годы так уже, наверное, нельзя сказать. Музеи осуществляют важную миссию - они причастны к воплощению национальной идеи. Помимо сохранения исторической памяти проводят воспитательную и патристическую работу, исследования, популяризируют науку. Это важный труд. И я бы не стала искать другое место работы из-за зарплат.

- А как вы попали на работу в музей?

- Почти случайно. Ушла с предыдущей работы, не зная, что делать дальше, а хороший знакомый рассказал, что в музее есть вакансия методиста. Я решила попробовать себя в этом деле, пришла на собеседование - и вот почти шесть лет пробую... Сначала была методистом по музейно-образовательной деятельности. Работала и со взрослыми, и с детьми: проводила экскурсии, организовывала мероприятия, интерактивные занятия. Через пару лет перешла в экспозиционно-выставочный отдел. Специалисты в нем занимаются созданием выставок - от идеи до открытия. Такая работа была посложнее, но нравилась мне больше. Она порой занимает много месяцев, это сложный труд нескольких специалистов.

А в декабре 2022 года перешла на должность заведующего сектором научной работы. Я по-прежнему занимаюсь выставками, готовлю научные концепции, участвую в проектах от начала до конца. Но появились новые направления в работе.

- Помните ли вы свою первую экскурсию?

- Новые сотрудники сдают первую экскурсию на заседании научно-методического совета. Ее я помню хорошо. Все прошло так, как и было задумано. А вот первую экскурсию для посетителей не помню.

- Что изменилось в музее за время вашей работы?

- Чаще стали реализовываться крупные проекты совместно

с федеральными учреждениями культуры. Увеличилось количество посетителей, участников конкурсов, конференций. В общем, работы прибавилось.

- Попав на экскурсию по выставке "Круженштерн. Вокруг света", которую проводили вы, я была очарована. Ваши мимика, жесты, речь - все так переплеталось, что хотелось слушать и слушать... Это было не только познавательное, но и завораживающее действо. Создавалось ощущение, что вы не просто готовились к экскурсии, а перечитали горы литературы. Действительно так?

- Да. Сначала это был, так сказать, мой долг. Ведь недостаточно просто выучить текст, чтобы быть хорошим экскурсоводом. К тому же не люблю попадать в ситуацию, когда посетители задают интересный вопрос, а я не могу на него ответить. Я по-настоящему увлеклась личностью Ивана Круженштерна, историей первой русской кругосветной экспедиции, географией, этнографией... Стала заказывать книги, слушать лекции специалистов. Приятная работа! Ты не только узнаешь что-то новое, но и стремишься поделиться этим с посетителями, сделать экскурсию более насыщенной.

- Как возникла идея такого проекта? Откуда его экспонаты?

- Выставка "Круженштерн. Вокруг света" проходила в Государственном историческом музее. После того как директор нашего музея Евгения Павловна Фирсова увидела ее, и возникла идея привезти экспозицию на Сахалин. Ведь с нашим островом Круженштерн связан напрямую!

Участниками проекта стали федеральные музеи и библиотеки: Музей антропологии и этнографии имени Петра Великого (Кунсткамера) РАН (Санкт-Петербург) - один из лучших, между прочим, музеев мира; Музей морского флота (Москва), Центральный военно-морской музей имени императора Петра Великого (Санкт-Петербург), Российская государственная библиотека (Москва) и другие учреждения. Принял участие в нем и Сахалинский областной краеведческий музей.

На создание этой выставки ушел год: нужно было договориться с музеями о доставке их предметов в Южно-Сахалинск, организовать ее, привезти специалистов. Конечно, выставку требовалось адаптировать для сахалинского посетителя, для чего разработали специальный дизайн-проект.

Выставка превзошла все ожидания: ее посетили более 13 тысяч человек! Но самое важное то, что многие узнали о роли Круженштерна в изучении нашего острова. Людям было действительно интересно, некоторые приходили на экскурсии несколько раз. А когда ты видишь любопытство в глазах посетителя, можешь ответить на вопросы, которые он задает, - это настоящая награда за все усилия, что были приложены в ходе создания проекта!

- Вы занимаетесь самообразованием, повышением квалификации?

- С этим все хорошо: музей направляет на обучение. Курсы повышения квалификации можно искать самим, если они подходят по критериям, музей их одобрит. Каждый сотрудник должен развиваться, узнавать что-то новое. Сама я несколько раз повышала свою квалификацию в рамках экспозиционно-выставочной деятельности, работы с авторскими и смежными правами, также по государственной программе "Доступная среда". Иногда выбираем обучение на базе Сахалинского колледжа искусств, иногда учимся в режиме онлайн, посещаем другие музеи.

Что касается самообразования, то и с этим нет проблем: музей настолько живая и разнообразная структура, что ты должен обладать большим объемом знаний в совершенно разных областях. Поэтому постоянно читаешь литературу, изучаешь опыт коллег, пробуешь что-то новое. Так и самообразованием занимаешься. Времени, впрочем, хватает и на развитие вне музея: кто-то из наших сотрудников рисует, кто-то занимается танцами, а кто-то пишет научную работу.

- Расскажите о своих увлечениях.

- Порой кажется, что работа - мое главное увлечение. Я с детства постоянно читаю художественную и научно-популярную литературу, а в последние годы - связанную с работой. Это музейные исследования, книги о художниках, краеведческие издания.

Люблю дальние поездки, путешествия. Опытным походом себя еще не могу назвать, но где бы ни была, всегда стараюсь подняться на какую-либо вершину. Больше гор я люблю только море. Пожить несколько дней в палатке, готовить на костре, собирать ягоды - лучший отдых.

Еще люблю музыку, играю на фортепиано и немного на гитаре, пою в кругу родных и друзей.

- И, насколько знаю, собираете куклы - рыбацкие поплавки...

- Да, есть в них что-то магическое и таинственное... Люблю искать сама, но и подаренным очень радуюсь.

- Александра Анатольевна, пользуясь случаем, поздравляю вас и всех работников музеев - хранителей истории - с профессиональным праздником! Неиссякаемого энтузиазма в вашей сложной и интересной работе!

Лариса ЛЯКУТИНА,
специалист архивного отдела
УДО МКУ УДАГОС.

Павильон с дизайном

» В городском округе продолжают обустраивать новые автобусные остановки с учетом пожеланий горожан

Анна СУХОРЕБРИК

Эти перемены происходят благодаря транспортной реформе, которая началась в августе прошлого года. Об обновлении инфраструктуры рассказал руководитель МКУ "Центр управления городской мобильностью города Южно-Сахалинска" Александр ПОПОВ.

Новые маршруты

Александр Попов напомнил, что в конце апреля в областной центр с Минского автомобильного завода доставили 20 новых газомоторных автобусов: 11 среднего класса (МАЗ-206) и 9 большого (МАЗ-203). Обновление автобусного парка, пожалуй, главный шаг в преобразовании системы общественных перевозок. Всего в рамках транспортной реформы муниципалитетом приобретено 100 автобусов. Они приходят на остров партиями.

Кроме того, в городском округе планируется оборудовать 150 дополнительных автобусных павильонов, примерно половину из них - в нынешнем году. В 2022-м они уже появились на улицах Горького, Комсомольской, Пограничной и в других районах.

Горожане наверняка оценили остановочный павильон с космическим дизайном, украшающий улицу Детскую. Часть подобных новых объектов и дальше станут оформлять в необычном стиле. При этом все павильоны будут соответствовать единому дизайн-коду Южно-Сахалинска.

В нынешнем году несколько остановочных пунктов появились в районе пересечения улицы Пограничной с улицами Ленина, Комсомольской и проспектом Мира. Скоро по улицам Пограничной и Детской начнут курсировать автобусы.

- Со временем дополнительная остановка для автобуса № 45



■ КОСМИЧЕСКИЙ павильон

появится на проспекте Победы у магазина "Электрик", где уже есть удобный карман, - сказал руководитель управления, отвечая на вопрос нашей читательницы, которая пожаловалась, что в этом районе пункты высадки и посадки пассажиров расположены слишком далеко друг от друга.

Удобные нормативы

Как заметил Александр Попов, новые остановки в городском округе создаются прежде всего в расчете на то, чтобы людям было удобно воспользоваться правом бесплатной пересадки с железнодорожного транспорта на городские маршруты в течение 45 минут. Эта возможность предусмотрена для пассажиров, которые ездят на рельсовых по маршруту Южно-Сахалинск - Дальнее - Южно-Сахалинск, оплачивая проезд единой транспортной картой.

Также учитываются нормативы по расстоянию: 400-600 метров - между остановками, 250-400 метров - от остановки до дома. Поэтому ни один из 150 новых остановочных пунктов для нашего города не станет лишним.

По словам руководителя управления, вплоть до осени будет идти масштабная корректировка маршрутной сети. Для это-

го запустят модуль автоматизированной разработки расписания пассажирского транспорта. Главная задача - обеспечить движение до полуночи большей части автобусов, особенно тех, которые связывают центр города с планировочными районами.

- Такой запрос содержится во многих обращениях горожан, - говорит Александр Попов. - В качестве эксперимента мы увеличили время работы кольцевого маршрута № 20 до 23.40. Первые дни автобусы ходили пустыми, а потом пассажиров становилось все больше.

Также в планах развитие сети транспортно-пересадочных узлов (ТПУ) - со временем их оборудуют в южной части города. Те, что созданы на привокзальной площади и в Дальнем, уже за полгода работы показали, что интеграция железнодорожного транспорта в систему общественных перевозок приносит желаемый эффект.

ТПУ позволяют людям экономить время и быстрее перемещаться между центром Южно-Сахалинска и пригородом, минуя пробки. А это одна из ведущих задач транспортной реформы, направленной на повышение качества пассажирских перевозок.

Счастливые каникулы

» Около 12 тысяч школьников отдохнут летом в лагерях городского округа

В этом году ребят примут 85 лагерей и площадок с дневным пребыванием. Смены стартуют в начале июня и продолжатся до конца августа. Об этом шла речь на брифинге, посвященном летнему отдыху и занятости юных горожан. В нем приняли участие заместитель директора департамента образования Леонид Тамонов, директор департамента культуры и туризма Ирина Герасимова, и. о. директора департамента по физической культуре и спорту Алексей Боженко.

Пришкольные площадки и детские лагеря по традиции работают в Южно-Сахалинске с 1 июня. Стоимость путевки в лагерь с дневным пребыванием составляет около 26 тысяч рублей. Для детей из семей, находящихся в трудной жизненной ситуации или в социально опасном положе-

нии, путевка бесплатна.

- В этом году изменился порядок записи в детские лагеря. Теперь родители подают заявления через Единый портал государственных и муниципальных услуг. После его одобрения они обращаются в то учреждение, куда направляли заявку для заключения договора, - рассказал заместитель директора департамента образования Леонид Тамонов.

Дворец детского (юношеского) творчества нынешним летом организует профильный лагерь полного дня с режимом работы до 17.00. Также провести каникулы школьники города смогут на базе детского технопарка "Кванториум" при гимназии № 3, где будут организованы технологические смены. Продолжат работу загородные лагеря "Чайка", "Юбилейный", "Лесное озеро".

По линии департамента культуры и туризма лагеря отдыха откроются в домах культуры в Дальнем, Старорусском, Ключах, Березняках и Синегорске. Будет работать лагерь в парке им. Ю.Гагарина. Планируется, что за две смены там отдохнут 120 ребят.

Впервые в этом году пройдет двухнедельная творческая смена на базе детской художественной школы. Откроются четыре спортивных лагеря.

Кроме того, участники брифинга рассказали, какой в этом году будет летняя трудовая кампания в Южно-Сахалинске. Всего на базе школ, детских садов, а также учреждений дополнительного образования, культуры и спорта создано 3965 рабочих мест для юных горожан. Кроме того, при школах действуют 14 лагерей труда и отдыха с охватом более 470 ребят.

Обзор недели

» Главные городские события с 8 по 15 мая 2023 года

♦ На улицы Южно-Сахалинска вышли новые пассажирские автобусы. 10 мая в первый рейс отправились 20 машин, произведенных на Минском автомобильном заводе. Сейчас в городе по маршруту № 3 курсируют 9 автобусов большого класса, а по маршруту № 81 - 11 машин среднего класса. Они комфортабельны, вместительны и работают на экологичном топливе. Кроме того, оборудованы системами бескондукторной оплаты проезда, кондиционирования, видеонаблюдения, адаптированы для граждан маломобильной категории. Поэтому обновлять городской автобусный парк в рамках транспортной реформы решили именно такими пассажирскими авто. Всего муниципалитетом приобретено 100 белорусских автобусов. На сегодняшний день в областной центр прибыло 52 машины.

♦ В Южно-Сахалинске начался ремонт улицы Фабричной. Он пройдет на участке от улицы Физкультурной до переулка Озерного. В начале мая дорожники провели ряд подготовительных мероприятий, теперь приступили к выполнению основного комплекса работ. Демонтировано старое дорожное покрытие, вместо которого будет уложен асфальт. Кроме того, подрядчики обновят инженерные сети, в том числе проложат ливневую канализацию и сделают тротуары, перенесут линии электропередачи, установят уличное освещение, приборы видеофиксации, проведут озеленение. Полностью ремонт улицы Фабричной планируют завершить к 1 сентября.

♦ Комплексное обновление ждет среднюю школу № 3 имени Героя России Сергея Ромашина. Здесь отремонтируют кровлю и фасад, а к 1 сентября оснастят кабинеты современным оборудованием. В школе планируется открыть центр детских инициатив с медиacentром и интерактивный музей. В кабинетах физики, химии и биологии появятся мобильные лаборатории для проведения исследовательских работ в полевых условиях. Кроме того, приобретено новое оборудование для занятий НВП, кабинета английского языка. Планируется открыть школьное кафе.

♦ Значительные перемены к началу нового учебного года произойдут и в лицее № 1. Здесь специалисты меняют водопровод, системы канализации и отопления. Согласно контракту работы должны быть завершены не позднее 15 августа. Помимо этого в лицее обновят входную зону и холл. Современное оборудование получат кабинеты физики, химии, информатики и другие, а 1 сентября в лицее заработает центр детских инициатив. В подготовке проектов по оформлению кабинетов участвовали лицеисты, а контролирует ход ремонта родительский комитет.

♦ Детская музыкальная школа № 1 ждет новые инструменты, которые были приобретены в рамках национального проекта "Культура". Их более 20 - концертные рояли, аккордеоны, баяны, духовые инструменты. Также школа получит светодиодный экран для сцены, оборудование для концертных выступлений, учебно-методическую литературу и нотные сборники. Кроме того, будут закуплены пособия и учебные комплекты для художественного отделения, открытие которого позволит расширить образовательную программу школы.

♦ Аллея из сакуры и дубов появится у школы № 16. Старшеклассники вместе с педагогами уже высадили 50 саженцев сакуры. Чуть позже школьный двор украсят молодые дубки. По решению коллектива образовательного учреждения аллея будет посвящена героям СВО.



♦ Детский хореографический центр "Мечта" закрыл 27-й творческий сезон большим концертом. В программе были народные танцы, современная хореография, стилизации и премьера хореографической сказки "О рыбаке и рыбке". Автором либретто и постановщиком выступил балетмейстер "Мечты" заслуженный артист РФ Кирилл Ермоленко. Столь крупная постановка в исполнении детей была представлена центром впервые. Премьеру посвятили 225-летию со дня рождения Александра Сергеевича Пушкина, которое будет отмечаться в следующем году.

Городской парк культуры и отдыха им. Ю.Гагарина начинает прием заявок на участие в универсальной ярмарке на территории парка на свободное оборудованное место **№ 29**.

Прием заявок состоится с **09.00 22 мая 2023 года до 24.00 24 мая 2023 года** на официальном сайте городского парка **sakhalin-park.ru** в разделе "Ярмарка". С порядком и формами документов можно ознакомиться в этом же разделе.

Заявки, отправленные ранее или позднее указанных сроков, приниматься к рассмотрению не будут.

Рассмотрение заявок состоится на заседании ярмарочной комиссии **25 мая 2023 года**, итоги будут опубликованы на официальном сайте городского парка.

Юридическая помощь

Специалисты правового департамента администрации г. Южно-Сахалинска оказывают бесплатную юридическую помощь отдельным категориям граждан, зарегистрированных по месту жительства либо месту пребывания в городском округе "Город Южно-Сахалинск".

Подробную информацию о порядке и случаях оказания бесплатной юридической помощи можно получить по телефону горячей линии **300-733**, доб. 1 или 2 (понедельник, вторник, четверг, пятница - с 10.00 до 16.00, перерыв - с 13.00 до 14.00), и на личном приеме, который осуществляется еженедельно по вторникам и четвергам с 10.00 до 16.00, перерыв - с 13.00 до 14.00, по адресу: г. Южно-Сахалинск, ул. Милицкая, 5а, каб. 3. Информация о порядке оказания бесплатной юридической помощи размещена на официальном сайте администрации города Южно-Сахалинска в разделе "Правовой департамент": <http://yuzhno-sakh.ru/dirs/1701>.

Извещение

57-е очередное заседание Городской Думы города Южно-Сахалинска шестого созыва состоится 24 мая 2023 года в большом зале Городской Думы города Южно-Сахалинска (ул. Ленина, 252).

1. О результатах публичных слушаний по проекту решения Городской Думы города Южно-Сахалинска "О внесении изменений в Устав городского округа "Город Южно-Сахалинск".

2. О внесении изменений в Устав городского округа "Город Южно-Сахалинск".

3. О внесении изменений в статьи 1, 3 Положения об установлении на территории городского округа "Город Южно-Сахалинск" дополнительных мер социальной поддержки отдельным категориям граждан, утвержденного решением Городской Думы города Южно-Сахалинска от 25.11.2014 № 35/3-14-5.

4. Об определении части территории городского округа "Город Южно-Сахалинск", на которой может реализовываться инициативный проект "Благоустройство прилегающей территории скейт-площадки и хоккейного корта с обустройством наружного освещения".

5. О поощрении премиями поддержки Городской Думы города Южно-Сахалинска в сфере образования обучающихся 5-9-х классов образовательных организаций городского округа "Город Южно-Сахалинск".

6. Разное.

Начало в 10.00.

Председатель Городской Думы О.Е. ЛОГАЧЕВ.

Извещение о проведении заседания согласительной комиссии по вопросу согласования местоположения границ земельных участков при выполнении комплексных кадастровых работ

В отношении объектов недвижимого имущества, расположенных на территории кадастрового квартала (территориях нескольких смежных кадастровых кварталов): субъект Российской Федерации - Сахалинская область, муниципальное образование: городской округ "Город Южно-Сахалинск", населенный пункт: Сахалинская область, город Южно-Сахалинск, № кадастрового квартала (нескольких смежных кадастровых кварталов): 65:01:04:03002 - в соответствии с муниципальным контрактом от 17.03.2023 № 8 выполняются комплексные кадастровые работы.

Уведомляем всех заинтересованных лиц о завершении подготовки проекта карты-плана территории, с которым можно ознакомиться по адресу работы согласительной комиссии: 693000, Сахалинская обл., г. Южно-Сахалинск, ул. Карла Маркса, 32, каб. № 205, или на официальных сайтах в информационно-телекоммуникационной сети Интернет:

- Департамент землепользования города Южно-Сахалинска: dagun@yuzhno-sakh.ru;
- Министерство имущественных и земельных отношений Сахалинской области: mizo.admsakhalin.ru;

- Управление Росреестра по Сахалинской области: rosreestr.ru.

Заседание согласительной комиссии по вопросу согласования местоположения границ земельных участков, в отношении которых проводятся комплексные кадастровые работы на территории кадастрового квартала (нескольких смежных кадастровых кварталов) 65:01:04:03002, **состоится по адресу: Сахалинская обл., г. Южно-Сахалинск, ул. Карла Маркса, 32, каб. 205а, 08.06.2023 в 11.00.**

Для участия в согласовании местоположения границ при себе необходимо иметь документ, удостоверяющий личность, а также документы, подтверждающие права на соответствующий земельный участок.

Обоснованные возражения относительно местоположения границ земельных участков, содержащегося в проекте карты-плана территории, можно представить в согласительную комиссию в письменной форме в период:

с 18.05.2023 по 07.06.2023;

с 09.06.2023 по 13.07.2023.

Возражения оформляются в соответствии с частью 15 статьи 42.10 Федерального закона от 24 июля 2007 г. № 221-ФЗ "О государственном кадастре недвижимости" и включают в себя сведения о лице, направившем данное возражение, в том числе фамилию, имя и (при наличии) отчество, а также адрес правообладателя и (или) адрес электронной почты правообладателя, реквизиты документа, удостоверяющего его личность, обоснование причин его несогласия с местоположением границы земель-

ного участка, кадастровый номер земельного участка (при наличии) или обозначение образуемого земельного участка в соответствии с проектом карты-плана территории. К указанным возражениям должны быть приложены копии документов, подтверждающих право лица, направившего данное возражение, на такой земельный участок, или иные документы, устанавливающие или удостоверяющие права на такой земельный участок, а также документы, определяющие (определявшие) местоположение границ при образовании такого земельного участка (при наличии).

В случае отсутствия таких возражений местоположение границ земельных участков считается согласованным.

Проект карты-плана доступен по ссылке:

<https://cloud.mail.ru/public/8Zy4/sHrPjzmtR>.

Извещение о проведении заседания согласительной комиссии по вопросу согласования местоположения границ земельных участков при выполнении комплексных кадастровых работ

В отношении объектов недвижимого имущества, расположенных на территории кадастрового квартала (территориях нескольких смежных кадастровых кварталов): субъект Российской Федерации - Сахалинская область, муниципальное образование: городской округ "Город Южно-Сахалинск", населенный пункт: Сахалинская область, город Южно-Сахалинск, № кадастрового квартала (нескольких смежных кадастровых кварталов): 65:01:04:04002 - в соответствии с муниципальным контрактом от 14.03.2023 № 7 выполняются комплексные кадастровые работы.

Уведомляем всех заинтересованных лиц о завершении подготовки проекта карты-плана территории, с которым можно ознакомиться по адресу работы согласительной комиссии: 693000, Сахалинская область, г. Южно-Сахалинск, ул. Карла Маркса, 32, каб. № 205, или на официальных сайтах в информационно-телекоммуникационной сети Интернет:

- Департамент землепользования города Южно-Сахалинска: dagun@yuzhno-sakh.ru;
- Министерство имущественных и земельных отношений Сахалинской области: mizo.admsakhalin.ru;

- Управление Росреестра по Сахалинской области: rosreestr.ru.

Заседание согласительной комиссии по вопросу согласования местоположения границ земельных участков, в отношении которых проводятся комплексные кадастровые работы на территории кадастрового квартала (нескольких смежных кадастровых кварталов) 65:01:04:04002, **состоится по адресу: Сахалинская обл., г. Южно-Сахалинск, ул. Карла Маркса, 32, каб. 205а, 08.06.2023 в 11.00.**

Для участия в согласовании местоположения границ при себе необходимо иметь документ, удостоверяющий личность, а также документы, подтверждающие права на соответствующий земельный участок.

Обоснованные возражения относительно местоположения границ земельных участков, содержащегося в проекте карты-плана территории, можно представить в согласительную комиссию в письменной форме в период:

с 18.05.2023 по 07.06.2023;

с 09.06.2023 по 13.07.2023.

Возражения оформляются в соответствии с частью 15 статьи 42.10 Федерального закона от 24 июля 2007 г. № 221-ФЗ "О государственном кадастре недвижимости" и включают в себя сведения о лице, направившем данное возражение, в том числе фамилию, имя и (при наличии) отчество, а также адрес правообладателя и (или) адрес электронной почты правообладателя, реквизиты документа, удостоверяющего его личность, обоснование причин его несогласия с местоположением границы земельного участка, кадастровый номер земельного участка (при наличии) или обозначение образуемого земельного участка в соответствии с проектом карты-плана территории. К указанным возражениям должны быть приложены копии документов, подтверждающих право лица, направившего данное возражение, на такой земельный участок, или иные документы, устанавливающие или удостоверяющие права на такой земельный участок, а также документы, определяющие (определявшие) местоположение границ при образовании такого земельного участка (при наличии).

В случае отсутствия таких возражений местоположение границ земельных участков считается согласованным.

Проект карты-плана доступен по ссылке:

<https://cloud.mail.ru/public/jtk6/VwYivJJEv>.

Департамент землепользования города Южно-Сахалинска (далее - Департамент) информирует владельцев временных объектов (гаражи) о необходимости в добровольном порядке освободить от них занимаемый земельный участок в связи с выполнением мероприятий подпрограммы "Повышение эффективности использования земель, земельных участков, расположенных на территории городского округа "Город Южно-Сахалинск", на 2020-2025 годы" муниципальной программы "Совершенствование пространственной организации территории городского округа "Город Южно-Сахалинск" на 2022-2025 годы", утвержденной постановлением администрации города Южно-Сахалинска от 19.07.2019 № 2057-па.

Адрес земельного участка, подлежащего освобождению в г. Южно-Сахалинске: вблизи дома № 11 жилого квартала Восточка.

В случае неосвобождения вышеуказанного земельного участка в добровольном порядке Департаментом будут приняты меры по вывозу нестационарных временных объектов на охраняемую площадку (территория имущественного комплекса "Ласточка", западная окраина города Южно-Сахалинска, 3-й км, район реки Маяковского).

При невозможности безопасной транспортировки произведут их демонтаж и вывоз на полигон твердых бытовых отходов города Южно-Сахалинска.

Под самовольно установленными временными объектами понимаются объекты, обладающие признаками некапитальности, не относящиеся к недвижимому имуществу, не прочно связанные с землей, размещенные на земельных участках (землях), право пользования на которые утрачено их владельцами, не выделенных для этих целей и (или) без получения необходимых разрешительных документов в порядке, установленном действующим законодательством.

Дополнительную информацию можно получить по адресу: г. Южно-Сахалинск, ул. Карла Маркса, 32, каб. 203, тел. **300-678** (доб. 5) (отдел муниципального земельного контроля Департамента землепользования города Южно-Сахалинска).

Учредитель: администрация г. Южно-Сахалинска.

Издатель: МАУ "Издательский дом "Южно-Сахалинск сегодня".

Адрес издателя: 693000, г. Южно-Сахалинск, ул. Амурская, 88.

Адрес редакции: 693000, г. Южно-Сахалинск, ул. Амурская, 88.

Газета выходит по вторникам, четвергам.

Распространяется бесплатно.

Печать офсетная.

Заказ № 531 Тираж: 500 экз.

Газета зарегистрирована 30 сентября 2002 г. Дальневосточным окружным межрегиональным территориальным управлением Министерства РФ по делам печати, телерадиовещания и средств массовых коммуникаций.

Регистрационный ПИ № 15-0413

Отпечатано в АО "Сахалинская областная типография", г. Южно-Сахалинск, ул. Дзержинского, 34.

Время подписания в печать:

по графику - 19.00, фактически - 19.00.

Газета сверстана в КЦ редакции газеты "Южно-Сахалинск сегодня".

☑ Публикуется на правах рекламы.

Редакция не несет ответственности за содержание рекламных материалов. Мнение ре-

дакции может не совпадать с мнением авторов публикации.

ГЛАВНЫЙ РЕДАКТОР ☎ 300-939 (доб. 1)

С.Г. ТАРАКАНОВ

РЕКЛАМНАЯ СЛУЖБА

☎ 300-939 (доб. 2)

E-mail: usnews@bk.ru

us-reklama@bk.ru

Сайт <http://sakhizdat.ru>